

V-1-1-2-3-3 竜巻防護に関する施設的设计方針

(j) 非常用ガス処理系排気筒

非常用ガス処理系排気筒は、設計竜巻の風圧力に対し、竜巻時及び竜巻通過後においても、放射性物質の放出低減機能を維持する設計とし、設計飛来物の衝突による損傷に対し、閉塞することはないこと及び補修が可能な設計とすることにより、設計基準事故時における安全機能を損なわない設計とすることを機能設計上の性能目標とする。

非常用ガス処理系排気筒は、設計竜巻の風圧力による荷重及びその他考慮すべき荷重に対し、原子炉建屋の壁面や排気筒の支持架構等にサポートで支持し、主要な構造部材が流路を確保する機能を維持可能な構造強度を有することを構造強度設計上の性能目標とする。

なお、設計竜巻の気圧差については、外気と通じており気圧差は発生しないことから考慮しない。

② a

(k) 原子炉建屋

原子炉建屋は、設計竜巻の風圧力、気圧差及び設計飛来物の衝突に対し、竜巻時及び竜巻通過後においても、放射性物質の閉じ込め機能及び放射線の遮蔽機能を維持すること、更に原子炉建屋は、竜巻より防護すべき施設を内包する施設でもあるため、設計竜巻の風圧力、気圧差及び設計飛来物の衝突に対し、竜巻時及び竜巻通過後においても、設計飛来物が竜巻より防護すべき施設に衝突することを防止可能なものとし、竜巻より防護すべき施設として必要な機能を損なわないよう、波及的影響を与えないものとするを機能設計上の性能目標とする。

原子炉建屋は、設計竜巻荷重及びその他考慮すべき荷重に対し、構造骨組の構造健全性が維持されるとともに、屋根、壁及び開口部（扉類）の破損により閉じ込め機能を維持可能な構造強度を有すること、設計飛来物が竜巻より防護すべき施設に衝突することを防止するために、設計飛来物が竜巻より防護すべき施設を内包する施設の外殻を構成する部材を貫通せず、また、竜巻より防護すべき施設に波及的影響を与えないために、竜巻より防護すべき施設を内包する施設の外殻を構成する部材自体の転倒及び脱落が生じない設計とすることを構造強度設計上の性能目標とする。

(l) 排気筒モニタ

排気筒モニタは、設計竜巻に対し、竜巻時及び竜巻通過後においても、放射性気体廃棄物処理施設の破損の検出機能を維持する設計としているが、竜巻を起因として放射性廃棄物処理施設の破損が発生することはないため、安全上支障のない期間に補修等の対応を行うことで、設計基準事故時における安全機能を損なわない設計とすることを機能設計上の性能目標とする。

(m) 放水路ゲート

放水路ゲートは、設計竜巻に対し、竜巻時及び竜巻通過後においても、津波の流入を防ぐための閉止機能を維持する設計としているが、竜巻を起因として津波が発生することはないため、安全上支障のない期間に補修等の対応を行うことで、設計基準事故時における安全機能を損なわない設計とすることを機能設計上の性能目標とする。

なお、設計竜巻による風圧力による荷重及び設計飛来物による衝撃荷重については、建屋及び防護対策施設により防護されることから考慮しない。

(c) ファン（中央制御室換気系フィルタ系ファン）

外気と繋がっている中央制御室換気系フィルタ系ファンは、設計竜巻の気圧差に対し、竜巻時及び竜巻通過後においても、換気空調を行う機能を維持することを機能設計上の性能目標とする。

外気と繋がっている中央制御室換気系フィルタ系ファンは、設計竜巻の気圧差による荷重及びその他考慮すべき荷重に対し、原子炉建屋の床面等の基礎に固定し、主要な構造部材が中央制御室の冷却に必要な風量を送風する機能を維持可能な構造強度を有する設計とすることを構造強度設計上の性能目標とする。

なお、設計竜巻による風圧力による荷重及び設計飛来物による衝撃荷重については、建屋及び防護対策施設により防護されることから考慮しない。

② a

(3) 建屋等による飛来物の防護が期待できない屋内の外部事象防護対象施設

中央制御室換気空調設備、非常用電源盤、原子炉建屋換気系隔離弁及びダクト（原子炉建屋原子炉棟貫通部）並びに使用済燃料乾式貯蔵容器及び使用済燃料乾式貯蔵建屋天井クレーンは、設計竜巻の風圧力及び気圧差に対し、建屋によって防護可能であるが、建屋の構造部材の一部である扉及び搬入開口部については設計飛来物の衝突に対し、防護機能は期待できない。これらの施設は、設計飛来物等の衝突に対して構造強度により安全機能を維持できないことから、設計飛来物等を外部事象防護対象施設に衝突させないことを目的として原子炉建屋付属棟開口閉鎖部防護対策施設（防護鋼板）を設置又は竜巻の影響に対する防護機能を期待する扉を設置する。

原子炉建屋原子炉棟6階設置設備は、設計竜巻による気圧低下により、原子炉建屋外側ブローアウトパネルが開放され、原子炉建屋原子炉棟の外壁に開口部が発生することにより、設計飛来物の衝突に対し、防護機能は期待できない。原子炉建屋原子炉棟6階設置設備は、設計飛来物の衝突に対して構造強度により安全機能を維持できないことから、設計飛来物を外部事象防護対象施設に衝突させないことを目的として防護対策施設を設置する。なお、設計竜巻の風圧力については構造的に風圧力の影響を受けないことから考慮せず、気圧差についても、外気と通じており気圧差は発生しないことから考慮しない。

非常用ガス処理系設備及び非常用ガス再循環系設備は、設計竜巻による気圧低下により、原子炉建屋外側ブローアウトパネルが開放されることを考慮し、当該設備が配置される区画の原子炉建屋外側ブローアウトパネルの撤去及び開口部の閉止により、建屋により防護され、安全機能は損なわない設計とする。

防護対策施設については、「3.2 防護対策施設」に、竜巻の影響に対する防護機能を期待する扉については、「3.1 屋外の外部事象防護対象施設」において、原子炉建屋の一部として記載する。

a. 施設

(a) 燃料交換機及び原子炉建屋天井クレーン

b. 要求機能

建屋等による飛来物の防護が期待できない屋内の外部事象防護対象施設は、設計竜巻

② a

の風圧力、気圧差及び設計飛来物の衝突に対し、竜巻時及び竜巻通過後においても、施設の安全性を損なわないことが要求される。

c. 性能目標

燃料交換機及び原子炉建屋天井クレーンは、設計竜巻による気圧低下により、原子炉建屋外側ブローアウトパネルが開放され、原子炉建屋原子炉棟の外壁に開口部が発生し、設計飛来物に対して、構造強度により安全機能を維持できないことから、設計飛来物を外部事象防護対象施設に衝突させないことを目的として、原子炉建屋外側ブローアウトパネル防護対策施設（防護ネット、防護鋼板及び架構）を設置する。

防護対策施設については、「3.2 防護対策施設」に記載する。

(a) 燃料交換機及び原子炉建屋天井クレーン

燃料交換機及び原子炉建屋天井クレーンは、設計竜巻の風圧力及び防護ネットを通過する飛来物の衝突に対し、竜巻時及び竜巻通過後においても、燃料の落下を防止すること及び近傍の外部事象防護対象施設に転倒による影響を及ぼさないことを機能設計上の性能目標とする。

② a

3.2 防護対策施設

(1) 施設

- a. 非常用ディーゼル発電機（高压炉心スプレイ系ディーゼル発電機を含む。）室ルーフベントファン防護対策施設（防護ネット、防護鋼板及び架構）
- b. 中央制御室換気系冷凍機防護対策施設（防護ネット、防護鋼板及び架構）
- c. 海水ポンプエリア防護対策施設（防護ネット、防護鋼板及び架構）

② a

- d. 中央制御室換気系開口部防護対策施設（防護鋼板及び架構）
- e. 原子炉建屋外側ブローアウトパネル防護対策施設（防護ネット、防護鋼板及び架構）
- f. 原子炉建屋付属棟軽量外壁部防護対策施設（防護鋼板）
- g. 原子炉建屋付属棟開口閉鎖部防護対策施設（防護鋼板）
- h. 使用済燃料乾式貯蔵容器防護対策施設（防護ネット及び架構（車両防護柵を含む。））

(2) 要求機能

防護対策施設は、設計竜巻の風圧力、気圧差による荷重及び設計飛来物等の衝突に対し、竜巻時及び竜巻通過後においても、外部事象防護対象施設が必要な機能を損なわないよう、外部事象防護対象施設に設計飛来物等が衝突することを防止し、また、外部事象防護対象施設に波及的影響を与えないことが要求される。

(3) 性能目標

- a. 非常用ディーゼル発電機（高压炉心スプレイ系ディーゼル発電機を含む。）室ルーフベントファン防護対策施設（防護ネット、防護鋼板及び架構）

非常用ディーゼル発電機（高压炉心スプレイ系ディーゼル発電機を含む。）室ルーフベントファン防護対策施設は、防護ネット、防護鋼板及び架構で構成し、設計竜巻の風圧力及び設計飛来物の衝突に対し、竜巻時及び竜巻通過後においても、設計飛来物が外部事象防護対象施設へ衝突することを防止可能なものとし、また、外部事象防護対象施設が有する安全機能を損なわないよう、波及的影響を与えないことを機能設計上の性能

圧力及び設計飛来物の衝突に対し、竜巻時及び竜巻通過後においても、設計飛来物が外部事象防護対象施設に衝突することを防止可能なものとし、また、外部事象防護対象施設が必要な機能を損なわないよう、波及的影響を与えないことを機能設計上の性能目標とする。

② a

中央制御室換気系開口部防護対策施設のうち防護鋼板は、設計竜巻の風圧力による荷重、設計飛来物の鋼製材による衝撃荷重及びその他考慮すべき荷重に対し、設計飛来物の鋼製材が外部事象防護対象施設へ衝突することを防止するために、設計飛来物が防護鋼板を構成する主要な構造部材を貫通せず、十分な構造強度を有する設計とし、また、外部事象防護対象施設に波及的影響を与えないために、防護鋼板を構成する部材自体の転倒及び脱落を生じない設計とすることを構造強度設計上の性能目標とする。

中央制御室換気系開口部防護対策施設のうち架構は、設計竜巻の風圧力による荷重、設計飛来物の鋼製材による衝撃荷重及びその他考慮すべき荷重に対し、設計飛来物の鋼製材が外部事象防護対象施設へ衝突することを防止するために、設計飛来物が架構の外殻を構成する主要な構造部材を貫通せず、防護鋼板を支持する機能を維持可能な構造強度を有する設計とし、また、外部事象防護対象施設に波及的影響を与えないために、架構の外殻を構成する部材自体の転倒及び脱落を生じない設計とすることを構造強度設計上の性能目標とする。

なお、設計竜巻による気圧差による荷重については、外気と通じており気圧差は発生しないことから考慮しない。

e. ブローアウトパネル防護対策施設（防護ネット、防護鋼板及び架構）

ブローアウトパネル防護対策施設は、防護ネット、防護鋼板及び架構で構成し、設計竜巻の風圧力及び設計飛来物の衝突に対し、竜巻時及び竜巻通過後においても、設計飛来物が外部事象防護対象施設へ衝突することを防止可能なものとし、また、外部事象防護対象施設が有する安全機能を損なわないよう、波及的影響を与えないことを機能設計上の性能目標とする。

ブローアウトパネル防護対策施設のうち防護ネットは、設計竜巻の風圧力による荷重、設計飛来物の鋼製材による衝撃荷重及びその他考慮すべき荷重に対し、設計飛来物の鋼製材が外部事象防護対象施設へ衝突することを防止するために、主要な部材が破断せず、たわみが生じても、設計飛来物の鋼製材が外部事象防護対象施設と衝突しないよう捕捉できる設計とすることを構造強度設計上の性能目標とする。

ブローアウトパネル防護対策施設のうち防護鋼板は、設計竜巻の風圧力による荷重、設計飛来物の鋼製材による衝撃荷重及びその他考慮すべき荷重に対し、設計飛来物の鋼製材が外部事象防護対象施設へ衝突することを防止するために、設計飛来物が防護鋼板を構成する主要な構造部材を貫通せず、十分な構造強度を有する設計とし、また、外部事象防護対象施設に波及的影響を与えないために、防護鋼板を構成する部材自体の転倒及び脱落を生じない設計とすることを構造強度設計上の性能目標とする。

ブローアウトパネル防護対策施設のうち架構は、設計竜巻の風圧力による荷重、設計飛来物の鋼製材による衝撃荷重及びその他考慮すべき荷重に対し、設計飛来物の鋼製材が外部事象防護対象施設へ衝突することを防止するために、設計飛来物がブローアウト

② a

パネル防護対策施設の外殻を構成する部材を貫通せず、防護ネット及び防護鋼板を支持する機能を維持可能な構造強度を有する設計とし、また、外部事象防護対象施設に波及的影響を与えないために、架構の外殻を構成する部材自体のブローアウトパネルへの衝突、転倒及び脱落を生じない設計とすることを構造強度設計上の性能目標とする。

なお、設計竜巻による気圧差による荷重については、外気と通じており気圧差は発生しないことから考慮しない。

f. 原子炉建屋付属棟軽量外壁部防護対策施設（防護鋼板）

原子炉建屋付属棟軽量外壁部防護対策施設は、防護鋼板で構成し、設計竜巻の風圧力及び設計飛来物の衝突に対し、竜巻時及び竜巻通過後においても、設計飛来物が外部事象防護対象施設へ衝突することを防止可能なものとし、また、外部事象防護対象施設が有する安全機能を損なわないよう、波及的影響を与えないことを機能設計上の性能目標とする。

原子炉建屋付属棟軽量外壁部防護対策施設のうち防護鋼板は、設計竜巻の風圧力による荷重、設計飛来物の鋼製材による衝撃荷重及びその他考慮すべき荷重に対し、設計飛来物の鋼製材が外部事象防護対象施設へ衝突することを防止するために、設計飛来物が防護鋼板を構成する主要な構造部材を貫通せず、十分な構造強度を有する設計とし、また、外部事象防護対象施設に波及的影響を与えないために、防護鋼板を構成する部材自体の転倒及び脱落を生じない設計とすることを構造強度設計上の性能目標とする。

g. 原子炉建屋付属棟開口閉鎖部防護対策施設（防護鋼板）

原子炉建屋付属棟開口閉鎖部防護対策施設は、防護鋼板で構成し、設計竜巻の風圧力及び設計飛来物の衝突に対し、竜巻時及び竜巻通過後においても、設計飛来物が外部事象防護対象施設へ衝突することを防止可能なものとし、また、外部事象防護対象施設が有する安全機能を損なわないよう、波及的影響を与えないことを機能設計上の性能目標とする。

原子炉建屋付属棟開口閉鎖部防護対策施設のうち防護鋼板は、設計竜巻の風圧力による荷重、設計飛来物の鋼製材による衝撃荷重及びその他考慮すべき荷重に対し、設計飛来物の鋼製材が外部事象防護対象施設へ衝突することを防止するために、設計飛来物が防護鋼板を構成する主要な構造部材を貫通せず、十分な構造強度を有する設計とし、また、外部事象防護対象施設に波及的影響を与えないために、防護鋼板を構成する部材自体の転倒及び脱落を生じない設計とすることを構造強度設計上の性能目標とする。

h. 使用済燃料乾式貯蔵容器防護対策施設（防護ネット及び架構（車両防護柵を含む。））

使用済燃料乾式貯蔵容器防護対策施設は、防護ネット及び架構（車両防護柵を含む。）で構成し、設計竜巻の風圧力及び設計飛来物の衝突に対し、竜巻時及び竜巻通過後においても、設計飛来物及び隣接事業所からの飛来物として想定する車両が外部事象防護対象施設へ衝突することを防止可能なものとし、また、外部事象防護対象施設が有する安全機能を損なわないよう、波及的影響を与えないことを機能設計上の性能目標とする。

使用済燃料乾式貯蔵容器防護対策施設のうち防護ネットは、設計竜巻の風圧力による荷重、設計飛来物の鋼製材による衝撃荷重及びその他考慮すべき荷重に対し、設計飛来物の鋼製材が外部事象防護対象施設へ衝突することを防止するために、主要な部材が破

とし、設計飛来物の衝突に対し、残留熱除去系海水系配管（放出側）が機能の一部を喪失しても速やかに外部事象防護対象施設の安全機能を復旧する設計とすることを機能設計上の性能目標とする。

残留熱除去系海水系配管（放出側）は、設計竜巻の風圧力による荷重、気圧差による荷重及びその他考慮すべき荷重に対し、海水放出機能を維持するために、サポート又は架台による支持で固定し、主要な構造部材が海水放出機能を維持可能な構造強度を有することを構造強度設計上の性能目標とする。

(d) 非常用ディーゼル発電機（高圧炉心スプレィ系ディーゼル発電機を含む。）用海水配管（放出側）

非常用ディーゼル発電機（高圧炉心スプレィ系ディーゼル発電機を含む。）用海水配管（放出側）は、設計竜巻の風圧力、気圧差及び設計飛来物による衝突に対し、竜巻時及び竜巻通過後においても、機能的な波及的影響により、非常用ディーゼル発電機（高圧炉心スプレィ系ディーゼル発電機を含む。）用海水ポンプが必要な機能を損なわないように、設計竜巻の風圧力及び気圧差に対し、非常用ディーゼル発電機（高圧炉心スプレィ系ディーゼル発電機を含む。）用海水配管（放出側）が海水放出の機能を維持する設計とし、設計飛来物の衝突に対し、非常用ディーゼル発電機（高圧炉心スプレィ系ディーゼル発電機を含む。）用海水配管（放出側）が機能の一部を喪失しても速やかに外部事象防護対象施設の安全機能を復旧する設計とすることを機能設計上の性能目標とする。

非常用ディーゼル発電機（高圧炉心スプレィ系ディーゼル発電機を含む。）用海水配管（放出側）は、設計竜巻の風圧力による荷重、気圧差による荷重及びその他考慮すべき荷重に対し、海水放出機能を維持するために、サポート又は架台による支持で固定し、主要な構造部材が海水放出機能を維持可能な構造強度を有することを構造強度設計上の性能目標とする。

② b 3.5 竜巻随件事象を考慮する施設

(1) 施設

- a. 屋外の危険物貯蔵施設（火災）
- b. 残留熱除去系海水系ポンプ及び非常用ディーゼル発電機（高圧炉心スプレィ系ディーゼル発電機を含む。）用海水ポンプ（火災）
- c. 屋外タンク等（溢水）
- d. 送電線（外部電源喪失）

(2) 要求機能

竜巻随件事象を考慮する施設は、設計竜巻の風圧力、気圧差及び設計飛来物の衝突に対し、竜巻時及び竜巻通過後においても、竜巻随件事象により外部事象防護対象施設の安全機能を損なうおそれのないことが要求される。

(3) 性能目標

- a. 屋外の危険物貯蔵施設（火災）
屋外の危険物貯蔵施設は、設計竜巻の風圧力、気圧差及び設計飛来物の衝突に対し、

中央制御室の空調用冷水を冷却する機能及びディーゼル発電機補機を冷却する機能を維持するため、流路を確保する機能を維持する設計とする。

j. 非常用ガス処理系排気筒の設計方針

非常用ガス処理系排気筒は、「3. 要求機能及び性能目標」の「3.1(1)c. 性能目標」で設定している機能設計上の性能目標を達成するために、以下の設計方針としている。

非常用ガス処理系排気筒は、設計竜巻の風圧力及び気圧差に対し、竜巻時及び竜巻通過後においても、放射性物質の放出低減機能を維持するため、流路を確保する機能を維持する設計とする。

また、非常用ガス処理系排気筒は、設計飛来物の衝突に対し、貫通により高所での放射性物質放出機能を喪失する可能性があることから、屋外の資機材等に飛来物発生防止対策を実施し、飛来物となるものが少なくなるように運用することに加え、竜巻通過後において、補修等の対応が取れる配置とし、運転管理等の運用の措置により速やかに機能を復帰する運用とする。

② a k. 原子炉建屋の設計方針

原子炉建屋は、「3. 要求機能及び性能目標」の「3.1(1)c. 性能目標」で設定している機能設計上の性能目標を達成するために、以下の設計方針としている。

原子炉建屋は、設計竜巻の風圧力、気圧差及び設計飛来物の衝突に対し、竜巻時及び竜巻通過後においても、放射性物質の閉じ込め機能及び放射線の遮蔽機能を維持する設計とする。また、竜巻から防護すべき施設を内包する施設でもあるため、設計飛来物が竜巻より防護すべき施設に衝突することを防止するために、竜巻より防護すべき施設を建屋内に設置し、また、竜巻より防護すべき施設に波及的影響を与えないために、竜巻から防護すべき施設に対し一定の離隔を有する設計とする。

1. 排気筒モニタの設計方針

排気筒モニタは、「3. 要求機能及び性能目標」の「3.1(1)c. 性能目標」で設定している機能設計上の性能目標を達成するために、以下の設計方針としている。

排気筒モニタは、竜巻通過後において、補修等の対応が取れる配置とし、運転管理等の運用の措置により速やかに機能を復帰する運用とする。

m. 放水路ゲートの設計方針

放水路ゲートは、「3. 要求機能及び性能目標」の「3.1(1)c. 性能目標」で設定している機能設計上の性能目標を達成するために、以下の設計方針としている。

放水路ゲートは、竜巻通過後において、補修等の対応により速やかに機能を復帰し、速やかな補修等が困難と判断された場合には、プラントを停止する運用とする。

(2) 外気と繋がっている屋内の外部事象防護対象施設

a. 角ダクト及び丸ダクト（中央制御室換気系ダクト、非常用ディーゼル発電機室換気系ダクト、高圧炉心スプレイ系ディーゼル発電機室換気系ダクト及び原子炉建屋換気系ダクト（原子炉建屋原子炉棟貫通部））の設計方針

角ダクト及び丸ダクト（中央制御室換気系ダクト、非常用ディーゼル発電機室換気系ダクト、高圧炉心スプレイ系ディーゼル発電機室換気系ダクト及び原子炉建屋換気系ダクト（原子炉建屋原子炉棟貫通部））は、「3. 要求機能及び性能目標」の「3.1(2)c.

性能目標」で設定している機能設計上の性能目標を達成するために、以下の設計方針としている。

外気と繋がっている中央制御室換気系、非常用ディーゼル発電機室換気系、高圧炉心スプレイ系ディーゼル発電機室換気系及び原子炉建屋換気系（原子炉建屋原子炉棟貫通部）の角ダクト及び丸ダクトは、設計竜巻の気圧差に対し、竜巻時及び竜巻通過後においても、換気空調を行う機能又は放射性物質の放出低減機能を維持するために、流路を確保する機能を維持する設計とする。

- b. 隔離弁（中央制御室換気系隔離弁及び原子炉建屋換気系隔離弁（原子炉建屋原子炉棟貫通部））の設計方針

隔離弁（中央制御室換気系及び原子炉建屋換気系（原子炉建屋原子炉棟貫通部））は、「3. 要求機能及び性能目標」の「3.1(2)c. 性能目標」で設定している機能設計上の性能目標を達成するために、以下の設計方針としている。

防護対策施設に内包される、外気と繋がっている中央制御室換気系及び原子炉建屋換気系（原子炉建屋原子炉棟貫通部）の隔離弁は、設計竜巻の気圧差に対し、竜巻時及び竜巻通過後においても、換気空調を行う機能又は放射性物質の放出低減機能を維持するために、開閉可能な機能及び閉止性を維持する設計とする。

- c. ファン（中央制御室換気系フィルタ系ファン）の設計方針

ファン（中央制御室換気系フィルタ系ファン）は、「3. 要求機能及び性能目標」の「3.1(2)c. 性能目標」で設定している機能設計上の性能目標を達成するために、以下の設計方針としている。

外気と繋がっている中央制御室換気系フィルタ系ファンは、設計竜巻の気圧差に対し、竜巻時及び竜巻通過後においても、換気空調を行う機能を維持するために、冷却用空気を送風する機能を維持する設計とする。

② a

- (3) 建屋等による飛来物の防護が期待できない屋内の外部事象防護対象施設

- a. 燃料交換機及び原子炉建屋天井クレーンの設計方針

燃料交換機及び原子炉建屋天井クレーンは、「3. 要求機能及び性能目標」の「3.1(3)c. 性能目標」で設定している機能設計上の性能目標を達成するために、以下の設計方針としている。

燃料交換機及び原子炉建屋天井クレーンは、設計竜巻の風圧力及び防護ネットを通過する飛来物の衝突に対し、竜巻襲来予測時には、燃料取扱作業を中止し、外部事象防護対象施設に影響を及ぼさない待機位置への退避措置を行う運用等により、原子炉建屋外側ブローアウトパネル開放状態においても、燃料の落下を防止し、近傍の外部事象防護対象施設に転倒による影響を及ぼさない設計とする。

4.2 防護対策施設

- (1) 非常用ディーゼル発電機（高圧炉心スプレイ系ディーゼル発電機を含む。）室ルーベントファン防護対策施設（防護ネット、防護鋼板及び架構）の設計方針

非常用ディーゼル発電機（高圧炉心スプレイ系ディーゼル発電機を含む。）室ルーベントファン防護対策施設は、防護ネット、防護鋼板及び架構で構成し、「3. 要求機能及

計飛来物の衝突に対し、竜巻時及び竜巻通過後においても、設計飛来物が外部事象防護対象施設へ衝突することを防止するために、中央制御室換気系冷凍機を取り囲むように設置し、また、外部事象防護対象施設に波及的影響を与えない設計とする。

中央制御室換気系冷凍機防護対策施設のうち架構は、設計竜巻による風圧力及び設計飛来物の衝突に対し、竜巻時及び竜巻通過後においても、外部事象防護対象施設が必要な機能を維持するために、防護ネット及び防護鋼板を支持し、また、外部事象防護対象施設に波及的影響を与えない設計とする。

(3) 海水ポンプエリア防護対策施設（防護ネット、防護鋼板及び架構）の設計方針

海水ポンプエリア防護対策施設は、防護ネット、防護鋼板及び架構で構成し、「3. 要求機能及び性能目標」の「3.2(3) 性能目標」で設定している機能設計上の性能目標を達成するために、以下の設計方針としている。

海水ポンプエリア防護対策施設のうち防護ネットは、設計竜巻による風圧力及び設計飛来物の衝突に対し、竜巻時及び竜巻通過後においても、設計飛来物が外部事象防護対象施設へ衝突することを防止可能とするために、外部事象防護対象施設の上部に設置し、設計飛来物が防護ネットに衝突した際に破断せず、設計飛来物の鋼製材を受け止める設計とする。

また、防護ネットは設計竜巻の風圧力及び設計飛来物の鋼製材の衝突に対し、防護ネットがたわんだとしても、外部事象防護対象施設の必要な機能を損なわないように、外部事象防護対象施設に対し一定の離隔を有する設計とする。

防護ネットについては、網目の細かい複数枚のネットを重ねて設置することにより、設計飛来物の鋼製材はネットに衝突し、ネット内側に侵入させない設計とする。

海水ポンプエリア防護対策施設のうち防護鋼板は、設計竜巻による風圧力及び設計飛来物の衝突に対し、竜巻時及び竜巻通過後においても、設計飛来物が外部事象防護対象施設へ衝突することを防止するために、海水ポンプ室内に設置される外部事象防護対象施設を取り囲むように設置し、また、外部事象防護対象施設に波及的影響を与えない設計とする。

海水ポンプエリア防護対策施設のうち架構は、設計竜巻による風圧力及び設計飛来物の衝突に対し、竜巻時及び竜巻通過後においても、外部事象防護対象施設が必要な機能を維持するために、防護ネット及び防護鋼板を支持し、また、外部事象防護対象施設に波及的影響を与えない設計とする。

② a

(4) 中央制御室換気系開口部防護対策施設（防護鋼板及び架構）の設計方針

中央制御室換気系開口部防護対策施設は、防護鋼板及び架構で構成し、「3. 要求機能及び性能目標」の「3.2(3) 性能目標」で設定している機能設計上の性能目標を達成するために、以下の設計方針としている。

中央制御室換気系開口部防護対策施設のうち防護鋼板は、設計竜巻による風圧力及び設計飛来物の衝突に対し、竜巻時及び竜巻通過後においても、設計飛来物が外部事象防護対象施設へ衝突することを防止するために、中央制御室換気系開口部を取り囲むように設置し、また、外部事象防護対象施設に波及的影響を与えない設計とする。

中央制御室換気系開口部防護対策施設のうち架構は、設計竜巻による風圧力及び設計飛来物の衝突に対し、竜巻時及び竜巻通過後においても、外部事象防護対象施設が必要な機

② a

能を維持するために、防護鋼板を支持し、また、外部事象防護対象施設に波及的影響を与えない設計とする。

(5) ブローアウトパネル防護対策施設（防護ネット、防護鋼板及び架構）の設計方針

ブローアウトパネル防護対策施設は、防護ネット、防護鋼板及び架構で構成し、「3. 要求機能及び性能目標」の「3.2(3) 性能目標」で設定している機能設計上の性能目標を達成するために、以下の設計方針としている。

ブローアウトパネル防護対策施設のうち防護ネットは、設計竜巻による風圧力及び設計飛来物の衝突に対し、竜巻時及び竜巻通過後においても、設計飛来物が原子炉建屋原子炉棟ブローアウトパネルへ衝突することを防止可能とするために、ブローアウトパネルが設置される原子炉建屋の外壁に設置し、設計飛来物が防護ネットに衝突した際に破断せず、設計飛来物の鋼製材を受け止める設計とする。

また、防護ネットは設計竜巻の風圧力及び設計飛来物の鋼製材の衝突に対し、防護ネットがたわんだとしても、外部事象防護対象施設の必要な機能を損なわないように、外部事象防護対象施設に対し一定の離隔を有する設計とする。

防護ネットについては、網目の細かい複数枚のネットを重ねて設置することにより、設計飛来物の鋼製材はネットに衝突し、ネット内側に侵入させない設計とする。

ブローアウトパネル防護対策施設のうち防護鋼板は、設計竜巻による風圧力及び設計飛来物の衝突に対し、竜巻時及び竜巻通過後においても、設計飛来物が外部事象防護対象施設へ衝突することを防止するために、ブローアウトパネルを取り囲むように設置し、また、外部事象防護対象施設に波及的影響を与えない設計とする。

ブローアウトパネル防護対策施設のうち架構は、設計竜巻による風圧力及び設計飛来物の衝突に対し、竜巻時及び竜巻通過後においても、外部事象防護対象施設が必要な機能を維持するために、防護ネット及び防護鋼板を支持し、また、外部事象防護対象施設に波及的影響を与えない設計とする。

(6) 原子炉建屋付属棟軽量外壁部防護対策施設（防護鋼板）の設計方針

原子炉建屋付属棟軽量外壁部防護対策施設は、防護鋼板で構成し、「3. 要求機能及び性能目標」の「3.2(3) 性能目標」で設定している機能設計上の性能目標を達成するために、以下の設計方針としている。

原子炉建屋付属棟軽量外壁部防護対策施設のうち防護鋼板は、設計竜巻による風圧力及び設計飛来物の衝突に対し、竜巻時及び竜巻通過後においても、設計飛来物が外部事象防護対象施設へ衝突することを防止するために、竜巻より防護すべき施設を内包する施設（原子炉建屋）の飛来物が侵入する可能性のある軽量外壁部に設置し、また、外部事象防護対象施設に波及的影響を与えない設計とする。

(7) 原子炉建屋付属棟開口閉鎖部防護対策施設（防護鋼板）の設計方針

原子炉建屋付属棟開口閉鎖部防護対策施設は、防護鋼板で構成し、「3. 要求機能及び性能目標」の「3.2(3) 性能目標」で設定している機能設計上の性能目標を達成するために、以下の設計方針としている。

原子炉建屋付属棟開口閉鎖部防護対策施設のうち防護鋼板は、設計竜巻による風圧力及び設計飛来物の衝突に対し、竜巻時及び竜巻通過後においても、設計飛来物が外部事象防

② a

護対象施設へ衝突することを防止するために、竜巻より防護すべき施設を内包する施設（原子炉建屋）の飛来物が侵入する可能性のある開口閉鎖部に設置し、また、外部事象防護対象施設に波及的影響を与えない設計とする。

(8) 使用済燃料乾式貯蔵容器防護対策施設（防護ネット及び架構（車両防護柵を含む。））の設計方針

使用済燃料乾式貯蔵容器防護対策施設は、防護ネット及び架構（車両防護柵を含む。）で構成し、「3. 要求機能及び性能目標」の「3.2(3) 性能目標」で設定している機能設計上の性能目標を達成するために、以下の設計方針としている。

使用済燃料乾式貯蔵容器防護対策施設のうち防護ネットは、設計竜巻による風圧力及び設計飛来物の衝突に対し、竜巻時及び竜巻通過後においても、設計飛来物が外部事象防護対象施設へ衝突することを防止可能とするために、使用済燃料乾式貯蔵建屋の外壁（換気ガラリ周り）に設置し、設計飛来物が防護ネットに衝突した際に破断せず、設計飛来物の鋼製材を受け止める設計とする。

また、防護ネットは設計竜巻の風圧力及び設計飛来物の鋼製材の衝突に対し、防護ネットがたわんだとしても、外部事象防護対象施設の必要な機能を損なわないように、外部事象防護対象施設に対し一定の離隔を有する設計とする。

防護ネットについては、網目の細かい複数枚のネットを重ねて設置することにより、設計飛来物の鋼製材はネットに衝突し、ネット内側に侵入させない設計とする。

使用済燃料乾式貯蔵容器防護対策施設のうち架構（防護ネット支持部）は、設計竜巻による風圧力及び設計飛来物の衝突に対し、竜巻時及び竜巻通過後においても、外部事象防護対象施設に必要な機能を維持するために、防護ネットを支持し、また、外部事象防護対象施設に波及的影響を与えない設計とする。

使用済燃料乾式貯蔵容器防護対策施設のうち架構（車両防護柵）は、設計竜巻による風圧力及び隣接事業所からの飛来物として想定する車両による衝突に対し、竜巻時及び竜巻通過後においても、外部事象防護対象施設に必要な機能を維持するために、使用済燃料乾式貯蔵建屋の換気ガラリを取り囲むように設置し、また、外部事象防護対象施設に波及的影響を与えない設計とする。

4.3 竜巻より防護すべき施設を内包する施設

(1) 竜巻より防護すべき施設を内包する施設の設計方針

竜巻より防護すべき施設を内包する施設の設計方針は、「3. 要求機能及び性能目標」の「3.3(3) 性能目標」で設定している機能設計上の性能目標を達成するために、以下の設計方針としている。

a. タービン建屋、使用済燃料乾式貯蔵建屋及び軽油貯蔵タンクタンク室

タービン建屋、使用済燃料乾式貯蔵建屋及び軽油貯蔵タンクタンク室は、設計竜巻の風圧力、気圧差及び設計飛来物の衝突に対し、竜巻時及び竜巻通過後においても、設計飛来物が竜巻より防護すべき施設に衝突することを防止するために、竜巻より防護すべき施設を建屋、地中構造物の内部に設置し、また、竜巻より防護すべき施設に波及的影響を与えないために、竜巻から防護すべき施設に対し一定の離隔を有する設計とする。

V-1-1-2-4-1 火山への配慮に関する基本方針

1. 概要

本資料は、発電用原子炉施設の火山防護設計が「実用発電用原子炉及びその附属施設の技術基準に関する規則」（以下「技術基準規則」という。）第7条及びその「実用発電用原子炉及びその附属施設の技術基準に関する規則の解釈」（以下「解釈」という。）に適合することを説明し、技術基準規則第54条及びその解釈に規定される「重大事故等対処設備」を踏まえた重大事故等対処設備への配慮についても説明するものである。

2. 火山防護に関する基本方針

2.1 基本方針

発電用原子炉施設の火山防護設計は、設計基準対象施設については想定される火山事象によりその安全性を損なうおそれがないこと、重大事故等対処設備については想定される火山事象により重大事故等に対処するために必要な機能が損なわれるおそれがないことを目的とし、技術基準規則に適合するように設計する。

想定される火山事象は、発電所の運用期間中において発電所の安全機能に影響を及ぼし得るとして設置（変更）許可を受けた「降下火砕物」であり、直接的影響及び間接的影響について考慮する。

添付書類「V-1-1-2-1-1 発電用原子炉施設に対する自然現象等による損傷の防止に関する基本方針」の「3.1.1(6) 積雪」で設定している設計に従って、火山事象と同様に施設に堆積する積雪の影響について確認する。確認結果については、本資料に示す。

2.1.1 降下火砕物より防護すべき施設

添付書類「V-1-1-2-1-1 発電用原子炉施設に対する自然現象等による損傷の防止に関する基本方針」の「2.3 外部からの衝撃より防護すべき施設」に示す外部からの衝撃より防護すべき施設を踏まえて、降下火砕物より防護すべき施設は、外部事象防護対象施設及び重大事故等対処設備とする。

2.1.2 設計に用いる降下火砕物特性

敷地において考慮する火山事象として、設置（変更）許可を受けた層厚50 cm、粒径8.0 mm以下、密度0.3 g/cm³（乾燥状態）～1.5 g/cm³（湿潤状態）の降下火砕物を設計条件として設定する。その特性を表2-1に示す。なお、粒径が8 mm以上の降下火砕物の影響については、含まれる割合が小さいこと及び粒径が8 mm以上の降下火砕物が少量混入したとしても降下火砕物は砂より硬度が低くもろいため砕けて施設等に損傷を与えることはないことから考慮する必要はない。また、大気中においては水分が混ざることによって凝集する可能性があるが、水中では凝集しない。

③ a, b

表2-1 設計に用いる降下火砕物特性

層厚	粒径	密度
50 cm	8.0 mm以下	湿潤状態：1.5 g/cm ³ 乾燥状態：0.3 g/cm ³

③ a, b

2.1.3 降下火砕物の影響に対する設計方針

降下火砕物の影響を考慮する各施設において、考慮する直接的影響因子が異なることから、降下火砕物の影響を考慮する施設と影響因子との組合せを行う。

降下火砕物の影響を考慮する施設の選定については、添付書類「V-1-1-2-4-2 降下火砕物の影響を考慮する施設の選定」に示す。降下火砕物の影響を考慮する施設と影響因子との関連については、添付書類「V-1-1-2-4-3 降下火砕物の影響を考慮する施設の設計方針」に示す。

選定した降下火砕物の影響を考慮する施設及び影響因子について、「2.1.2 設計に用いる降下火砕物特性」にて設定している降下火砕物に対する火山防護設計を実施する。設計は添付書類「V-1-1-2-1-1 発電用原子炉施設に対する自然現象等による損傷の防止に関する基本方針」の「4. 組合せ」で設定している自然現象の組合せに従って、自然現象のうち、風（台風）及び積雪の荷重との組合せを考慮する。地震については、基準地震動の震源と火山とは十分な距離があることから独立事象として扱いそれぞれの頻度が十分小さいこと、火山性地震については火山と敷地とは十分な距離があることから火山性地震とこれに関連する事象による影響はないと判断し、地震との組合せを考慮しない。重大事故等対処設備は、添付書類「V-1-1-6 安全設備及び重大事故等対処設備が使用される条件の下における健全性に関する説明書」の環境条件を考慮し設計する。詳細な設計については、添付書類「V-1-1-2-4-3 降下火砕物の影響を考慮する施設の設計方針」に示す。

(1) 設計方針

a. 構造物への荷重に対する設計方針

屋外に設置し、降下火砕物が堆積しやすい構造を有する外部事象防護対象施設は、降下火砕物による荷重、風（台風）及び積雪を考慮した荷重に対し、その安全性を損なうおそれがない設計とする。なお、運用により降下火砕物を適宜除去することから、降下火砕物による荷重については複数回堆積することを想定する。

降下火砕物が堆積しやすい構造を有する降下火砕物より防護すべき施設を内包する施設は、想定する降下火砕物による荷重、風（台風）及び積雪を考慮した荷重に対し、施設に内包される降下火砕物より防護すべき施設の必要な機能を損なうおそれがない設計とする。

屋外の重大事故等対処設備は、降下火砕物堆積時において、降下火砕物による荷重に対して、重大事故等に対処するために必要な機能が損なわれるおそれがない設計とする。

降下火砕物の荷重は湿潤状態の7355 N/m²とする。なお、積雪単独の堆積荷重は600

V-1-1-2-4-2 降下火砕物の影響を考慮する施設の選定

1. 概要

本資料は、添付書類「V-1-1-2-4-1 火山への配慮に関する基本方針」に示す降下火砕物の影響に対する設計方針を踏まえて、降下火砕物の影響を考慮する施設の選定について説明するものである。

2. 選定の基本方針

降下火砕物の影響について評価を行う施設（以下「降下火砕物の影響を考慮する施設」という。）は、その設置状況や構造等により以下のとおり選定する。

降下火砕物より防護すべき施設のうち、外部事象防護対象施設に係る降下火砕物の影響を考慮する施設は以下により選定する。

屋外に設置している外部事象防護対象施設のうち、降下火砕物が堆積するものについては、降下火砕物の影響を考慮する施設として選定する。

③ a, b 屋内に設置している外部事象防護対象施設は、建屋にて防護されており直接降下火砕物とは接触しないため、外部事象防護対象施設の代わりに外部事象防護対象施設を内包する建屋を降下火砕物の影響を考慮する施設として選定する。ただし、降下火砕物を取り込むおそれがある屋内の外部事象防護対象施設については、降下火砕物の影響を考慮する施設として選定する。

降下火砕物の影響による機能的な波及的影響を考慮し、外部事象防護対象施設及び外部事象防護対象施設を内包する建屋（以下「外部事象防護対象施設等」という。）が、降下火砕物の影響を受けた外部事象防護対象施設以外の施設により機能的な波及的影響を受けるおそれがある場合は、外部事象防護対象施設等に影響を及ぼす可能性のある外部事象防護対象施設以外の施設を、波及的影響を及ぼし得る施設として選定する。

降下火砕物より防護すべき施設のうち、重大事故等対処設備に係る降下火砕物の影響を考慮する施設は以下により選定する。

屋外に設置している重大事故等対処設備は、直接降下火砕物と接触するため、降下火砕物の影響を考慮する施設として選定する。

屋内に設置している重大事故等対処設備は、建屋にて防護されることから、重大事故等対処設備の代わりに重大事故等対処設備を内包する建屋を降下火砕物の影響を考慮する施設として選定する。

外部事象防護対象施設の安全性を損なわないように設置する防護対策施設は、降下火砕物が堆積することを考慮し、降下火砕物の影響を考慮する施設として選定する。

降下火砕物より防護すべき施設に対する降下火砕物の間接的影響を考慮し、発電用原子炉及び使用済燃料プールの安全性に間接的に影響を与える可能性がある非常用電源設備を、降下火砕物の影響を考慮する施設として選定する。

③ a, b 3. 降下火砕物の影響を考慮する施設の選定

「2. 選定の基本方針」に示す選定方針を踏まえて、降下火砕物の影響を考慮する施設を以下のとおり選定する。

(1) 外部事象防護対象施設

a. 屋外に設置している外部事象防護対象施設

屋外に設置している外部事象防護対象施設は直接降下火砕物の影響を受ける可能性があるため、降下火砕物の影響を考慮する施設として、以下のとおり選定する。

- (a) 残留熱除去系海水系ポンプ
- (b) 残留熱除去系海水系ストレーナ
- (c) 非常用ディーゼル発電機用海水ポンプ及び高圧炉心スプレイ系ディーゼル発電機用海水ポンプ（以下「非常用ディーゼル発電機（高圧炉心スプレイ系ディーゼル発電機を含む。）用海水ポンプ」という。）
- (d) 非常用ディーゼル発電機用海水ストレーナ及び高圧炉心スプレイ系ディーゼル発電機用海水ストレーナ（以下「非常用ディーゼル発電機（高圧炉心スプレイ系ディーゼル発電機を含む。）用海水ストレーナ」という。）
- (e) 非常用ディーゼル発電機吸気口及び高圧炉心スプレイ系ディーゼル発電機吸気口（以下「非常用ディーゼル発電機（高圧炉心スプレイ系ディーゼル発電機を含む。）吸気口」という。）
- (f) 非常用ディーゼル発電機室ルーフベントファン及び高圧炉心スプレイ系ディーゼル発電機室ルーフベントファン（以下「非常用ディーゼル発電機（高圧炉心スプレイ系ディーゼル発電機を含む。）室ルーフベントファン」という。）
- (g) 中央制御室換気系冷凍機
- (h) 主排気筒
- (i) 非常用ガス処理系排気筒
- (j) 放水路ゲート
- (k) 排気筒モニタ

③ a, b (1) 原子炉建屋原子炉棟

b. 降下火砕物を含む海水の流路となる外部事象防護対象施設

降下火砕物を含む海水の流路となる外部事象防護対象施設については、直接降下火砕物の影響を受ける可能性があるため、降下火砕物の影響を考慮する施設として、以下のとおり選定する。

- (a) 残留熱除去系海水系ポンプ
- (b) 残留熱除去系海水系ストレーナ
- (c) 非常用ディーゼル発電機（高圧炉心スプレイ系ディーゼル発電機を含む。）用海水ポンプ
- (d) 非常用ディーゼル発電機（高圧炉心スプレイ系ディーゼル発電機を含む。）用海水ストレーナ
- (e) 海水系下流設備（非常用ディーゼル発電機（高圧炉心スプレイ系ディーゼル発電機を含む。）用冷却器，残留熱除去系熱交換器，空調器，格納容器雰囲気モニタリング系冷却器）

c. 降下火砕物を含む空気の流路となる外部事象防護対象施設

降下火砕物を含む空気の流路となる施設については、直接降下火砕物の影響を受ける可能性があるため、降下火砕物の影響を考慮する施設として、以下のとおり選定する。

- (a) 非常用ディーゼル発電機（高圧炉心スプレイ系ディーゼル発電機を含む。）

V-1-1-2-4-3 降下火碎物の影響を考慮する施設的设计方針

よる影響を考慮するため、換気系、電気系及び計測制御系における閉塞を影響因子として設定する。

外部事象防護対象施設及び外部事象防護対象施設等に波及的影響を及ぼし得る施設のうち、降下火砕物を含む海水の流路となる水循環系の施設、空気を取り込みかつ摺動部を有する換気系、電気系及び計測制御系の施設については、摩耗による影響を考慮するため、水循環系、換気系、電気系及び計測制御系における摩耗を影響因子として設定する。

外部事象防護対象施設及び外部事象防護対象施設等に波及的影響を及ぼし得る施設のうち屋外に設置している施設、降下火砕物を含む海水の流路となる水循環系の施設、降下火砕物を含む空気の流路となる換気系、電気系及び計測制御系の施設並びに外部事象防護対象施設を内包する建屋並びに防護対策施設については、腐食による影響を考慮するため、構造物、水循環系、換気系、電気系及び計測制御系における腐食を影響因子として設定する。

中央制御室については、大気汚染による影響を考慮するため、発電所周辺への大気汚染を影響因子として設定する。

外部事象防護対象施設のうち空気を取り込む機構を有する計測制御設備（安全保護系）については、絶縁低下による影響を考慮するため、絶縁低下を影響因子として設定する。

設定した影響因子と間接的影響を考慮する施設以外の降下火砕物の影響を考慮する施設との組合せを整理する。

放水路ゲートは、津波の流入を防ぐための閉止機能を有している。火山の影響を起因として津波が発生することはないが、独立事象としての重畳の可能性を考慮し、安全上支障のない期間に補修等の対応を行うことで、安全機能を損なわない設計とする。

排気筒モニタは、放射性気体廃棄物処理施設の破損の検出手段として期待している。火山の影響を起因として放射性廃棄物処理施設の破損が発生することはないが、独立事象としての重畳の可能性を考慮し、排気筒モニタを内包する排気筒モニタ建屋も含め安全上支障のない期間に補修等の対応を行うことで、降下火砕物の影響を受けない設計とする。

降下火砕物の影響を考慮する施設（屋外の重大事故等対処設備及び間接的影響を考慮する施設を除く。）の特性を踏まえて必要な設計項目を選定した結果を表 3-1 に示す。

その結果を踏まえ、間接的影響を考慮する施設を含めた施設の分類を「3.2 影響因子を考慮した施設分類」に示す。

屋外に設置又は保管している重大事故等対処設備については、火山事象が重大事故等の起因とならないこと及び重大事故等時に火山事象が発生することは考えにくいため、設備を使用していない保管時を考慮することとし、閉塞、摩耗、大気汚染及び絶縁低下については降下火砕物の影響を受けず、荷重、腐食については保安規定に降下火砕物を適宜除去することを定め、管理することで、降下火砕物の影響を受けない設計とする。

3.2 影響因子を考慮した施設分類

降下火砕物により直接的影響を考慮する施設及び間接的影響を考慮する施設に対する各施設の分類を以下のとおりとする。

③ a (1) 構造物への静的負荷を考慮する施設

a. 残留熱除去系海水系ポンプ

- b. 残留熱除去系海水系ストレーナ
 - c. 非常用ディーゼル発電機（高圧炉心スプレイ系ディーゼル発電機を含む。）用海水ポンプ
 - d. 非常用ディーゼル発電機（高圧炉心スプレイ系ディーゼル発電機を含む。）用海水ストレーナ
 - e. 非常用ディーゼル発電機（高圧炉心スプレイ系ディーゼル発電機を含む。）吸気口
 - f. 非常用ディーゼル発電機（高圧炉心スプレイ系ディーゼル発電機を含む。）室ルーフトファン
 - g. 中央制御室換気系冷凍機
 - h. 非常用ディーゼル発電機（高圧炉心スプレイ系ディーゼル発電機を含む。）排気消音器及び排気管
 - ③ a i. 原子炉建屋原子炉棟
 - j. 原子炉建屋付属棟
 - k. タービン建屋
 - l. 使用済燃料乾式貯蔵建屋
 - m. 中央制御室換気系冷凍機防護対策施設
- (2) 水循環系の閉塞を考慮する施設
- a. 残留熱除去系海水系ポンプ
 - b. 残留熱除去系海水系ストレーナ
 - c. 非常用ディーゼル発電機（高圧炉心スプレイ系ディーゼル発電機を含む。）用海水ポンプ
 - d. 非常用ディーゼル発電機（高圧炉心スプレイ系ディーゼル発電機を含む。）用海水ストレーナ
 - e. 海水系下流設備（非常用ディーゼル発電機（高圧炉心スプレイ系ディーゼル発電機を含む。）用冷却器，残留熱除去系熱交換器，空調器，格納容器雰囲気モニタリング系冷却器）
 - f. 海水取水設備（除塵装置）
- (3) 換気系，電気系及び計測制御系における閉塞を考慮する施設
- a. 残留熱除去系海水系ポンプ
 - b. 非常用ディーゼル発電機（高圧炉心スプレイ系ディーゼル発電機を含む。）用海水ポンプ
 - c. 非常用ディーゼル発電機（高圧炉心スプレイ系ディーゼル発電機を含む。）吸気口
 - d. 非常用ディーゼル発電機（高圧炉心スプレイ系ディーゼル発電機を含む。）
 - e. 主排気筒
 - f. 非常用ガス処理系排気筒
 - g. 換気空調設備（外気取入口）
- (4) 水循環系，換気系，電気系及び計測制御系における摩耗を考慮する施設
- a. 残留熱除去系海水系ポンプ
 - b. 残留熱除去系海水系ストレーナ

- c. 非常用ディーゼル発電機（高圧炉心スプレイ系ディーゼル発電機を含む。）用海水ポンプ
- d. 非常用ディーゼル発電機（高圧炉心スプレイ系ディーゼル発電機を含む。）用海水ストレーナ
- e. 非常用ディーゼル発電機（高圧炉心スプレイ系ディーゼル発電機を含む。）
- f. 海水系下流設備（非常用ディーゼル発電機（高圧炉心スプレイ系ディーゼル発電機を含む。）用冷却器，残留熱除去系熱交換器，空調器，格納容器雰囲気モニタリング系冷却器）
- g. 海水取水設備（除塵装置）

③ b (5) 構造物，水循環系，換気系，電気系及び計測制御系における腐食を考慮する施設

- a. 残留熱除去系海水系ポンプ
- b. 残留熱除去系海水系ストレーナ
- c. 非常用ディーゼル発電機（高圧炉心スプレイ系ディーゼル発電機を含む。）用海水ポンプ
- d. 非常用ディーゼル発電機（高圧炉心スプレイ系ディーゼル発電機を含む。）用海水ストレーナ
- e. 非常用ディーゼル発電機（高圧炉心スプレイ系ディーゼル発電機を含む。）吸気口
- f. 非常用ディーゼル発電機（高圧炉心スプレイ系ディーゼル発電機を含む。）室ルーフベントファン
- g. 非常用ディーゼル発電機（高圧炉心スプレイ系ディーゼル発電機を含む。）
- h. 海水系下流設備（非常用ディーゼル発電機（高圧炉心スプレイ系ディーゼル発電機を含む。）用冷却器，残留熱除去系熱交換器，空調器，格納容器雰囲気モニタリング系冷却器）
- i. 中央制御室換気系冷凍機
- j. 主排気筒
- k. 非常用ガス処理系排気筒
- l. 計測制御設備（安全保護系）
- m. 非常用ディーゼル発電機（高圧炉心スプレイ系ディーゼル発電機を含む。）排気消音器及び排気管
- n. 海水取水設備（除塵装置）
- o. 換気空調設備（外気取入口）

③ b p. 原子炉建屋原子炉棟

- q. 原子炉建屋付属棟
- r. タービン建屋
- s. 使用済燃料乾式貯蔵建屋
- t. 中央制御室換気系冷凍機防護対策施設

表3-1 降下火砕物の影響を考慮する施設（屋外の重大事故等対処設備及び間接的影響を考慮する施設を除く。）と影響因子の組合せ(2/2)

影響因子	直接的影響の要因						
	構造物への荷重	水循環系の閉塞	換気系、電気系及び計測制御系における閉塞	水循環系、換気系、電気系及び計測制御系における摩耗	構造物、水循環系、換気系、電気及び計測制御系における腐食	発電所周辺の大気汚染	絶縁低下
中央制御室換気系冷凍機	○	— ③	— ③	— ③	○	— ③	— ③
主排気筒	— ①	— ③	○	— ③	○	— ③	— ③
非常用ガス処理系排気筒	— ①	— ③	○	— ③	○	— ③	— ③
計測制御設備（安全保護系）	— ③	— ③	— ③	— ③	○	— ③	○
非常用ディーゼル発電機（高圧炉心スプレィ系ディーゼル発電機を含む。） 排気消音器及び排気管	○	— ③	— ③	— ③	○	— ③	— ③
海水取水設備（除塵装置）	— ①	○	— ③	○	○	— ③	— ③
換気空調設備（外気取入口）	— ①	— ③	○	— ③	○	○	— ③
③ a, b 原子炉建屋原子炉棟 原子炉建屋付属棟、タービン建屋 使用済燃料乾式貯蔵建屋	○	— ③	— ③	— ③	○	— ③	— ③
中央制御室換気系冷凍機防護対策施設	○	— ③	— ③	— ③	○	— ③	— ③

影響因子に対する個別評価を実施：○

影響因子に対する個別評価不要：—

個別評価を実施しない理由：①荷重の影響を受けにくい構造

②腐食があっても、機能に有意な影響を受けにくい

③影響因子と直接関連しない

4. 要求機能及び性能目標

火山事象の発生に伴い、外部事象防護対象施設の安全性を損なうおそれがないよう、また、重大事故等対処設備の重大事故等に対処するために必要な機能が損なわれるおそれがないよう火山防護設計を行う施設を「3. 施設分類」において、構造物への荷重を考慮する施設、水循環系の閉塞を考慮する施設、換気系、電気系及び計測制御系における閉塞を考慮する施設、水循環系、換気系、電気系及び計測制御系における摩耗を考慮する施設、構造物、水循環系、換気系、電気系及び計測制御系における腐食を考慮する施設、発電所周辺の大気汚染を考慮する施設、絶縁低下を考慮する施設及び間接的影響を考慮する施設に分類している。これらを踏まえ、施設分類ごとに要求機能を整理するとともに、機能設計上の性能目標及び構造強度設計上の性能目標を設定する。

③ a 4.1 構造物への荷重を考慮する施設

(1) 施設

設備、建屋及び防護対策施設に分類する。

a. 設備

- (a) 残留熱除去系海水系ポンプ
- (b) 残留熱除去系海水系ストレーナ
- (c) 非常用ディーゼル発電機（高圧炉心スプレイ系ディーゼル発電機を含む。）用海水ポンプ
- (d) 非常用ディーゼル発電機（高圧炉心スプレイ系ディーゼル発電機を含む。）用海水ストレーナ
- (e) 非常用ディーゼル発電機（高圧炉心スプレイ系ディーゼル発電機を含む。）吸気口
- (f) 非常用ディーゼル発電機（高圧炉心スプレイ系ディーゼル発電機を含む。）室ルーフトラップファン
- (g) 中央制御室換気系冷凍機
- (h) 非常用ディーゼル発電機（高圧炉心スプレイ系ディーゼル発電機を含む。）排気消音器及び排気管

b. 建屋

③ a (a) 原子炉建屋原子炉棟

- (b) 原子炉建屋附属棟
- (c) タービン建屋
- (d) 使用済燃料乾式貯蔵建屋

c. 防護対策施設

- (a) 中央制御室換気系冷凍機防護対策施設

③ a (2) 要求機能

a. 設備

構造物への静的負荷を考慮する施設のうち設備は、想定する降下火砕物による荷重に対し、積雪及び風（台風）の荷重を考慮した場合においても、その安全性を損なうおそれが

ないことが要求される。

③ a

b. 建屋

構造物への静的負荷を考慮する施設のうち建屋は、想定する降下火砕物による荷重に対し、積雪及び風（台風）の荷重を考慮した場合においても、降下火砕物より防護すべき施設が要求される機能を損なうおそれがないよう、建屋に内包する降下火砕物より防護すべき施設に降下火砕物による荷重が作用することを防止することが要求される。また、原子炉建屋原子炉棟については、上記に加え、放射性物質の閉じ込め機能及び放射線の遮蔽機能に影響を与えないことが要求される。

c. 防護対策施設

構造物への静的負荷を考慮する施設のうち防護対策施設は、想定する降下火砕物による荷重に対し、積雪及び風（台風）の荷重を考慮した場合においても、外部事象防護対象施設が要求される機能を損なうおそれがないよう、防護対策施設を設置する外部事象防護対象施設に降下火砕物による荷重が作用することを防止することが要求される。

③ a

(3) 性能目標

a. 設備

(a) 残留熱除去系海水系ポンプ

残留熱除去系海水系ポンプは、想定する降下火砕物、積雪及び風（台風）による荷重に対し、残留熱除去系負荷を冷却する機能を維持することを機能設計上の性能目標とする。

残留熱除去系海水系ポンプは、想定する降下火砕物、積雪及び風（台風）による荷重に対し、降下火砕物堆積時の機能維持を考慮して、海水ポンプ室床面のコンクリート基礎に基礎ボルトで固定し、残留熱除去系海水系ポンプの主要な構造部材が構造健全性を維持する設計とすることを構造強度設計上の性能目標とする。

(b) 残留熱除去系海水系ストレーナ

残留熱除去系海水系ストレーナは、想定する降下火砕物、積雪及び風（台風）による荷重に対し、残留熱除去系負荷を冷却する機能を維持することを機能設計上の性能目標とする。

残留熱除去系海水系ストレーナは、想定する降下火砕物、積雪及び風（台風）による荷重に対し、降下火砕物堆積時の機能維持を考慮して、海水ポンプ室床面のコンクリート基礎に基礎ボルトで固定し、残留熱除去系海水系ストレーナの主要な構造部材が構造健全性を維持する設計とすることを構造強度設計上の性能目標とする。

(c) 非常用ディーゼル発電機（高圧炉心スプレイ系ディーゼル発電機を含む。）用海水ポンプ

非常用ディーゼル発電機（高圧炉心スプレイ系ディーゼル発電機を含む。）用海水ポンプは、想定する降下火砕物、積雪及び風（台風）による荷重に対し、ディーゼル発電機補機を冷却する機能を維持することを機能設計上の性能目標とする。

非常用ディーゼル発電機（高圧炉心スプレイ系ディーゼル発電機を含む。）用海水ポンプは、想定する降下火砕物、積雪及び風（台風）による荷重に対し、降下火砕物堆積

(g) 中央制御室換気系冷凍機

中央制御室換気系冷凍機は、想定する降下火砕物、積雪及び風（台風）による荷重に対し、空調用冷水を冷却する機能を維持することを機能設計上の性能目標とする。

中央制御室換気系冷凍機は、想定する降下火砕物、積雪及び風（台風）による荷重に対し、降下火砕物が堆積しないように防護対策施設を設置することで、中央制御室換気系冷凍機の主要な構造部材が構造健全性を維持する設計とすることを構造強度設計上の性能目標とする。

(h) 非常用ディーゼル発電機（高圧炉心スプレイ系ディーゼル発電機を含む。）排気消音器及び排気管

非常用ディーゼル発電機（高圧炉心スプレイ系ディーゼル発電機を含む。）排気消音器及び排気管は、想定する降下火砕物、積雪及び風（台風）による荷重に対し、ディーゼル発電機の排気機能を維持することを機能設計上の性能目標とする。

非常用ディーゼル発電機（高圧炉心スプレイ系ディーゼル発電機を含む。）排気消音器及び排気管は、想定する降下火砕物、積雪及び風（台風）による荷重に対し、降下火砕物堆積時の機能維持を考慮して、非常用ディーゼル発電機（高圧炉心スプレイ系ディーゼル発電機を含む。）排気消音器及び排気管の主要な構造部材が構造健全性を維持する設計又は堆積しにくい形状とすることを構造強度設計上の性能目標とする。

b. 建屋

③ a

(a) 原子炉建屋原子炉棟

原子炉建屋原子炉棟は、想定する降下火砕物、積雪及び風（台風）による荷重に対し、放射性物質の閉じ込め機能及び放射線の遮蔽機能並びに建屋が降下火砕物より防護すべき施設を内包し、建屋によって内包する防護すべき施設に降下火砕物を堆積させない機能を維持することを機能設計上の性能目標とする。

原子炉建屋原子炉棟は、想定する降下火砕物、積雪及び風（台風）による荷重に対し、降下火砕物堆積時の機能維持を考慮して、部材又は建屋全体として構造健全性を維持する設計とすることを構造強度設計上の性能目標とする。

(b) 原子炉建屋付属棟

原子炉建屋付属棟は、想定する降下火砕物、積雪及び風（台風）による荷重に対し、建屋が降下火砕物より防護すべき施設を内包し、建屋によって内包する防護すべき施設に降下火砕物を堆積させない機能を維持することを機能設計上の性能目標とする。

原子炉建屋付属棟は、想定する降下火砕物、積雪及び風（台風）による荷重に対し、降下火砕物堆積時の機能維持を考慮して、部材又は建屋全体として構造健全性を維持する設計とすることを構造強度設計上の性能目標とする。

(c) タービン建屋

タービン建屋は、想定する降下火砕物、積雪及び風（台風）による荷重に対し、建屋が降下火砕物より防護すべき施設を内包し、建屋によって内包する防護すべき施設に降下火砕物を堆積させない機能を維持することを機能設計上の性能目標とする。

タービン建屋は、想定する降下火砕物、積雪及び風（台風）による荷重に対し、降下

る降下火砕物による閉塞に対し、降下火砕物の摺動部への侵入を低減させること、降下火砕物を考慮して摺動部に耐摩耗性をもたせること又は運用により、非常用高圧母線へ給電する機能を維持することを機能設計上の性能目標とする。

- f. 海水系下流設備（非常用ディーゼル発電機（高圧炉心スプレイ系ディーゼル発電機を含む。）用冷却器，残留熱除去系熱交換器，空調器，格納容器雰囲気モニタリング系冷却器）

海水系下流設備は，想定する降下火砕物による摩耗に対し，運用により，残留熱除去系負荷及びディーゼル発電機補機を冷却する機能を維持することを機能設計上の目標とする。

- g. 海水取水設備（除塵装置）

海水取水設備（除塵装置）は，想定する降下火砕物による摩耗に対し，運用により，各海水ポンプに通水する機能を維持することを機能設計上の性能目標とする。

③ b 4.5 構造物，水循環系，換気系，電気系及び計測制御系における腐食を考慮する施設

(1) 施設

- a. 残留熱除去系海水系ポンプ
- b. 残留熱除去系海水系ストレーナ
- c. 非常用ディーゼル発電機（高圧炉心スプレイ系ディーゼル発電機を含む。）用海水ポンプ
- d. 非常用ディーゼル発電機（高圧炉心スプレイ系ディーゼル発電機を含む。）用海水ストレーナ
- e. 非常用ディーゼル発電機（高圧炉心スプレイ系ディーゼル発電機を含む。）吸気口
- f. 非常用ディーゼル発電機（高圧炉心スプレイ系ディーゼル発電機を含む。）室ルーフトファン
- g. 非常用ディーゼル発電機（高圧炉心スプレイ系ディーゼル発電機を含む。）
- h. 海水系下流設備（非常用ディーゼル発電機（高圧炉心スプレイ系ディーゼル発電機を含む。）用冷却器，残留熱除去系熱交換器，空調器，格納容器雰囲気モニタリング系冷却器）
- i. 中央制御室換気系冷凍機
- j. 主排気筒
- k. 非常用ガス処理系排気筒
- l. 計測制御設備（安全保護系）
- m. 非常用ディーゼル発電機（高圧炉心スプレイ系ディーゼル発電機を含む。）排気消音器及び排気管
- n. 海水取水設備（除塵装置）
- o. 換気空調設備（外気取入口）

③ b p. 原子炉建屋原子炉棟

- q. 原子炉建屋付属棟

- r. タービン建屋
- s. 使用済燃料乾式貯蔵建屋
- t. 中央制御室換気系冷凍機防護対策施設

③ b (2) 要求機能

構造物、水循環系、換気系、電気系及び計測制御系における腐食を考慮する施設は、想定する降下火砕物に対し、その安全性を損なうおそれがないことが要求される。

③ b (3) 性能目標

a. 残留熱除去系海水系ポンプ

残留熱除去系海水系ポンプは、想定する降下火砕物による腐食に対し、塗装により降下火砕物と施設を接触させないこと又は運用により、残留熱除去系負荷を冷却する機能を維持することを機能設計上の性能目標とする。

b. 残留熱除去系海水系ストレーナ

残留熱除去系海水系ストレーナは、想定する降下火砕物による腐食に対し、塗装により降下火砕物と施設を接触させないこと又は運用により、残留熱除去系負荷を冷却する機能を維持することを機能設計上の性能目標とする。

c. 非常用ディーゼル発電機（高圧炉心スプレイ系ディーゼル発電機を含む。）用海水ポンプ

非常用ディーゼル発電機（高圧炉心スプレイ系ディーゼル発電機を含む。）用海水ポンプは、想定する降下火砕物による腐食に対し、塗装により降下火砕物と施設を接触させないこと又は運用により、ディーゼル発電機補機を冷却する機能を維持することを機能設計上の性能目標とする。

d. 非常用ディーゼル発電機（高圧炉心スプレイ系ディーゼル発電機を含む。）用海水ストレーナ

非常用ディーゼル発電機（高圧炉心スプレイ系ディーゼル発電機を含む。）用海水ストレーナは、想定する降下火砕物による腐食に対し、塗装により降下火砕物と施設を接触させないこと又は運用により、ディーゼル発電機補機を冷却する機能を維持することを機能設計上の性能目標とする。

e. 非常用ディーゼル発電機（高圧炉心スプレイ系ディーゼル発電機を含む。）吸気口

非常用ディーゼル発電機（高圧炉心スプレイ系ディーゼル発電機を含む。）吸気口は、想定する降下火砕物による腐食に対し、塗装により降下火砕物と施設を接触させないこと又は運用により、非常用ディーゼル発電機（高圧炉心スプレイ系ディーゼル発電機を含む。）の吸気機能を維持することを機能設計上の性能目標とする。

f. 非常用ディーゼル発電機（高圧炉心スプレイ系ディーゼル発電機を含む。）室ルーフトファン

非常用ディーゼル発電機（高圧炉心スプレイ系ディーゼル発電機を含む。）室ルーフトファンは、想定する降下火砕物による腐食に対し、塗装により降下火砕物と施設を接触させないこと又は運用により、非常用ディーゼル発電機（高圧炉心スプレイ系ディーゼル発電機を含む。）室内の空気を排出する機能を維持することを機能設計上の性能目標とする。

o. 換気空調設備（外気取入口）

換気空調設備（外気取入口）は、想定する降下火砕物による腐食に対し、流路への降下火砕物の侵入を低減させること又は運用により、各部屋を換気又は空調管理することで機器の運転に必要な温度条件の維持、居住性の維持及び被曝低減を図る機能を維持することを機能設計上の性能目標とする。

③ b p. 原子炉建屋原子炉棟

原子炉建屋原子炉棟は、想定する降下火砕物による腐食に対し、塗装により降下火砕物と施設を接触させないこと又は運用により、放射性物質の閉じ込め機能及び放射線の遮蔽機能並びに建屋が降下火砕物より防護すべき施設を内包し、建屋によって内包する防護すべき施設に降下火砕物を接触させない機能を維持することを機能設計上の性能目標とする。

q. 原子炉建屋附属棟

原子炉建屋附属棟は、想定する降下火砕物による腐食に対し、塗装により降下火砕物と施設を接触させないこと又は運用により、建屋が降下火砕物より防護すべき施設を内包し、建屋によって内包する防護すべき施設に降下火砕物を接触させない機能を維持することを機能設計上の性能目標とする。

r. タービン建屋

タービン建屋は、想定する降下火砕物による腐食に対し、塗装により降下火砕物と施設を接触させないこと又は運用により、建屋が降下火砕物より防護すべき施設を内包し、建屋によって内包する防護すべき施設に降下火砕物を接触させない機能を維持することを機能設計上の性能目標とする。

s. 使用済燃料乾式貯蔵建屋

使用済燃料乾式貯蔵建屋は、想定する降下火砕物による腐食に対し、塗装により降下火砕物と施設を接触させないこと又は運用により、建屋が降下火砕物より防護すべき施設を内包し、建屋によって内包する防護すべき施設に降下火砕物を接触させない機能を維持することを機能設計上の性能目標とする。

t. 中央制御室換気系冷凍機防護対策施設

中央制御室換気系冷凍機防護対策施設は、想定する降下火砕物による腐食に対し、塗装により降下火砕物と施設を接触させないこと又は運用により、中央制御室換気系冷凍機に降下火砕物を堆積させない機能を維持することを機能設計上の性能目標とする。

4.6 発電所周辺の大気汚染を考慮する施設

(1) 施設

a. 換気空調設備（中央制御室換気系）

(2) 要求機能

発電所周辺の大気汚染を考慮する施設は、想定する降下火砕物に対し、その安全性を損なうおそれがないことが要求される。

(3) 性能目標

ル発電機を含む。)へ7日間の燃料供給が継続できるよう燃料を保有する機能を維持することを機能設計上の性能目標とする。

- c. 非常用ディーゼル発電機（高圧炉心スプレイ系ディーゼル発電機を含む。）燃料移送ポンプ

非常用ディーゼル発電機（高圧炉心スプレイ系ディーゼル発電機を含む。）燃料移送ポンプは、想定する降下火砕物による間接的影響に対し、降下火砕物の影響を受けない配置にすることにより、非常用ディーゼル発電機（高圧炉心スプレイ系ディーゼル発電機を含む。）へ7日間の燃料供給が継続できるよう燃料を移送する機能を維持することを機能設計上の性能目標とする。

③ a

5. 機能設計

添付書類「V-1-1-2-4-1 火山への配慮に関する基本方針」で設定している降下火砕物特性に対し、「4. 要求機能及び性能目標」で設定している降下火砕物の影響を考慮する施設の機能設計上の性能目標を達成するために、各施設の機能設計の方針を定める。

5.1 構造物への荷重を考慮する施設

(1) 施設

a. 設備

(a) 残留熱除去系海水系ポンプ

残留熱除去系海水系ポンプは、「4. 要求機能及び性能目標」の「4.1(3) 性能目標」で設定している機能設計上の性能目標を達成するために、以下の設計方針とする。

残留熱除去系海水系ポンプは、想定する降下火砕物、積雪及び風（台風）による荷重に対し、残留熱除去系負荷を冷却する機能を維持するため、冷却水として海水を取水し、残留熱除去系海水系統の各設備に送水する機能を維持する設計とする。

(b) 残留熱除去系海水系ストレーナ

残留熱除去系海水系ストレーナは、「4. 要求機能及び性能目標」の「4.1(3) 性能目標」で設定している機能設計上の性能目標を達成するために、以下の設計方針とする。

残留熱除去系海水系ストレーナは、想定する降下火砕物、積雪及び風（台風）による荷重に対し、残留熱除去系負荷を冷却する機能を維持するため、海水中の固形物を除去する機能を維持する設計とする。

(c) 非常用ディーゼル発電機（高圧炉心スプレイ系ディーゼル発電機を含む。）用海水ポンプ

非常用ディーゼル発電機（高圧炉心スプレイ系ディーゼル発電機を含む。）用海水ポンプは、「4. 要求機能及び性能目標」の「4.1(3) 性能目標」で設定している機能設計上の性能目標を達成するために、以下の設計方針とする。

非常用ディーゼル発電機（高圧炉心スプレイ系ディーゼル発電機を含む。）用海水ポンプは、想定する降下火砕物、積雪及び風（台風）による荷重に対し、ディーゼル発電

非常用ディーゼル発電機（高圧炉心スプレイ系ディーゼル発電機を含む。）排気消音器及び排気管は、想定する降下火砕物、積雪及び風（台風）による荷重に対し、ディーゼル発電機の排気機能を維持する設計とする。

(2) 建屋

③ a

a. 原子炉建屋原子炉棟の設計方針

原子炉建屋原子炉棟は、「4. 要求機能及び性能目標」の「4.1(3) 性能目標」で設定している機能設計上の性能目標を達成するために、以下の設計方針とする。

原子炉建屋原子炉棟は、想定する降下火砕物、積雪及び風（台風）による荷重に対し、放射性物質の閉じ込め機能及び放射線の遮蔽機能並びに建屋が降下火砕物より防護すべき施設を内包し、建屋によって内包する防護すべき施設に降下火砕物を堆積させない機能を維持する設計とする。

b. 原子炉建屋附属棟の設計方針

原子炉建屋附属棟は、「4. 要求機能及び性能目標」の「4.1(3) 性能目標」で設定している機能設計上の性能目標を達成するために、以下の設計方針とする。

原子炉建屋附属棟は、想定する降下火砕物、積雪及び風（台風）による荷重に対し、建屋が降下火砕物より防護すべき施設を内包し、建屋によって内包する防護すべき施設に降下火砕物を堆積させない機能を維持する設計とする。

c. タービン建屋の設計方針

タービン建屋は、「4. 要求機能及び性能目標」の「4.1(3) 性能目標」で設定している機能設計上の性能目標を達成するために、以下の設計方針とする。

タービン建屋は、想定する降下火砕物、積雪及び風（台風）による荷重に対し、建屋が降下火砕物により防護すべき施設を内包し、建屋によって内包する防護すべき施設に降下火砕物を堆積させない機能を維持する設計とする。

d. 使用済燃料乾式貯蔵建屋の設計方針

使用済燃料乾式貯蔵建屋は、「4. 要求機能及び性能目標」の「4.1(3) 性能目標」で設定している機能設計上の性能目標を達成するために、以下の設計方針とする。

使用済燃料乾式貯蔵建屋は、想定する降下火砕物、積雪及び風（台風）による荷重に対し、建屋が降下火砕物により防護すべき施設を内包し、建屋によって内包する防護すべき施設に降下火砕物を堆積させない機能を維持する設計とする。

(3) 防護対策施設

a. 中央制御施設換気系冷凍機防護対策施設の設計方針

中央制御室換気系冷凍機防護対策施設は、「4. 要求機能及び性能目標」の「4.1(3) 性能目標」で設定している機能設計上の性能目標を達成するために、以下の設計方針とする。

中央制御室換気系冷凍機防護対策施設は、想定する降下火砕物、積雪及び風（台風）による荷重に対し、中央制御室換気系冷凍機に降下火砕物を堆積させない機能を維持する設計とする。

レーナは、想定する降下火砕物による摩耗に対し、運用により、残留熱除去系負荷及びディーゼル発電機補機を冷却する機能を維持するため、保安規定に点検及び必要に応じた補修の実施を定め管理することで摩耗が進展しない設計とする。

- e. 非常用ディーゼル発電機（高圧炉心スプレイ系ディーゼル発電機を含む。）の設計方針
非常用ディーゼル発電機（高圧炉心スプレイ系ディーゼル発電機を含む。）は、「4. 要求機能及び性能目標」の「4.4(3) 性能目標」で設定している機能設計上の性能目標を達成するために、以下の設計方針とする。

非常用ディーゼル発電機（高圧炉心スプレイ系ディーゼル発電機を含む。）は、想定する降下火砕物による摩耗に対し、降下火砕物の摺動部への侵入を低減させること、降下火砕物を考慮して摺動部に耐摩耗性を持たせること又は運用により、非常用母線へ給電する機能を維持するため、吸気開口部を下向きの構造としフィルタを設置すること及び摺動部に摩耗しにくい材料を使用することで摩耗しにくい設計とする。

また、保安規定にフィルタの取替及び清掃並びに点検及び必要に応じた補修を実施することを定め管理することで閉塞しない設計とする。

- f. 海水系下流設備（ディーゼル発電機用冷却器、残留熱除去系熱交換器、空調器及び格納容器雰囲気モニタリング系冷却器）の設計方針

海水系下流設備は、「4. 要求機能及び性能目標」の「4.4(3) 性能目標」で設定している機能設計上の性能目標を達成するために、以下の設計方針とする。

海水系下流設備は、想定する降下火砕物による摩耗に対し、運用により、残留熱除去系負荷及びディーゼル発電機補機を冷却する機能を維持するため、保安規定に点検及び必要に応じた補修の実施を定め管理することで摩耗が進展しない設計とする。

- g. 海水取水設備（除塵装置）の設計方針

海水取水設備（除塵装置）は、「4. 要求機能及び性能目標」の「4.4(3) 性能目標」で設定している機能設計上の性能目標を達成するために、以下の設計方針とする。

海水取水設備（除塵装置）は、想定する降下火砕物による摩耗に対し、運用により、各海水ポンプに通水する機能を維持するため、保安規定に点検及び必要に応じた補修を実施することを定め管理することで摩耗が進展しない設計とする。

③ b 5.5 構造物、水循環系、換気系、電気系及び計測制御系における腐食を考慮する施設

(1) 施設

- a. 残留熱除去系海水系ポンプの設計方針

残留熱除去系海水系ポンプは、「4. 要求機能及び性能目標」の「4.5(3) 性能目標」で設定している機能設計上の性能目標を達成するために、以下の設計方針とする。

残留熱除去系海水系ポンプは、想定する降下火砕物による腐食に対し、塗装により降下火砕物と施設を接触させないこと又は運用により、残留熱除去系負荷を冷却する機能を維持するため、外装の塗装及び海水と接触する部位の防汚塗装を実施すること並びに原動機を開口部がない全閉構造とすることで短期的な腐食が発生しない設計とする。

また、保安規定に点検及び補修を実施することを定め管理することで長期的な腐食が進

非常用ディーゼル発電機（高圧炉心スプレイ系ディーゼル発電機を含む。）排気消音器及び排気管は、「4. 要求機能及び性能目標」の「4.5(3) 性能目標」で設定している機能設計上の性能目標を達成するために、以下の設計方針とする。

非常用ディーゼル発電機（高圧炉心スプレイ系ディーゼル発電機を含む。）排気消音器及び排気管は、想定する降下火砕物による腐食に対し、塗装により降下火砕物と施設を接触させないこと又は運用により、ディーゼル発電機の排気機能を維持するため、外装の塗装を実施することで短期的な腐食が発生しない設計とする。

また、保安規定に点検及び補修を実施することを定め管理することで長期的な腐食が進展しない設計とする。

n. 海水取水設備（除塵装置）の設計方針

海水取水設備（除塵装置）は、「4. 要求機能及び性能目標」の「4.5(3) 性能目標」で設定している機能設計上の性能目標を達成するために、以下の設計方針とする。

海水取水設備（除塵装置）は、想定する降下火砕物による腐食に対し、想定する降下火砕物による腐食に対し、塗装により降下火砕物と施設を接触させないこと又は運用により、各海水ポンプに通水する機能を維持するため、海水と接触する部位の防汚塗装を実施することで短期的な腐食が発生しない設計とする。

また、保安規定に点検及び補修を実施することを定め管理することで長期的な腐食が進展しない設計とする。

o. 換気空調設備（外気取入口）の設計方針

換気空調設備（外気取入口）は、「4. 要求機能及び性能目標」の「4.5(3) 性能目標」で設定している機能設計上の性能目標を達成するために、以下の設計方針とする。

換気空調設備（外気取入口）は、想定する降下火砕物による腐食に対し、流路への降下火砕物の侵入を低減させること又は運用により、各部屋を換気又は空調管理することで機器の運転に必要な温度条件の維持、居住性の維持及び被曝低減を図る機能を維持するため、換気空調設備の外気取入口にバグフィルタを設置することで降下火砕物が侵入しにくい設計とする。

また、保安規定にフィルタの取替及び清掃することを定め管理することで長期的な腐食が進展しない設計とする。

③ b p. 原子炉建屋原子炉棟の設計方針

原子炉建屋原子炉棟は、「4. 要求機能及び性能目標」の「4.5(3) 性能目標」で設定している機能設計上の性能目標を達成するために、以下の設計方針とする。

原子炉建屋原子炉棟は、想定する降下火砕物による腐食に対し、塗装により降下火砕物と施設を接触させないこと又は運用により、放射性物質の閉じ込め機及び放射線の遮蔽機能並びに建屋が降下火砕物より防護すべき施設を内包し、建屋によって内包する防護すべき施設に降下火砕物を接触させない機能を維持するため、外面の塗装を実施することで短期的な腐食が発生しない設計とする。

また、保安規定に点検及び補修を実施することを定め管理することで長期的な腐食が進展しない設計とする。

V-1-1-2-5-1 外部火災への配慮に関する基本方針

1. 概要

本資料は、発電用原子炉施設の外部火災防護設計が「実用発電用原子炉及びその附属施設の技術基準に関する規則」（以下「技術基準規則」という。）第7条及びその「実用発電用原子炉及びその附属施設の技術基準に関する規則の解釈」（以下「解釈」という。）に適合することを説明し、技術基準規則第54条及びその解釈に規定される「重大事故等対処設備」を踏まえた重大事故等対処設備への配慮についても説明するものである。

2. 外部火災防護に関する基本方針

2.1 基本方針

発電用原子炉施設の外部火災防護設計は、外部事象防護対象施設について外部火災により安全機能を損なわないこと及び安全性を損なうおそれがある場合は防護措置その他の適切な措置を講じなければならないこと、重大事故等対処設備については外部火災により重大事故等時に対処するために必要な機能が損なわれるおそれがないことを目的とし、技術基準規則に適合するように設計する。

外部事象防護対象施設は、防火帯の設置、建屋による防護、離隔距離の確保による防護を行うことで、安全機能を損なわない設計とする。

外部火災の影響については、保安規定に定期的な評価の実施を定めることにより評価する。

想定される外部火災において、火災・爆発源を発電所敷地内及び敷地外に設定し、外部事象防護対象施設に係る温度や距離を算出し、これらによる影響評価を行い、最も厳しい火災・爆発が発生した場合においても安全機能を損なわない設計とする。

外部火災による二次的影響（ばい煙）、外部火災起因を含む有毒ガスの影響、爆発による飛来物の影響についても評価を行い、外部事象防護対象施設の安全機能を損なわない設計とする。

発電所敷地内の火災・爆発源としては、森林火災、発電所敷地内に設置する屋外の危険物タンク、危険物貯蔵所、常時危険物を貯蔵する一般取扱所、危険物を搭載した車両及び危険物を内包する貯蔵設備以外の設備（以下「危険物貯蔵施設等」という。）の火災・爆発、航空機墜落による火災及び発電所敷地内に設置する危険物貯蔵施設等の火災と航空機墜落による火災が同時に発生した場合の重畳火災を想定する。

発電所敷地外又はその周辺で想定される発電用原子炉施設の安全性を損なわせる原因となるおそれがある事象であって人為によるもの（故意によるものを除く。）として想定される発電所敷地外の火災・爆発源としては、近隣の産業施設の火災・爆発、発電所近くを通る燃料輸送車両の火災・爆発及び発電所近くを航行する船舶の火災・爆発を想定する。

④ a, b, c

建屋内に設置する外部事象防護対象施設は、建屋にて防護することから建屋の評価を行い、屋外の外部事象防護対象施設は、当該施設を評価する。評価結果が満足しない場合は、防護措置として適切な処置を講じるものとする。

津波防護施設は、森林火災から広範囲に影響を受ける可能性がある防潮堤の各部位（鋼管杭鉄筋コンクリート防潮壁及び止水ジョイント部）及び防潮扉について森林火災の評価を行う。また、津波防護施設の近くで発生する可燃物物品の火災は、影響範囲が局所的であることから、消火活動及び補修による処置を講じるものとする。

外部火災評価においては、発電所に最も厳しい火災・爆発が発生した場合を想定し、評価を行う。

④ a

2.1.1 外部火災より防護すべき施設

外部火災より防護すべき施設は、添付書類「V-1-1-2-1-1 発電用原子炉施設に対する自然現象等による損傷の防止に関する基本方針」の「2.3 外部からの衝撃より防護すべき施設」に従い、外部事象防護対象施設及び重大事故等対処設備とする。

2.1.2 外部火災より防護すべき施設の設計方針

(1) 外部事象防護対象施設の設計方針

森林火災については、外部事象防護対象施設を内包する建屋（垂直外壁面及び天井スラブから選定した、火災の輻射に対して最も厳しい箇所）の表面温度が許容温度（200℃）となる危険距離及び屋外の外部事象防護対象施設の温度が許容温度（主排気筒の表面温度及び放水路ゲート駆動装置外殻の表面温度325℃、非常用ディーゼル発電機及び高圧炉心スプレイ系ディーゼル発電機（以下「非常用ディーゼル発電機（高圧炉心スプレイ系ディーゼル発電機を含む。））」という。）の流入空気温度53℃並びに残留熱除去系海水系ポンプの冷却空気温度70℃並びに非常用ディーゼル発電機用海水ポンプ及び高圧炉心スプレイ系ディーゼル発電機用海水ポンプ（以下「非常用ディーゼル発電機（高圧炉心スプレイ系ディーゼル発電機を含む。）用海水ポンプ」という。）の冷却空気温度60℃となる危険距離を算出し、その危険距離を上回る離隔距離を確保する設計とする。

発電所敷地内に設置する危険物貯蔵施設等の火災及び航空機墜落による火災については、火災源ごとに輻射強度、燃焼継続時間等を求め、外部事象防護対象施設を内包する建屋（垂直外壁面及び天井スラブから選定した、火災の輻射に対して最も厳しい箇所）の表面温度及び屋外の外部事象防護対象施設の温度を算出し、許容温度を満足する設計とする。ただし、津波の流入を防ぐための閉止機能を有している放水路ゲートについては、航空機落下を起因として津波が発生することはないこと及び放水路ゲートは大量の放射性物質を蓄えておらず、原子炉の安全停止（炉心冷却を含む。）機能を有していないため、航空機落下確率を算出する標的面積として抽出しないことから、航空機墜落による火災評価は実施しない。また、排気筒モニタについては、安全上支障のない期間に補修等の対応を行うことで、安全機能を損なわない設計とする。

また、発電所敷地内において、燃料補充用のタンクローリ火災が発生した場合の影響については、燃料補充時は監視人が立会を実施することを保安規定に定めて管理し、万一の火災発生時は速やかに消火活動が可能である体制であることから、外部事象防護対象施設への影響を与えることはない。

外部事象防護対象施設以外の設計基準対象施設については、その火災による損傷を考慮して代替設備により必要な機能を確保すること、安全上支障のない期間での修復等の対応を行うこと又はそれらを適切に組み合わせることで、安全機能を損なわない設計とする。

発電所敷地内に設置する危険物貯蔵施設等の爆発については、ガス爆発の爆風圧が0.01

V-1-1-2-5-2 外部火災の影響を考慮する施設の選定

1. 概要

本資料は、添付書類「V-1-1-2-5-1 外部火災への配慮に関する基本方針」に従い、外部火災の影響を考慮する施設の選定について説明するものである。

2. 外部火災の影響を考慮する施設の選定

外部火災の影響を考慮する施設としては、施設の設置場所、構造を考慮して選定する。

施設の選定にあたっては、外部火災より防護すべき施設を選定するとともに、外部火災の二次的影響（ばい煙）又は有毒ガスの影響を考慮する施設を選定する。

なお、外部火災の影響を考慮する施設以外の外部火災影響について、屋内に設置する施設は、建屋にて防護するため、波及的影響を考慮する必要はない。屋外に設置する施設は、その機能が喪失しても外部火災の影響を考慮する施設へ影響を及ぼす施設はないため、外部火災の影響を考慮する施設へ波及的影響を及ぼす可能性はない。

2.1 外部事象防護対象施設の選定

- ④ a 屋内に設置する外部事象防護対象施設は、建屋にて防護することから、外部事象防護対象施設の代わりに外部事象防護対象施設を内包する建屋を外部火災の影響を考慮する施設として選定する。ただし、外部火災の熱影響を受けた屋外の外部事象防護対象施設により影響を受ける屋内の外部事象防護対象施設は外部火災の影響を考慮する施設として選定する。また、屋外の外部事象防護対象施設は、外部火災の影響により安全性を損なうおそれがあるため、外部火災の影響を考慮する施設として選定する。外部事象防護対象施設以外の施設については、屋内に設置する施設は、建屋により防護することとし、屋外の外部事象防護対象施設については、防火帯の内側に設置すること又は消火活動等により防護する。

外部火災の影響を考慮する施設を以下に示す。

(1) 外部事象防護対象施設を内包する建屋

- a. タービン建屋
- b. 使用済燃料乾式貯蔵建屋
- c. 排気筒モニタ建屋

(2) 屋外の外部事象防護対象施設

- ④ a
- a. 原子炉建屋
 - b. 主排気筒
 - c. 非常用ディーゼル発電機吸気口及び高圧炉心スプレイ系ディーゼル発電機吸気口（以下「非常用ディーゼル発電機（高圧炉心スプレイ系ディーゼル発電機を含む。）吸気口」という。）
 - d. 残留熱除去系海水系ポンプ
 - e. 非常用ディーゼル発電機用海水ポンプ及び高圧炉心スプレイ系ディーゼル発電機用海水ポンプ（以下「非常用ディーゼル発電機（高圧炉心スプレイ系ディーゼル発電機を含む。）用海水ポンプ」という。）

V-1-1-2-5-3 外部火災防護における評価の基本方針

1. 概要

本資料は、添付書類「V-1-1-2-5-1 外部火災への配慮に関する基本方針」に示す外部火災の影響に対する設計方針を踏まえて、外部火災の影響を考慮する施設について、外部火災により安全機能を損なうおそれがないことを確認するための評価方針について説明するものである。

2. 外部火災防護における評価の基本方針

技術基準規則のうち第 7 条及びその解釈に適合することを確認し、添付書類「V-1-1-2-5-2 外部火災の影響を考慮する施設の選定」で選定した施設について、添付書類「V-1-1-2-5-5 外部火災防護における評価方針」により評価を行う。それぞれの火災源ごとに危険距離等を算出し、その危険距離を上回る離隔距離が確保されていること、又は算出した外部事象防護対象施設を内包する建屋の表面温度、屋外の外部事象防護対象施設の温度が許容温度を満足することを確認する。

2.1 評価の基本方針

評価方針は、「原子力発電所の外部火災影響評価ガイド」を参照して、添付書類「V-1-1-2-5-1 外部火災への配慮に関する基本方針」により実施することを基本とする。

具体的な評価方針は、添付書類「V-1-1-2-5-5 外部火災防護における評価方針」に示す。

④ b

2.1.1 発電所敷地内に対する評価の基本方針

2.1.1.1 火災源に対する評価の基本方針

(1) 森林火災

防火帯外縁付近における火炎輻射強度等(それぞれ評価が最も厳しくなるよう建屋評価においては 444 kW/m^2 、その他評価においては 442 kW/m^2 を抽出)を用いて、外部事象防護対象施設を内包する建屋の表面温度が許容温度となる危険距離及び、屋外の外部事象防護対象施設及び津波防護施設の温度が許容温度となる危険距離を算出し、その危険距離を上回る離隔距離が確保されていることを確認する。

(2) 発電所敷地内に設置する危険物貯蔵施設等の火災

発電所敷地内に設置する危険物貯蔵施設等の燃料量等を勘案して、危険物貯蔵施設ごとに外部事象防護対象施設を内包する建屋の表面温度及び屋外の外部事象防護対象施設の温度を算出し、許容温度を満足することを確認する。

(3) 航空機墜落による火災

対象航空機の燃料積載量等を勘案して、対象航空機ごとに外部事象防護対象施設を内包する建屋の表面温度及び屋外の外部事象防護対象施設の温度を算出し、許容温度を満足することを確認する。

(4) 敷地内の危険物貯蔵施設等の火災と航空機墜落による火災の重畳火災

敷地内の危険物貯蔵施設等の火災と航空機墜落による火災の評価条件により算出した輻射強度及び燃焼継続時間等により、外部事象防護対象施設の受熱面に対し、最も厳しい条件となる火災源と外部事象防護対象施設を選定し、外部事象防護対象施設を内包す

④ b

る建屋の表面温度及び屋外の外部事象防護対象施設の温度を算出し、許容温度を満足することを確認する。

2.1.1.2 爆発源に対する評価の基本方針

(1) 発電所敷地内に設置する危険物貯蔵施設等の爆発

発電所敷地内に設置する危険物貯蔵施設等の貯蔵量等を勘案して、ガス爆発の爆風圧が 0.01 MPa となる危険限界距離を算出し、その危険限界距離を上回る離隔距離が確保されていることを確認する。

④ c

2.1.2 発電所敷地外に対する評価の基本方針

2.1.2.1 火災源に対する評価の基本方針

(1) 近隣の産業施設の火災

近隣の産業施設の燃料貯蔵量等を勘案して、外部事象防護対象施設を内包する建屋の表面温度が許容温度となる危険距離及び屋外の外部事象防護対象施設の温度が許容温度となる危険距離を算出し、その危険距離を上回る離隔距離が確保されていることを確認する。

(2) 燃料輸送車両の火災

燃料輸送車両の燃料貯蔵量等を勘案して、外部事象防護対象施設を内包する建屋の表面温度が許容温度となる危険距離及び屋外の外部事象防護対象施設の温度が許容温度となる危険距離を算出し、その危険距離を上回る離隔距離が確保されていることを確認する。

(3) 漂流船舶の火災

漂流船舶の燃料貯蔵量等を勘案して、外部事象防護対象施設を内包する建屋の表面温度が許容温度となる危険距離及び屋外の外部事象防護対象施設の温度が許容温度となる危険距離を算出し、その危険距離を上回る離隔距離が確保されていることを確認する。

2.1.2.2 爆発源に対する評価の基本方針

(1) 近隣の産業施設のガス爆発

近隣の産業施設の燃料貯蔵量等を勘案して、ガス爆発の爆風圧が 0.01 MPa となる危険限界距離を算出し、その危険限界距離を上回る離隔距離が確保されていることを確認する。また、ガス爆発による容器破損時に破片の最大飛散距離を算出し、最大飛散距離を上回る離隔距離が確保されていること、又は飛来物の衝突時においても、外部事象防護対象施設が安全機能を損なわないことを確認する。

(2) 燃料輸送車両のガス爆発

燃料輸送車両の燃料貯蔵量等を勘案して、ガス爆発の爆風圧が 0.01 MPa となる危険限界距離を算出し、その危険限界距離を上回る離隔距離が確保されていることを確認する。また、ガス爆発による容器破損時に破片の最大飛散距離を算出し、最大飛散距離を上回る離隔距離が確保されていること、又は飛来物の衝突時においても、外部事象防護対象

④ c

施設が安全機能を損なわないことを確認する。

(3) 漂流船舶のガス爆発

漂流船舶の燃料貯蔵量等を勘案して、ガス爆発の爆風圧が 0.01 MPa となる危険限界距離を算出し、その危険限界距離を上回る離隔距離が確保されていることを確認する。また、ガス爆発による容器破損時に破片の最大飛散距離を算出し、最大飛散距離を上回る離隔距離が確保されていること、又は飛来物の衝突時においても、外部事象防護対象施設が安全機能を損なわないことを確認する。

④ b

2.2 許容温度

外部火災の影響を考慮する施設及び津波防護施設が外部火災に対して十分な健全性を有することを確認するための評価に用いる許容温度を以下に示し、その設定根拠は、添付書類「V-1-1-2-5-4 外部火災防護に関する許容温度設定根拠」に示す。

2.2.1 外部火災の影響を考慮する施設

(1) 建屋

火災時における短期温度上昇を考慮した場合において、コンクリート圧縮強度が維持される保守的な温度（200 °C）を許容温度とする。

(2) 主排気筒及び放水路ゲート

鋼材の強度が維持される温度（325 °C）を許容温度とする。

(3) 非常用ディーゼル発電機（高圧炉心スプレイ系ディーゼル発電機を含む。）

非常用ディーゼル発電機（高圧炉心スプレイ系ディーゼル発電機を含む。）の性能が保たれる温度（53 °C）を許容温度とする。

(4) 残留熱除去系海水系ポンプ

下部軸受の機能維持に必要となる冷却空気の温度（70 °C）を許容温度とする。

(5) 非常用ディーゼル発電機（高圧炉心スプレイ系ディーゼル発電機を含む。）用海水ポンプ

下部軸受の機能維持に必要となる冷却空気の温度（60 °C）を許容温度とする。

2.2.2 津波防護施設

津波防護施設のうち、森林火災の影響を受ける対象を以下に示す。

(1) 鋼管杭鉄筋コンクリート防潮壁

火災時における短期温度上昇を考慮した場合において、コンクリート圧縮強度が維持される保守的な温度（200 °C）を許容温度とする。

(2) 止水ジョイント部

止水ジョイント部は、鋼製防護部材で表面を覆っているため、温度評価は鋼製防護部材である鋼板に対し、鋼材の強度が維持される温度（325 °C）を許容温度とする。

(3) 防潮扉

鋼材の強度が維持される温度（325 °C）を許容温度とする。

V-1-1-2-5-4 外部火災防護に関する許容温度設定根拠

1. 概要

本資料は、添付書類「V-1-1-2-5-1 外部火災への配慮に関する基本方針」に従い、外部火災の影響を考慮する施設及び津波防護施設が、外部火災に対して十分な健全性を有することを確認するための評価に用いる許容温度の設定根拠について説明するものである。

④ b

2. 設定根拠

2.1 建屋及び津波防護施設のうち鋼管杭鉄筋コンクリート防潮壁

建屋コンクリート及び津波防護施設のうち鋼管杭鉄筋コンクリート防潮壁表面温度の許容温度は、200℃*1（火災時における短期温度上昇を考慮した場合においてコンクリート圧縮強度が維持される保守的な温度）とする。

建屋の温度評価はコンクリート及び鋼管杭鉄筋コンクリート防潮壁表面温度で実施している。建屋及び鋼管杭鉄筋コンクリート防潮壁の表面は、太陽輻射による温度上昇を考慮し、初期温度を50℃に設定する。また、材質表面の放射率を考慮しない評価であるため、200℃を下回れば建屋及び鋼管杭鉄筋コンクリート防潮壁の機能は確保される。

2.2 主排気筒、放水路ゲート、津波防護施設のうち止水ジョイント部及び防潮扉

主排気筒、津波防護施設のうち止水ジョイント部及び防潮扉は、防護が必要となる部位が直接火災の影響を受けるため、各施設の表面で評価を行う。一方、放水路ゲートは、防護が必要となる部位である放水路ゲート駆動装置が鋼板で覆われているため、放水路ゲート駆動装置外殻表面で評価を行う。なお、止水ジョイント部は、鋼製防護部材で表面を覆っているため、鋼製防護部材表面で評価を行う。

主排気筒、放水路ゲート駆動装置外殻、津波防護施設のうち止水ジョイント部（鋼製防護部材）及び防潮扉の許容温度は、火災時における短期温度上昇を考慮した場合において、鋼材の強度が維持される保守的な温度325℃*1とする。

主排気筒、放水路ゲート駆動装置外殻、止水ジョイント部（鋼製防護部材）及び防潮扉の温度評価は表面温度で実施している。主排気筒、放水路ゲート駆動装置外殻、止水ジョイント部（鋼製防護部材）及び防潮扉の表面は、太陽輻射による温度上昇を考慮し、初期温度を50℃に設定する。また、材質表面の放射率を考慮しない評価であるため、325℃を下回れば主排気筒、放水路ゲート、止水ジョイント部及び防潮扉の機能は確保される。なお、放水路ゲート駆動装置外殻及び止水ジョイント部（鋼製防護部材）の内側には断熱材を設置することから、内側の放水路ゲート駆動装置、止水ゴム等への熱影響はない。

2.3 非常用ディーゼル発電機（高圧炉心スプレイ系ディーゼル発電機を含む。）

非常用ディーゼル発電機（高圧炉心スプレイ系ディーゼル発電機を含む。）内への流入空気の許容温度は、空気冷却器の冷却能力よりメーカーが算出した、非常用ディーゼル発電機（高圧炉心スプレイ系ディーゼル発電機を含む。）の性能が担保される最高温度53℃*2とする。

非常用ディーゼル発電機（高圧炉心スプレイ系ディーゼル発電機を含む。）の温度評価は非常用ディーゼル発電機（高圧炉心スプレイ系ディーゼル発電機を含む。）内への流入空気を実施し

V-1-1-2-5-6 外部火災防護における評価条件及び評価結果

1. 概要

本資料は、外部火災の影響を考慮する施設及び津波防護施設が外部火災に対して十分な健全性を有することを確認するための評価条件及び評価結果について説明するものである。

外部火災の影響を考慮する施設及び津波防護施設の健全性を確認するための評価は、添付書類「V-1-1-2-5-5 外部火災防護における評価方針」に従って行う。

2. 評価条件及び評価結果

2.1 発電所敷地内の火災源に対する評価条件及び評価結果

④ b ア 2.1.1 森林火災

森林火災時の建屋及び屋外の外部火災の影響を考慮する施設及び津波防護施設の危険距離の評価結果を整理し、表 2-1 に示す。

(1) 危険距離の評価条件及び評価結果

a. 必要データ

評価指標	森林火災の評価条件
火炎輻射強度 (kW/m ²)	反応強度の値を火炎輻射強度の値に変換したもの (建屋及び津波防護施設のうち鋼管杭鉄筋コンクリート防潮壁の評価：444 kW/m ² 、主排気筒、放水路ゲート、津波防護施設のうち止水ジョイント部及び防潮扉、非常用ディーゼル発電機 (高圧炉心スプレイ系ディーゼル発電機を含む。)、残留熱除去系海水系ポンプ及び非常用ディーゼル発電機 (高圧炉心スプレイ系ディーゼル発電機を含む。)) 用海水ポンプの評価：442 kW/m ²)
火炎長 (m)	火炎輻射強度を踏まえた火炎長の値 (建屋及び津波防護施設のうち鋼管杭鉄筋コンクリート防潮壁の評価：1.5 m、主排気筒、放水路ゲート、津波防護施設のうち止水ジョイント部及び防潮扉、非常用ディーゼル発電機 (高圧炉心スプレイ系ディーゼル発電機を含む。)、残留熱除去系海水系ポンプ及び非常用ディーゼル発電機 (高圧炉心スプレイ系ディーゼル発電機を含む。)) 用海水ポンプの評価：1.6 m)
火炎到達幅 (m)	到達火炎の横幅 (建屋及び津波防護施設のうち鋼管杭鉄筋コンクリート防潮壁の評価：1960 m、主排気筒、放水路ゲート、津波防護施設のうち止水ジョイント部及び防潮扉、非常用ディーゼル発電機 (高圧炉心スプレイ系ディーゼル発電機を含む。)、残留熱除去系海水系ポンプ及び非常用ディーゼル発電機 (高圧炉心スプレイ系ディーゼル発電機を含む。)) 用海水ポンプの評価：1960 m)

④ b ア b. 外部火災の影響を考慮する施設及び津波防護施設の評価条件及び評価結果
危険距離の評価条件及び評価結果を示す。

外部火災の影響を考慮する施設及び津波防護施設の位置関係を図 2-1 及び図 2-2 に示す。

(a) 建屋及び津波防護施設のうち鋼管杭鉄筋コンクリート防潮壁

H (m)	W (m)	E (kW/m ²)	R f (kW/m ²)
1.5	1960	10.46	444

T (°C)	T ₁ (°C)	C _P (J/kg/K)	コンクリート ρ (kg/m ³)	λ (W/m/K)
200	50	880	2400	1.63

④ bア

	原子炉 建屋	タービン 建屋	使用済燃料 乾式貯蔵建屋	鋼管杭鉄筋 コンクリート防潮壁
危険距離 (m)	18			
離隔距離 (m)	267	221	37	21

結果
危険距離を評価した結果、18 mとなり、その危険距離を上回る離隔距離を確保していることを確認した。

(b) 主排気筒，放水路ゲート，津波防護施設のうち止水ジョイント部及び防潮扉

H (m)	W (m)	E (kW/m ²)	R f (kW/m ²)
1.6	1960	9.35	442

T (°C)	T ₁ (°C)	h (W/m ² /K)
325	50	17

	主排気筒	放水路 ゲート	止水 ジョイント部	防潮扉
危険距離 (m)	20			
離隔距離 (m)	266	41	21	35

結果
危険距離を評価した結果、20 mとなり、その危険距離を上回る離隔距離を確保していることを確認した。

2.1.2 発電所敷地内に設置する危険物貯蔵施設等の火災

2.1.2.1 火災源に対する評価

危険物貯蔵施設火災時の温度評価結果を整理し、表 2-2 に示す。火災源に対する評価は、添付書類「V-1-1-2-5-5 外部火災防護における評価方針」の表 2.1.2-1 に示す敷地内の危険物貯蔵施設等の一覧（火災源）のうち、以下を対象とする。

- ・ 溶融炉灯油タンク
- ・ 主要変圧器
- ・ 所内変圧器 2 A
- ・ 起動変圧器 2 B

(1) 評価条件及び評価結果

④ b イ

a. 溶融炉灯油タンク火災

(a) 原子炉建屋の評価条件及び評価結果

原子炉建屋表面温度の評価条件及び評価結果を示す。

溶融炉灯油タンクから外部火災の影響を考慮する施設までの距離は、図 2-3 に示す。

$w \cdot d$ (m^2)	L (m)	H (m)	R f (kW/m^2)	V (m^3)
19.36	45	7.4	50	10

v (m/s)	M ($kg/m^2/s$)	燃料 ρ (kg/m^3)	T_1 ($^{\circ}C$)
4.69×10^{-5}	0.039	830	50

C_p ($J/kg/K$)	コンクリート ρ (kg/m^3)	λ ($W/m/K$)	α (m^2/s)
880	2400	1.63	7.7×10^{-7}

建屋表面温度 ($^{\circ}C$)	コンクリート 許容温度 ($^{\circ}C$)
70	200

結果
溶融炉灯油タンク火災時の外部火災の影響を考慮する施設の表面温度を評価した結果、70 $^{\circ}C$ となり、コンクリート許容温度 200 $^{\circ}C$ 以下であることを確認した。

④ bウ

2.1.2.2 爆発源に対する評価

水素貯槽の爆発による危険限界距離の評価条件及び評価結果を示す。爆発源に対する評価は、添付書類「V-1-1-2-5-5 外部火災防護における評価方針」の表 2.1.2-2 に示す敷地内の爆発源となる設備一覧のうち、水素貯槽を対象とする。

(1) 評価条件及び評価結果

タービン建屋までの離隔距離は、図 2-3 に示す。

V (m ³)	λ (m/kg ^{1/3})	ρ (t/m ³)	W (-)	K (-)
6.7	14.4	8.988×10 ⁻⁵	6.0×10 ⁻⁴	2860

X (m)	タービン建屋までの 離隔距離 (m)
7	35

結果
ガス爆発の爆風圧が人体に対して影響を与えない 0.01 MPa となる距離を評価した結果、7 m となり、タービン建屋までの離隔距離 35 m 以下であることを確認した。

④ b イ

2.1.3 航空機墜落による火災

航空機墜落による火災時の温度評価結果を整理し，表 2-3 に示す。

2.1.3.1 原子炉施設に対する評価

(1) 標的面積と離隔距離の評価条件及び評価結果

	計器飛行方式 民間航空機 B 7 3 7 - 8 0 0	有視界飛行方式 民間航空機 B 7 4 7 - 4 0 0	自衛隊機又は米軍機	
			訓練空域外 を飛行中 K C - 7 6 7	基地－訓練空域間 往復時 F - 1 5
標的面積 A (km ²)	0.56	0.5	0.46	0.033
離隔距離 L (m)	245	229	217	22

④ b イ

(2) 評価条件及び評価結果

a. 建屋

標的面積から求めた、自衛隊機又は米軍機F-15の離隔距離を図2-5に示し、以下に温度の評価条件及び評価結果を示す。なお、その他の機種種の離隔距離は200 m以上と長く、広範囲となる。

	計器飛行方式 民間航空機 B737- 800	有視界飛行方式 民間航空機 B747- 400	自衛隊機又は米軍機	
			KC- 767	F-15
W・d (m ²) *	110.0	700.0	405.2	44.6
H (m)	17.8	44.8	34.1	11.3
Rf (kW/m ²)	50		58	
V (m ³)	26.02	216.84	145.03	14.87
v (m/s)	4.64×10 ⁻⁵		6.71×10 ⁻⁵	
M (kg/m ² /s)	0.039		0.051	
燃料 ρ (kg/m ³)	840		760	
T ₁ (°C)	50			
α (m ² /s)	7.7×10 ⁻⁷			
C _p (J/kg/K)	880			
コンクリート ρ (kg/m ³)	2400			
λ (W/m/K)	1.63			

注記 * : 燃料タンクの投影面積

	計器飛行方式 民間航空機 B737- 800	有視界飛行方式 民間航空機 B747- 400	自衛隊機又は米軍機	
			KC- 767	F-15
建屋表面温度 (°C)	53	71	64	183
許容温度 (°C)	200			

結果
航空機墜落による火災時の建屋表面温度を評価した結果、コンクリート許容温度200 °C以下であることを確認した。

2.1.4 敷地内の危険物貯蔵施設等の火災と航空機墜落による重畳火災

敷地内の危険物貯蔵施設等の火災と航空機墜落による重畳火災時の評価結果を整理し、表 2-3 に示す。

(1) 評価条件

a. 敷地内危険物貯蔵施設等の火災（溶融炉灯油タンク）

溶融炉灯油タンクの評価条件は、「2.1.2.1 (1) 評価条件及び評価結果」と同じである。

b. 敷地内危険物貯蔵施設等の火災（主要変圧器）

主要変圧器の評価条件は、「2.1.2.1 (1) 評価条件及び評価結果」と同じである。

c. 航空機墜落による火災（F-15）

F-15 の評価条件は、「2.1.3.1 (2) 評価条件及び評価結果」と同じである。

④ b イ

(2) 評価結果

	溶融炉灯油タンク及びF-15				
対象施設	原子炉建屋	タービン建屋	主排気筒	残留熱除去系海水系ポンプ	非常用ディーゼル発電機（高圧炉心スプレイス系ディーゼル発電機を含む。）用海水ポンプ
評価温度(°C)	196	187	181	60	52
許容温度(°C)	200		325	70	60

	主要変圧器及びF-15
対象施設	タービン建屋
評価温度(°C)	195
許容温度(°C)	200

結果
敷地内の危険物貯蔵施設等の火災と航空機墜落による火災（F-15）が同時に発生した場合の対象施設表面温度を算出した結果、すべての対象に対し、許容温度以下となることを確認した。

2.2 発電所敷地外の火災に対する評価条件及び評価結果

④ c

2.2.1 石油コンビナート等の火災

発電所の敷地外 10 km 以内に石油コンビナート施設は存在しないこと確認している。発電所に最も近い石油コンビナート地区は南約 50 km の位置にある鹿島臨海地区である。鹿島臨海地区の位置を図 2-7 に示す。

2.2.2 危険物貯蔵施設等の火災

2.2.2.1 火災源に対する評価

危険物貯蔵施設等の火災時の温度評価結果を整理し、表 2-4 に示す。

2.2.2.1.1 外部火災の影響を考慮する施設に影響を及ぼすおそれのある危険物貯蔵施設の抽出

発電所の敷地外 10 km 以内にある外部火災の影響を考慮する施設に影響を及ぼす可能性のある危険物貯蔵施設を抽出する範囲を特定するため、石油コンビナート相当の 10 万 kL のタンク火災の評価を行い、抽出する範囲を特定する。

(1) 評価条件及び評価結果

a. 建屋

温度の評価条件及び評価結果を示す。

$w \cdot d$ (m^2)	H (m)	R f (kW/ m^2)	V (m^3)
80000	478.7	85	100000

v (m/s)	M (kg/ m^2 /s)	燃料 ρ (kg/ m^3)	T_1 ($^{\circ}C$)	T ($^{\circ}C$)
1.14×10^{-4}	0.074	650	50	200

C_p (J/kg/K)	コンクリート ρ (kg/ m^3)	λ (W/m/K)	α (m^2 /s)
880	2400	1.63	7.7×10^{-7}

危険距離 (m)
1329

d. 残留熱除去系海水系ポンプ

$w \cdot d$ (m^2)	H (m)	R f (kW/m^2)
80000	478.7	85

A (m^2)	G (kg/s)	C_p ($J/kg/K$)
12	2.574	1007

T ($^{\circ}C$)	T_o ($^{\circ}C$)	ΔT ($^{\circ}C$)
70	40	5

危険距離 (m)
844

e. 非常用ディーゼル発電機（高圧炉心スプレイ系ディーゼル発電機を含む。）
用海水ポンプ

$w \cdot d$ (m^2)	H (m)	R f (kW/m^2)
80000	478.7	85

A (m^2)	G (kg/s)	C_p ($J/kg/K$)
1.6	0.722	1007

T ($^{\circ}C$)	T_o ($^{\circ}C$)	ΔT ($^{\circ}C$)
60	40	5

危険距離 (m)
734

④ c

結果
<p>危険距離を評価した結果、外部火災の影響を考慮する施設のうち建屋に対する危険距離 1329 m が最長となるため、石油コンビナート相当の 10 万 kL のタンク火災でも 1329 m を上回る離隔距離があれば外部火災の影響を考慮する施設に影響はないことを確認した。</p> <p>この結果を踏まえ、1329 m を上回る 1400 m を、外部火災の影響を考慮する施設に影響を及ぼす可能性のある危険物貯蔵施設を抽出する範囲とする。</p>

④ c

2.2.2.1.2 抽出した危険物貯蔵施設の火災

発電所の敷地外 10 km 以内にある外部火災の影響を考慮する施設に影響を及ぼす可能性のある危険物貯蔵施設の火災の評価結果を整理し、表 2-4 に示す。発電所周辺の危険物貯蔵施設等の位置を図 2-8、図 2-9 に示す。火災源に対する評価は、添付書類「V-1-1-2-5-5 外部火災防護における評価方針」の表 2.2.2-1 に示す発電所周辺（東海村全域及び日立市の一部）に存在する危険物貯蔵施設のうち、
を対象とする。なお、の危険物タンクは地下貯蔵であるため、評価対象外とした。

(1) 評価条件及び評価結果

a. 建屋

温度の評価条件及び評価結果を示す。

$w \cdot d$ (m^2)	H (m)	R f (kW/m^2)	V (m^3)

v (m/s)	M ($kg/m^2/s$)	燃料 ρ (kg/m^3)	T_1 ($^{\circ}C$)
3.88×10^{-5}	0.035	900	50

C_p ($J/kg/K$)	コンクリート ρ (kg/m^3)	λ ($W/m/K$)	α (m^2/s)
880	2400	1.63	7.7×10^{-7}

	原子炉建屋	タービン建屋	使用済燃料 乾式貯蔵建屋
危険距離 (m)	41		
離隔距離 (m)	1100	1200	800

結果
危険距離を評価した結果、41 m となり、その危険距離を上回る離隔距離を確保していることを確認した。

NT2 補① V-1-1-2-5-6 R15

④ c

2.2.2.2 爆発源に対する評価

爆発源に対する危険限界距離の評価結果を整理し、表 2-5, 表 2-6 に示す。

2.2.2.2.1 外部火災の影響を考慮する施設に影響を及ぼす可能性がある施設の抽出危険限界距離の評価条件及び評価結果を示す。

外部火災の影響を考慮する施設までの距離は、図 2-10 に示す。

	日立 LNG 基地	
	LNG タンク	LPG タンク
貯蔵ガス	液化天然ガス (メタン)	液化石油ガス (プロパン)
V (m ³)	230000	50000
V (t)	97704	31000
ρ (t/m ³)	0.4248	0.62
K (-)	714	888
Wt (-)	358.753	
X (m)	373	
発電所までの 離隔距離 (m)	1500	

結果
ガス爆発の爆風圧が人体に対して影響を与えない 0.01 MPa となる距離を評価した結果、373 m となり、発電所までの離隔距離 1500 m 以下であることを確認した。

④ c

2.2.2.2.2 抽出結果

日立LNG基地のガスタンクの危険限界距離は373 mとなる。発電所から最も近い位置にある高圧ガス貯蔵施設は、発電所から900 mの位置にある [] であり、日立LNG基地のガスタンクの発電所への影響を上回る高圧ガス貯蔵施設は存在しないことを確認した。

2.2.2.2.3 タンク破裂時における破片の最大飛散距離の評価

タンク破裂時における破片の最大飛散距離の評価条件及び評価結果を示す。

	M (kg)	L (m)	敷地境界 までの 離隔距離 (m)

結果
タンク破裂時における破片の最大飛散距離を評価した結果、最大飛散距離を上回る離隔距離を確保していることを確認した。

④ c

2.2.3 燃料輸送車両の火災

2.2.3.1 火災源に対する評価

発電所敷地外の公道上で最大規模の燃料輸送車両火災の評価結果を整理し、表 2-4 に示す。また、燃料輸送車両から各対象までの距離は、図 2-11 に示す。

(1) 評価条件及び評価結果

a. 建屋

評価条件及び評価結果を示す。

$w \cdot d$ (m^2)	H (m)	R f (kW/m^2)	V (m^3)
28.8	9.1	58	30

v (m/s)	M ($kg/m^2/s$)	燃料 ρ (kg/m^3)	T_1 ($^{\circ}C$)	T ($^{\circ}C$)
7.02×10^{-5}	0.055	783	50	200

C_p ($J/kg/K$)	コンクリート ρ (kg/m^3)	λ ($W/m/K$)	α (m^2/s)
880	2400	1.63	7.7×10^{-7}

	原子炉建屋	タービン建屋	使用済燃料 乾式貯蔵建屋
危険距離 (m)	23		
離隔距離 (m)	510	450	520

結果
危険距離を評価した結果、23 m となり、その危険距離を上回る離隔距離を確保していることを確認した。

④ c

2.2.3.2 爆発源に対する評価

発電所敷地外の公道上で最大規模の燃料輸送車両爆発の評価結果を整理し、表 2-5 に示す。また、燃料輸送車両から各対象までの距離は、図 2-11 に示す。

2.2.3.2.1 危険限界距離の評価

危険限界距離の評価条件及び評価結果を示す。

外部火災の影響を考慮する施設までの距離は、図 2-10 に示す。

	L N G	L P G
貯蔵ガス	液化天然ガス (メタン)	液化石油ガス (プロパン)
V (t)	15.1	
K (-)	714	888
Wt (-)	3.89	
X (m)	81	88
発電所までの 離隔距離 (m)	450	

結果
外部火災の影響を考慮する施設へのガス爆発の爆風圧が 0.01MPa となる距離を評価した結果、最長で 88m となり、タービン建屋までの離隔距離 450m 以下であることを確認した。

2.2.3.2.2 タンク破裂時における破片の最大飛散距離の評価

発電所敷地外の公道上で最大規模の燃料輸送車両の、タンク破裂時における破片の最大飛散距離評価結果を整理し表 2-6 に示す。

(1) 簡易評価

タンク破裂時における破片の最大飛散距離の評価条件及び評価結果を示す。

M (kg)	L (m)	タービン建屋ま での離隔距離
15100	1218	450

結果
簡易評価により、タンク破裂時における破片の最大飛散距離を評価した結果、1218 m となり、タービン建屋までの離隔距離 450m を上回ることを確認した。

④ c

(2) 詳細評価

タンク破裂時における破片の最大飛散距離の評価条件及び評価結果を示す。

	鋼製パイプ (はしご)	鋼板 (タンク本体)	備考
v_0 (m/s)	200	200	飛来物の最高速度
m (kg)	71.4	3336	飛来物の重量
L_1 (m)	0.05	17.0	飛来物の寸法 (車両制限令等をもとに設定)
L_2 (m)	0.05	2.5	
L_3 (m)	17.0	0.01	
ρ_3 (kg/m ³)	1.2	1.2	常温での空気密度
g (m/s ²)	9.80665	9.80665	重力加速度
θ (°)	30	30	感度解析により求めた最大飛散距離となる飛散角
A (m ²)	面1 : 0.0025 面2 : 0.85 面3 : 0.85	面1 : 42.5 面2 : 0.17 面3 : 0.025	面1の面積 : $L_1 \times L_2$ 面2の面積 : $L_1 \times L_3$ 面3の面積 : $L_2 \times L_3$
C_D (m ²)	面1 : 2.0 面2 : 0.7 面3 : 0.7	面1 : 2.0 面2 : 1.2 面3 : 1.2	抗力係数
y_0 (m)	12	12	燃料輸送車両が通る国道245号の 高さ (EL. 20m) と発電所敷地高さ (EL. 8m) の差
x (m)	561	413	運動方程式を用いて、 $y=0$ となる最大飛散距離

④ c

表 最大飛散距離の評価結果

飛来物の種類		鋼製パイプ (はしご)	鋼板 (タンク本体)
最大飛散距離 (m)		561	413
評価結果 (最大飛散距離が離隔距離を 下回る場合：○， 上回る場合：×)	タービン建屋 (離隔距離：450m)	×	○
	原子炉建屋 (離隔距離：510m)	×	○
	使用済燃料乾式貯蔵建屋 (離隔距離：520m)	×	○
	放水路ゲート (離隔距離：600m)	○	○
	主排気筒 (離隔距離：610m)	○	○
	残留熱除去系海水系ポンプ (離隔距離：760m)	○	○
	非常用ディーゼル発電機(高圧炉心 スプレイ系ディーゼル発電機を含む。) 用海水ポンプ (離隔距離：760m)	○	○

結果

詳細評価により、鋼製パイプは、タービン建屋、原子炉建屋及び使用済燃料乾式貯蔵建屋について、最大飛散距離が離隔距離を上回ることを確認したため影響評価を行う。なお、タービン建屋及び使用済燃料乾式貯蔵建屋については、外部事象防護対象施設の外壳となる部位に鋼板部はない。

また、非常用ディーゼル発電機（高圧炉心スプレイ系ディーゼル発電機を含む。）は、原子炉建屋内部にあるため、評価対象外とする。

④ c (3) 飛来物が衝突する場合の影響評価方法

a. タービン建屋

(a) 衝突エネルギーの算出

m (kg)	v (m/s)	E (kJ)
71.4	35	44

(b) コンクリートに対する貫通限界厚さの算出

x_c (cm)	F_c (kgf/cm ²)	d (cm)
10.18	225	5

M (kg)	V (m/s)	N (-)
71.4	35	1.14

α_c (-)	α_p (-)	t_p (cm)
1.0	1.0	22

(c) 竜巻の設計飛来物に対する包絡確認

	鋼製パイプ	竜巻の設計飛来物 (鋼製材)
運動エネルギー (kJ)	44	175.6
コンクリートに対する 貫通限界厚さ (cm)	22	26.5

結果
飛来物が衝突する場合の影響を評価した結果、タービン建屋に到達する飛来物は、竜巻の設計飛来物（鋼製材）に包絡されることを確認した。

④ c

b. 原子炉建屋

(a) 衝突エネルギーの算出

m (kg)	v (m/s)	E (kJ)
71.4	27	27

(b) コンクリートに対する貫通限界厚さの算出

x_c (cm)	F_c (kgf/cm ²)	d (cm)
10.18	225	5

M (kg)	V (m/s)	N (-)
71.4	27	1.14

α_c (-)	α_p (-)	t_p (cm)
1.0	1.0	17

(c) 鋼板に対する貫通限界厚さの算出

d (m)	K (-)	M (kg)
0.026	1.0	7.28

v (m/s)	T (mm)
27	27

(d) 竜巻の設計飛来物に対する包絡確認

	鋼製パイプ	竜巻の設計飛来物 (鋼製材)
運動エネルギー (kJ)	27	175.6
コンクリートに対する 貫通限界厚さ (cm)	17	26.5
鋼板に対する 貫通限界厚さ (mm)	27	31.2

結果
飛来物が衝突する場合の影響を評価した結果、原子炉建屋に到達する飛来物は、竜巻の設計飛来物（鋼製材）に包絡されることを確認した。

2.2.4 漂流船舶の火災

2.2.4.1 火災源に対する評価

日立LNG基地にLNG及びLPGを輸送する輸送船及び内航船，並びに発電所港湾内に定期的に入港する定期船のうち，燃料保有量及び対象までの離隔距離を勘案して，他の火災源に包絡されるLPG輸送船及び内航船を除いたLNG輸送船及び定期船の火災の評価結果を整理し，表2-4に示す。また，火災源となる船舶から各対象までの距離は，図2-12,13に示す。

(1) LNG輸送船火災に関する温度の評価条件及び評価結果

a. 建屋

評価条件及び評価結果を示す。

$w \cdot d$ (m^2)	H (m)	R _f (kW/ m^2)	V (m^3)

v (m/s)	M (kg/ m^2 /s)	燃料 ρ (kg/ m^3)	T ₁ (°C)	T (°C)
3.88×10^{-5}	0.035	900	50	200

C _p (J/kg/K)	コンクリート ρ (kg/ m^3)	λ (W/m/K)	α (m^2 /s)
880	2400	1.63	7.7×10^{-7}

	原子炉建屋	タービン建屋	使用済燃料 乾式貯蔵建屋
危険距離 (m)	263		
離隔距離 (m)	1100	1100	1300

結果
危険距離を評価した結果，263 mとなり，その危険距離を上回る離隔距離を確保していることを確認した。

④ c

(2) 定期船火災に関する温度の評価条件及び評価結果

a. 建屋

評価条件及び評価結果を示す。

$w \cdot d$ (m^2)	H (m)	R f (kW/m^2)	V (m^3)

v (m/s)	M ($kg/m^2/s$)	燃料 ρ (kg/m^3)	T_1 ($^{\circ}C$)	T ($^{\circ}C$)
3.88×10^{-5}	0.035	900	50	200

C_p ($J/kg/K$)	コンクリート ρ (kg/m^3)	λ ($W/m/K$)	α (m^2/s)
880	2400	1.63	7.7×10^{-7}

	原子炉建屋	タービン建屋	使用済燃料 乾式貯蔵建屋
危険距離 (m)	85		
離隔距離 (m)	300	280	530

結果
危険距離を評価した結果、85 m となり、その危険距離を上回る離隔距離を確保していることを確認した。

④ c

2.2.4.2 爆発源に対する評価

日立LNG基地に、LNG及びLPGを輸送する輸送船及び内航船の爆発の評価結果を整理し表 2-5 に示す。なお、残留熱除去系海水系ポンプ、非常用ディーゼル発電機（高圧炉心スプレイ系ディーゼル発電機を含む。）用海水ポンプ及び放水路ゲートは、鋼管杭鉄筋コンクリート防潮壁の高さより低い位置にあるため直接爆風圧の影響を受けないことから当該評価の対象に含めない。また、爆発源となる船舶から各対象までの距離は、図 2-12, 13, 14 に示す。

	LNG輸送船	LPG輸送船	内航船
貯蔵ガス	液化天然ガス (メタン)	液化石油ガス (プロパン)	液化天然ガス (メタン)
V (m ³)			
λ (m/kg ³)	14.4		
ρ (t/m ³)	0.425	0.62	0.425
K (-)	714	888	714
W (-)	274	231	32.6
X (m)	335	340	165
最短となる対象	主排気筒	主排気筒	タービン建屋
最短となる対象までの離隔距離(m)	1100	1100	390

結果
ガス爆発の爆風圧が人体に対して影響を与えない0.01MPaとなる距離を評価した結果、離隔距離以下であることを確認した。

④ c

2.2.4.2.1 タンク破裂時における破片の最大飛散距離の評価

日立LNG基地にLPGを輸送する輸送船の、タンク破裂時における破片の最大飛散距離の評価結果を整理し表 2-6 に示す。

	LPG輸送船	備考
v_0 (m/s)		飛来物の最高速度
m (kg)		竜巻影響評価で想定する設計飛来物（鋼製材）の重量
L_1 (m)		竜巻影響評価で想定する設計飛来物（鋼製材）の寸法
L_2 (m)		
L_3 (m)		
ρ_a (kg/m ³)		常温での空気密度
g (m/s ²)		重力加速度
θ (°)		感度解析により求めた最大飛散距離となる飛散角
A (m ²)		面1の面積： $L_1 \times L_2$ 面2の面積： $L_1 \times L_3$ 面3の面積： $L_2 \times L_3$
C_D (m ²)		抗力係数
x (m)		運動方程式を用いて、 $y=0$ となる最大飛散距離
X (m)		漂流地点から海水ポンプ室までの離隔距離

結果

詳細評価により、タンク破裂時における破片の最大飛散距離を評価した結果、影響を受ける対象のうち離隔距離が最短となる海水ポンプ室までの離隔距離を下回ることを確認した。

表 2-1 森林火災時の危険距離評価結果

④ b ア

	原子炉建屋	タービン建屋	使用済燃料 乾式貯蔵建屋	主排気筒	放水路ゲート
離隔距離 (m)	267	221	37	266	41
危険距離 (m)	18	18	18	20	20

	非常用ディーゼル発電機 (高圧炉心スプレィ系ディー ゼル発電機を含む。)	残留熱除去系 海水系ポンプ	非常用ディーゼル発電機 (高圧炉心スプレィ系ディー ゼル発電機を含む。) 用海水ポンプ
離隔距離 (m)	267	242	242
危険距離 (m)	30	28	24

	鋼管杭鉄筋 コンクリート防潮壁	止水ジョイント部	防潮扉
離隔距離 (m)	21	21	35
危険距離 (m)	18	20	20

表 2-2 発電所敷地内に設置する危険物貯蔵施設等の火災の評価結果

(単位:℃)

④ b イ

	原子炉建屋 (許容温度 200℃)	タービン建屋 (許容温度 200℃)	主排気筒 (許容温度 325℃)	放水路ゲート (許容温度 325℃)
熔融炉灯油タンク	70	57	90	—
主要変圧器	—	149	—	51
所内変圧器 2A	—	187	—	51
起動変圧器 2B	—	182	—	—

	残留熱除去系 海水系ポンプ (許容温度 70℃)	非常用ディーゼル発電機(高圧炉 心スプレィ系ディーゼル発電機を含 む。)用海水ポンプ (許容温度 60℃)
熔融炉灯油タンク	46	46
主要変圧器	—	—
所内変圧器 2A	—	—
起動変圧器 2B	—	—

表 2-3 航空機墜落による火災及び重畳火災時の温度評価結果 (1/2)

(単位:℃)

④ b イ

	原子炉建屋 (許容温度 200 ℃)	タービン建屋 (許容温度 200 ℃)	使用済燃料乾 式貯蔵建屋 (許容温度 200 ℃)	主排気筒 (許容温度 325 ℃)
民間航空機 B737-800	53	53	51	52
民間航空機 B747-400	71	71	58	63
自衛隊機又は 米軍機KC-767	64	64	56	60
自衛隊機又は 米軍機F-15	183	183	62	142
熔融炉灯油タンク及 び自衛隊機又は 米軍機F-15	196	187	—	181
主要変圧器及び自衛 隊機又は米軍機 F-15	—	195	—	—

表 2-3 航空機墜落による火災及び重畳火災時の温度評価結果 (2/2)

(単位:℃)

	非常用ディーゼル発電機 (高圧炉心スプレィ系ディ ーゼル発電機を含む。) (許容温度 53 ℃)	残留熱除去系海水系 ポンプ (許容温度 70 ℃)	非常用ディーゼル発電機 (高圧炉心スプレィ系ディ ーゼル発電機を含む。) 用海水ポンプ (許容温度 60 ℃)
民間航空機 B737-800	46	46	46
民間航空機 B747-400	46	47	46
自衛隊機又は 米軍機KC-767	46	47	46
自衛隊機又は 米軍機F-15	51	60	52
熔融炉灯油タンク及 び自衛隊機又は 米軍機F-15	—	60	52
主要変圧器及び自衛 隊機又は米軍機 F-15	—	—	—

表 2-4 敷地外の火災源に対する危険距離評価結果

(単位:m)

④c

	原子炉建屋	タービン建屋	使用済燃料 乾式貯蔵建屋	主排気筒
敷地外の危険物 貯蔵施設等	41 (離隔距離 1100 m)	41 (離隔距離 1200 m)	41 (離隔距離 800 m)	10 (離隔距離 1200 m)
燃料輸送車両	23 (離隔距離 510 m)	23 (離隔距離 450 m)	23 (離隔距離 520 m)	9 (離隔距離 610 m)
漂流船舶 (LNG輸送船)	263 (離隔距離 1100 m)	263 (離隔距離 1100 m)	263 (離隔距離 1300 m)	87 (離隔距離 1100 m)
漂流船舶 (定期船)	85 (離隔距離 300 m)	85 (離隔距離 280 m)	85 (離隔距離 530 m)	29 (離隔距離 250 m)

(単位:m)

	放水路ゲート	非常用ディーゼル発 電機(高圧炉心ス プレイ系ディーゼル発 電機を含む。)	残留熱除去系 海水系ポンプ	非常用ディーゼル発 電機(高圧炉心ス プレイ系ディーゼル発 電機を含む。)用 海水ポンプ
敷地外の 危険物貯蔵施設 等	10 (離隔距離 1600 m)	19 (離隔距離 1100 m)	16 (離隔距離 1300 m)	13 (離隔距離 1300 m)
燃料輸送車両	9 (離隔距離 600 m)	15 (離隔距離 510 m)	13 (離隔距離 760 m)	11 (離隔距離 760 m)
漂流船舶 (LNG輸送船)	87 (離隔距離 1050 m)	170 (離隔距離 1100 m)	147 (離隔距離 940 m)	119 (離隔距離 940 m)
漂流船舶 (定期船)	29 (離隔距離 220 m)	55 (離隔距離 330 m)	48 (離隔距離 70 m)	39 (離隔距離 70 m)

NT2 補① V-1-1-2-5-6 R15

④c

表 2-5 敷地外の爆発源に対する危険限界距離評価結果

(単位:m)

	危険限界距離
敷地外のガス貯蔵設備 (日立LNG基地)	373 (発電所までの離隔距離 1500 m)
燃料輸送車両 (LNG輸送)	81 (タービン建屋までの離隔距離 450 m)
燃料輸送車両 (LPG輸送)	88 (タービン建屋までの離隔距離 450 m)
漂流船舶 (LNG輸送船)	335 (主排気筒までの離隔距離 1100 m)
漂流船舶 (LPG輸送船)	340 (主排気筒までの離隔距離 1100 m)
内航船	165 (タービン建屋までの離隔距離 390 m)

④c

表 2-6 敷地外の爆発源に対する最大飛散距離評価結果

(単位:m)

	最大飛散距離
敷地外のガス貯蔵設備	1406 ^{*1} (発電所までの離隔距離 3300 m)
燃料輸送車両 (LPG輸送)	561 ^{*2} (タービン建屋までの離隔距離 450 m, 原子炉建屋までの離隔距離 510 m, 使用済燃料乾式貯蔵建屋までの離隔距離 520 m, 放水路ゲートまでの離隔距離 600 m, 主排気筒までの離隔距離 610 m, 海水ポンプ室までの離隔距離 760 m)
漂流船舶 (LPG輸送船)	497 ^{*2} (主排気筒までの離隔距離 1100 m)

注記 *1: 簡易評価結果

*2: 詳細評価結果

④bア

NT2 補① V-1-1-2-5-6 R15



図 2-1 外部火災の影響を考慮する施設と防火帯の位置関係及び離隔距離



図 2-2 津波防護施設と防火帯の位置関係及び離隔距離

④ b イ

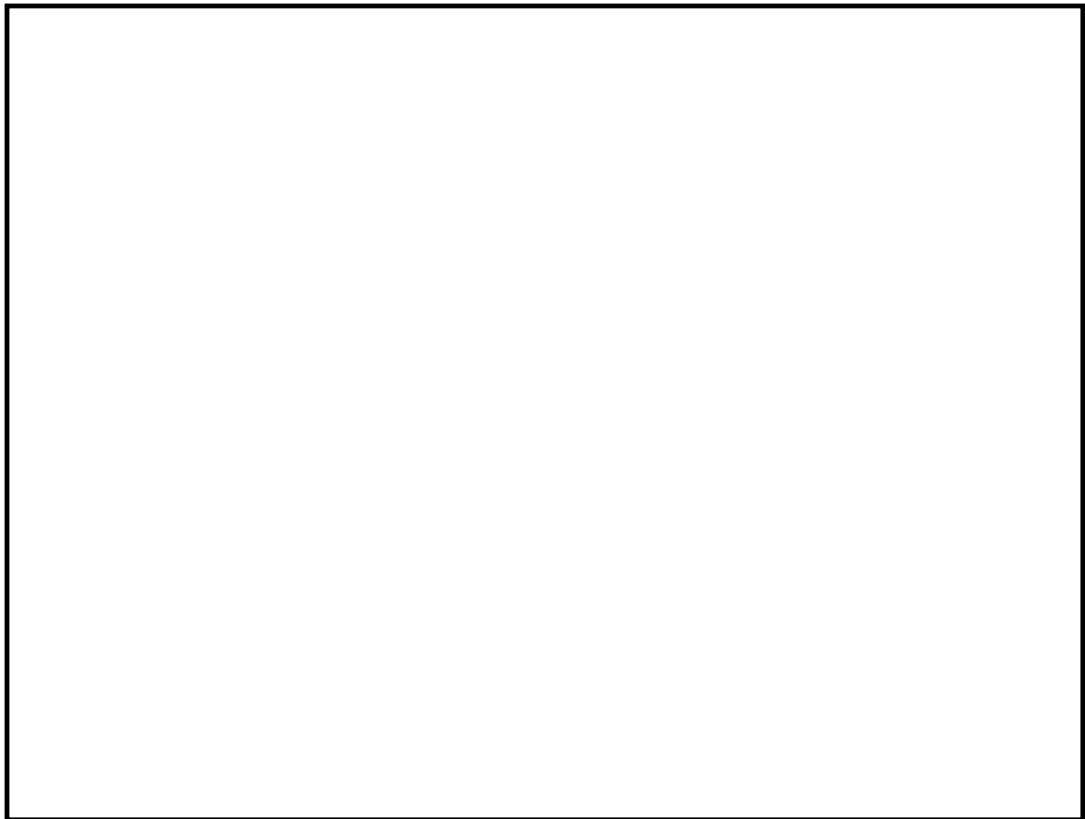

図 2-3 評価対象とする火災源又は爆発源となる設備及び外部火災の影響を考慮する施設の位置

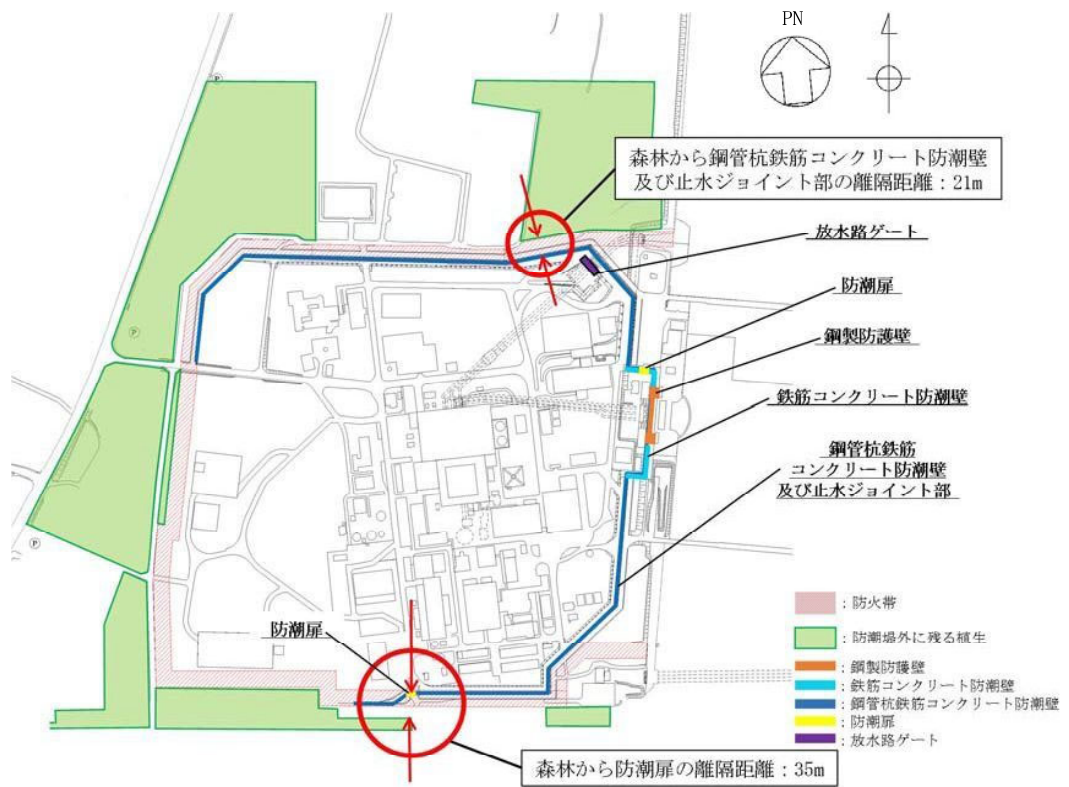

図 2-4 火災源となる変圧器及び外部火災の影響を考慮する施設の位置

④ b イ

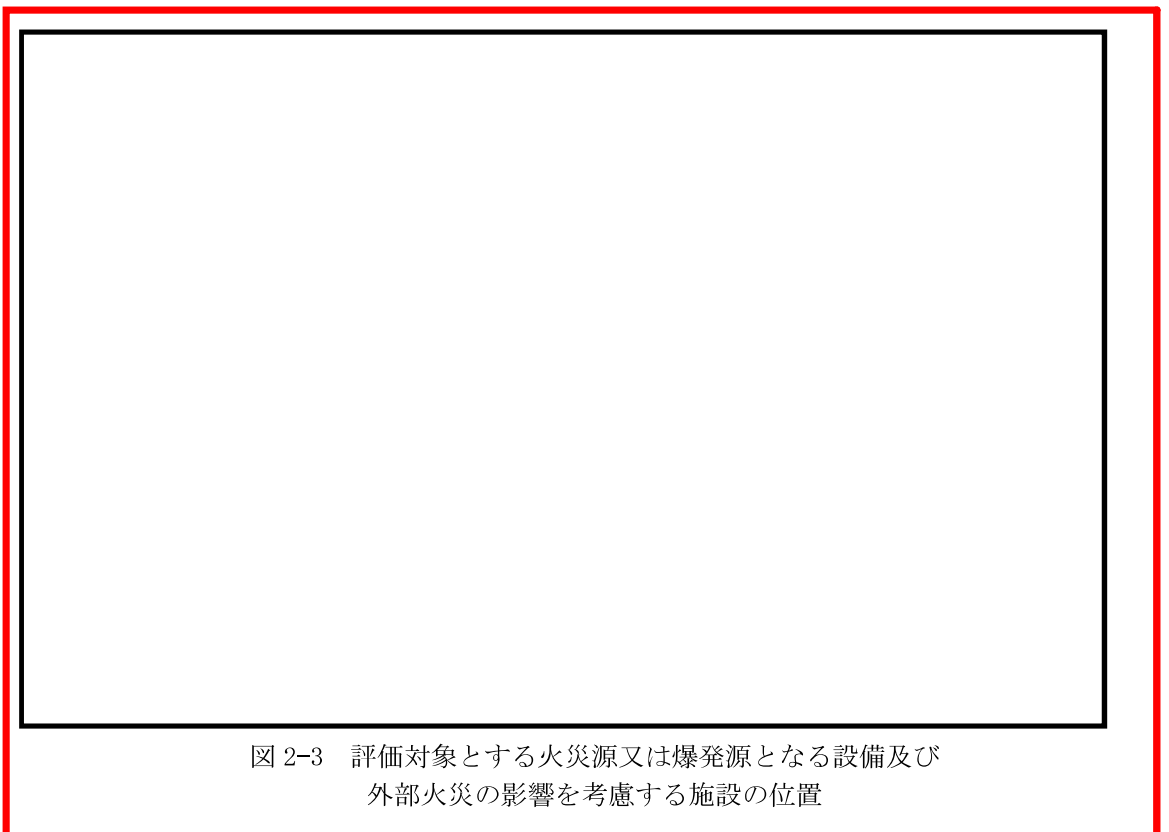

図 2-5 自衛隊機又は米軍機，基地－訓練空域間往復時の離隔距離
(原子炉施設 (使用済燃料乾式貯蔵建屋除く。))

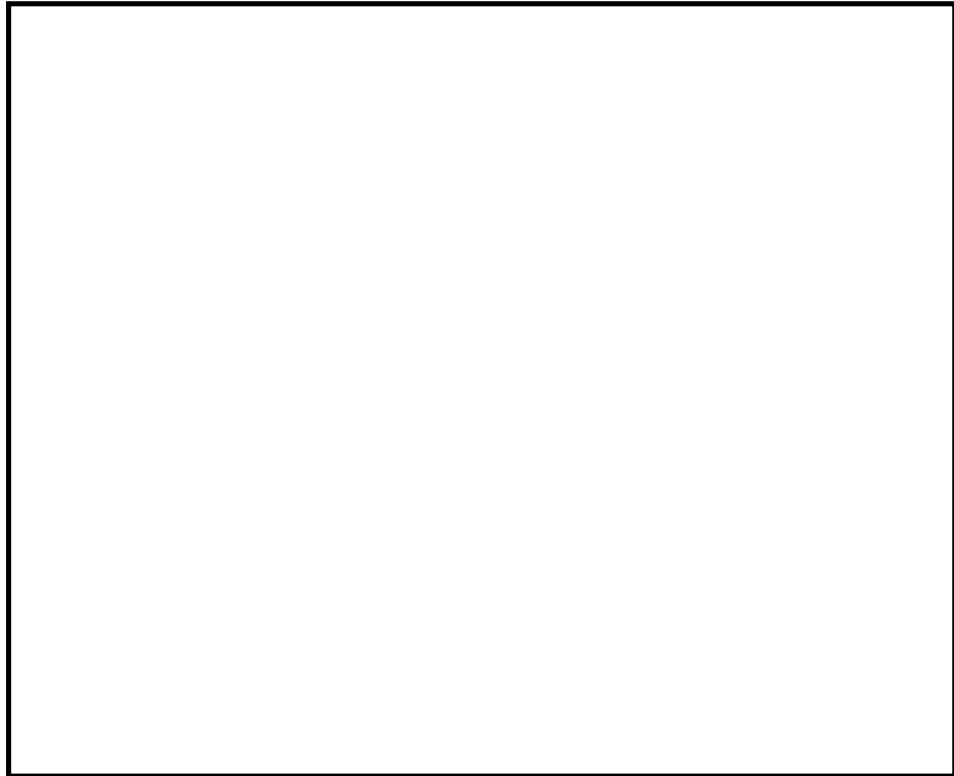

図 2-6 自衛隊機又は米軍機，基地－訓練空域間往復時の離隔距離
(使用済燃料乾式貯蔵建屋)

④ c



④ c

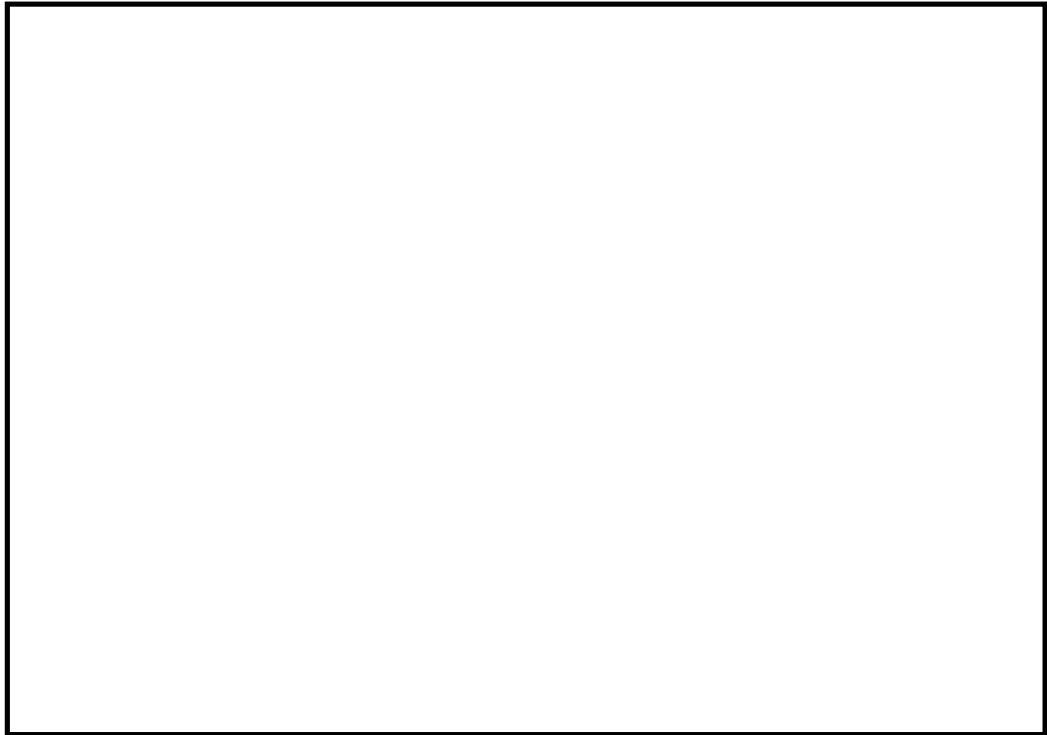

図 2-8 発電所周辺（東海村全域及び日立市の一部）に位置する危険物貯蔵施設



図 2-9 外部火災の影響を考慮する施設と抽出した危険物貯蔵施設の位置関係

④ c

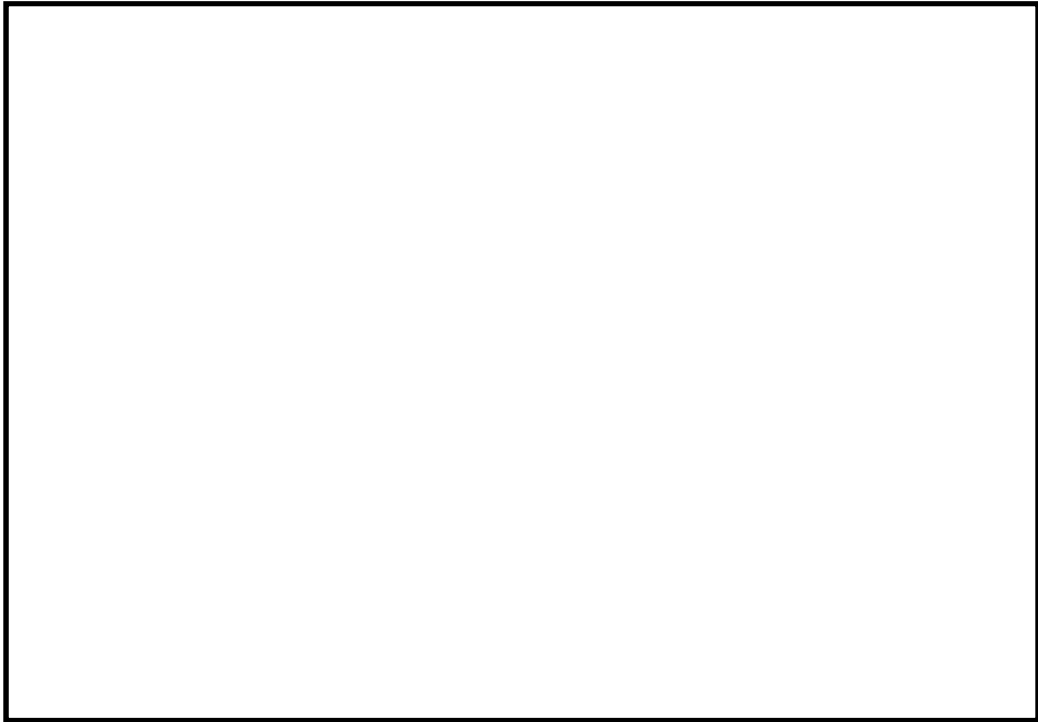
NT2 補① V-1-1-2-5-6 R15

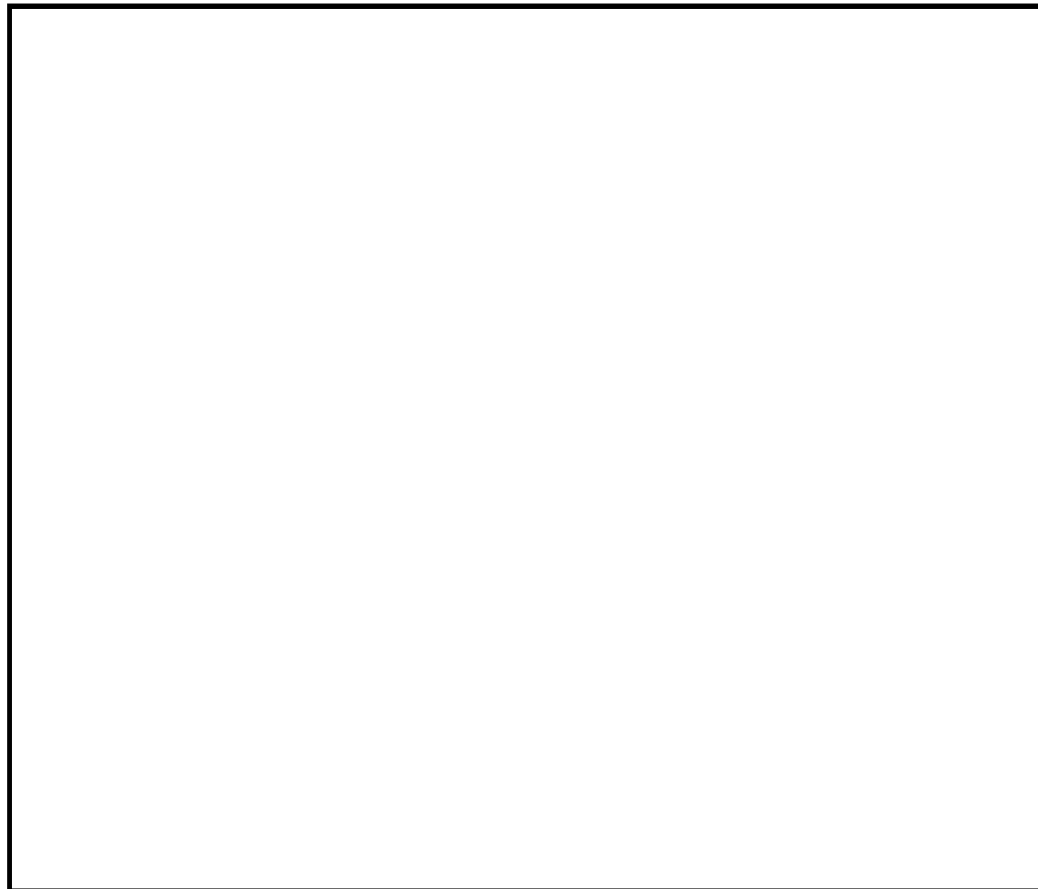

図 2-10 発電所周辺（東海村全域及び日立市の一部）に存在する第四類危険物貯蔵施設



図 2-11 発電所と燃料輸送車両の位置関係

④ c



図 2-12 外部火災の影響を考慮する施設と LNG 輸送船及び LPG 輸送船の位置関係

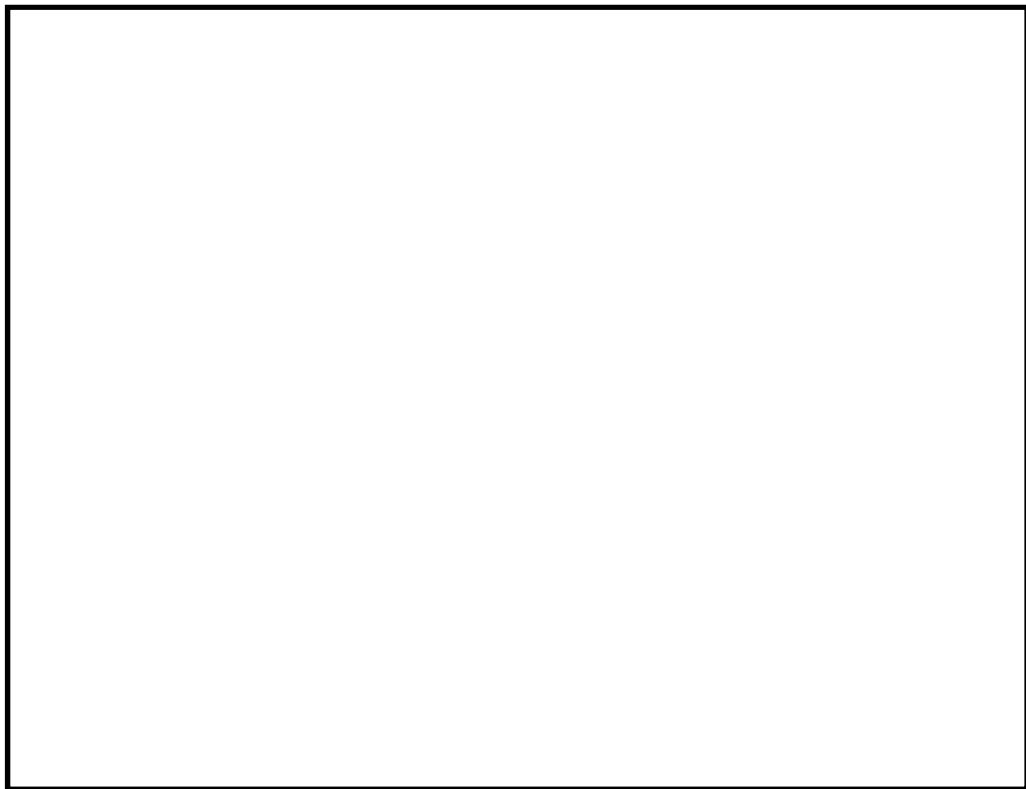

s

図 2-13 外部火災の影響を考慮する施設と定期船の位置関係

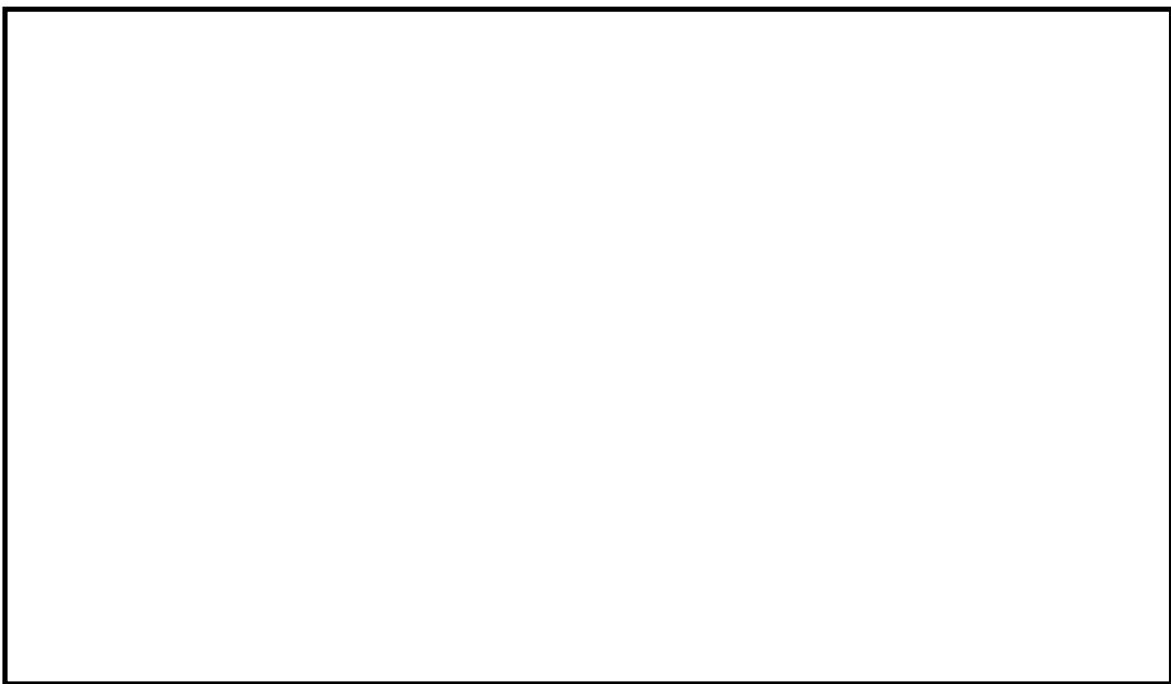
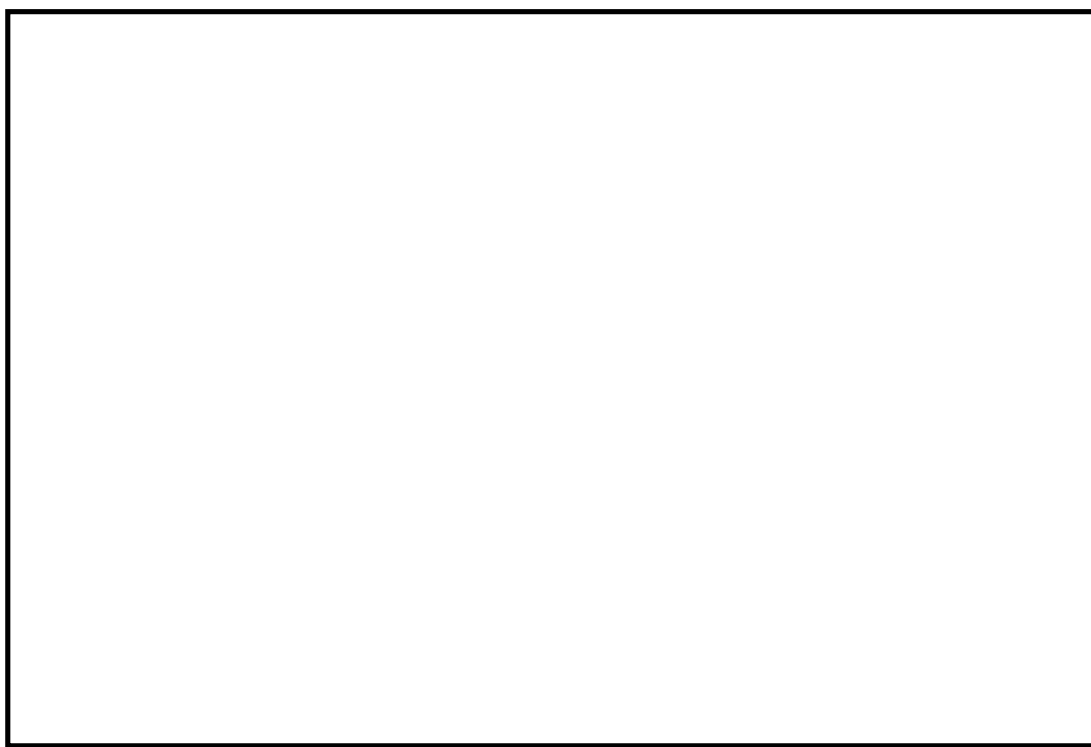
NT2 補① V-1-1-2-5-6 R15

④ c



図 2-14 外部火災の影響を考慮する施設と内航船の位置関係

V-3-別添 1-2-1-1 防護ネットの強度計算書

NT2 補② V-3-別添 1-2-1-1 R11

1. 概要

本資料は、添付書類「V-3-別添 1-2 防護対策施設の強度計算の方針」に示すとおり、防護対策施設である非常用ディーゼル発電機（高圧炉心スプレイ系ディーゼル発電機を含む。）室ルーフトファン防護対策施設，中央制御室換気系冷凍機防護対策施設，海水ポンプエリア防護対策施設，原子炉建屋外側ブローアウトパネル防護対策施設及び使用済燃料乾式貯蔵容器防護対策施設の防護ネットが，外部事象防護対象施設の機能喪失に至る可能性のある飛来物（以下「飛来物」という。）が外部事象防護対象施設へ衝突することを防止するために，主要な部材が破断せず，たわみを生じても飛来物が外部事象防護対象施設と衝突しないよう，飛来物のエネルギーが防護ネットの限界吸収エネルギーの値以下であること及び防護ネットを構成する部材が許容限界に至らないことを確認するものである。

2. 基本方針

添付書類「V-3-別添 1-2 防護対策施設の強度計算の方針」を踏まえ，防護ネットの「2.1 位置」，「2.2 構造概要」，「2.3 評価方針」及び「2.4 適用規格」を示す。

2.1 位置

防護ネットは，原子炉建屋（原子炉棟外壁及び付属棟屋上），海水ポンプ室周り及び使用済燃料乾式貯蔵建屋外壁に設置する。

防護ネットの設置位置図を図 2-1 に，各設置位置におけるネットの割付展開図を図 2-2～図 2-8 に示す。



図 2-1 防護ネットの設置位置図



図 2-7 防護ネットの割付展開図(1/2)
 (原子炉建屋外側ブローアウトパネル防護対策施設)

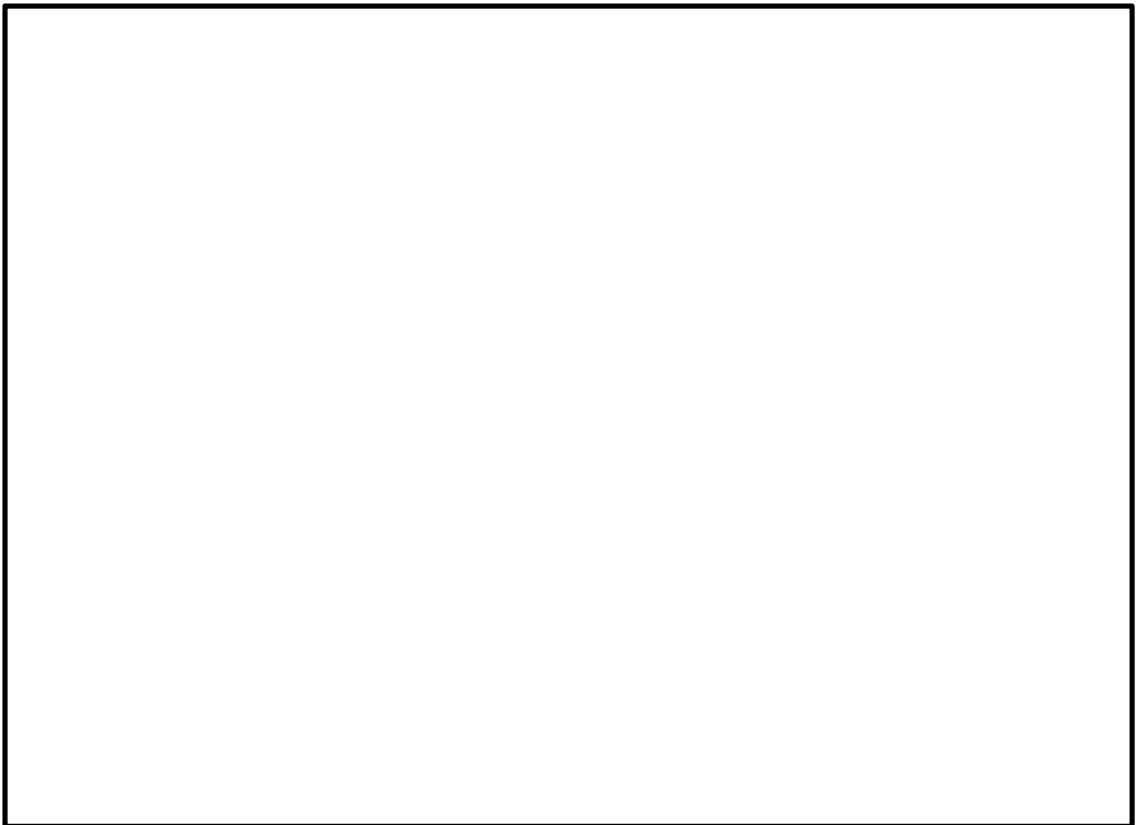

防護鋼板

平面図 (D-D矢視)

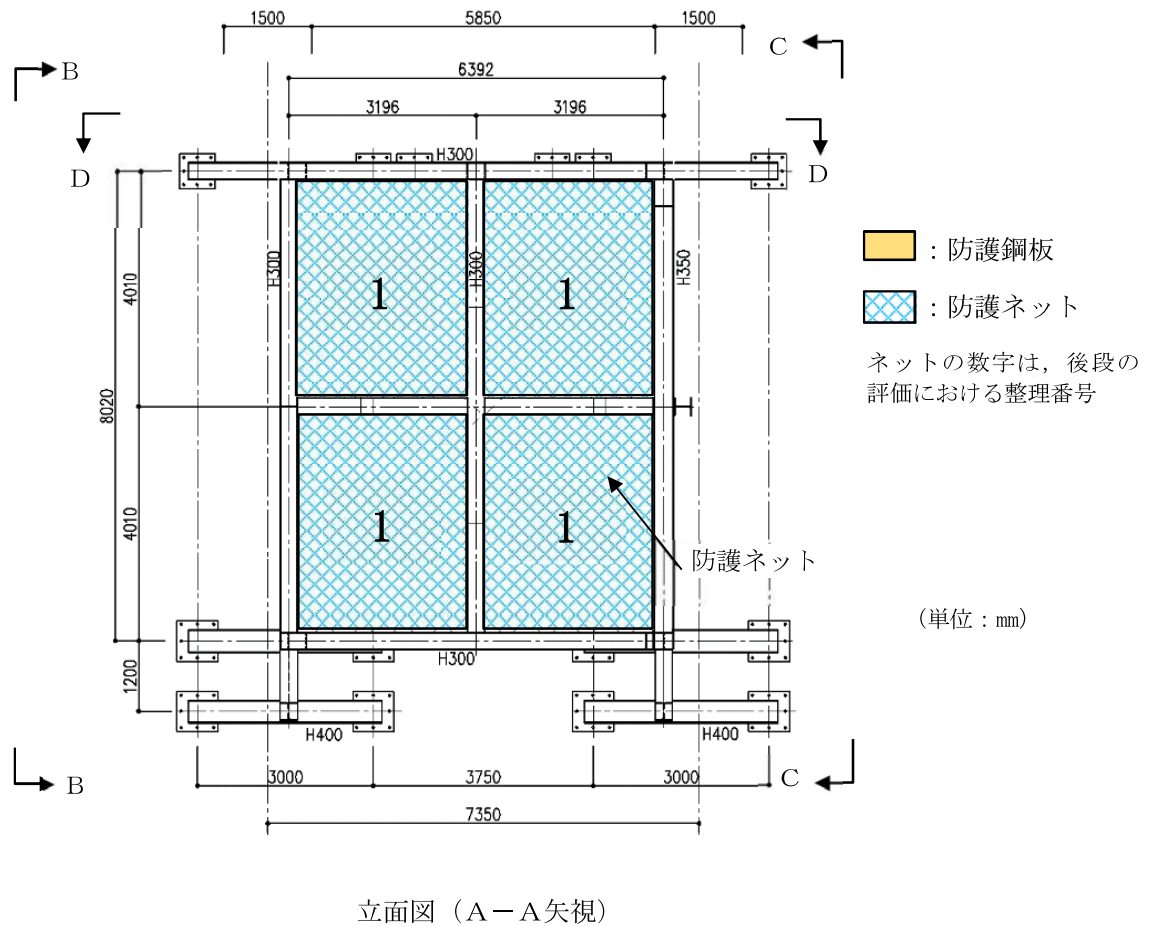
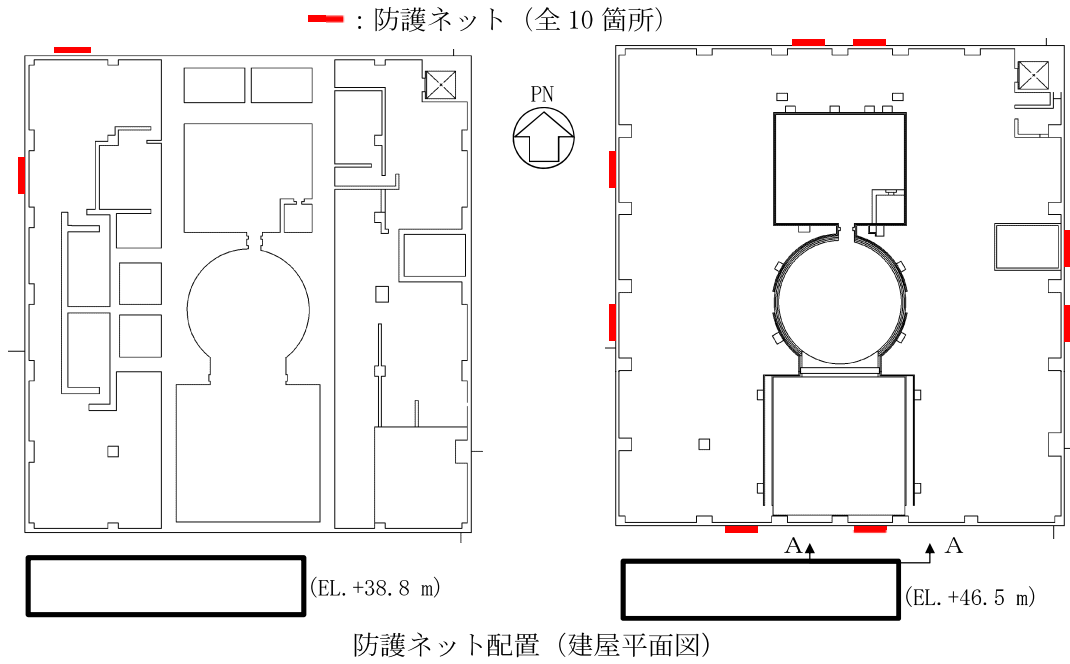
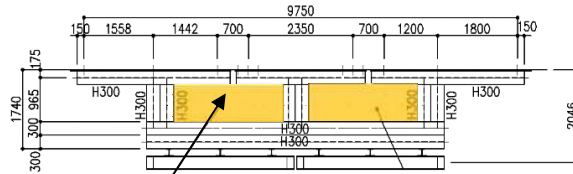
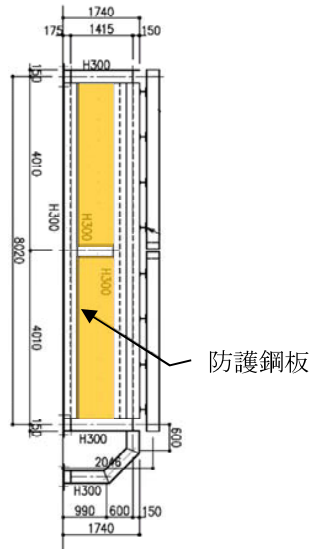

防護鋼板

立面図 (B-B矢視)

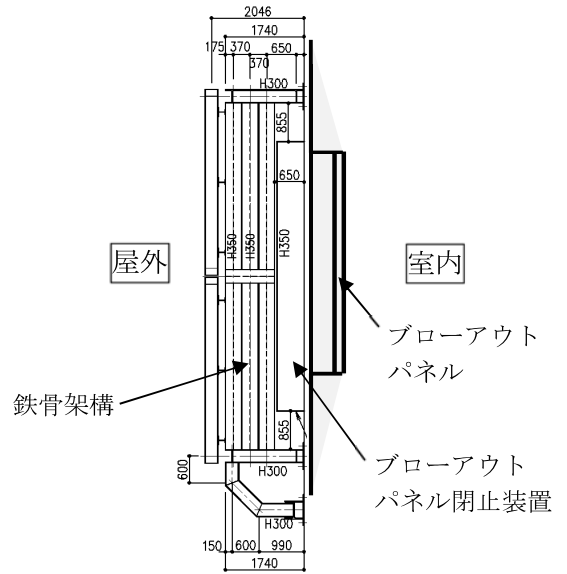

屋外

室内

ブローアウト
パネル

鉄骨架構

ブローアウト
パネル閉止装置

立面図 (C-C矢視)

(単位 : mm)

: 防護鋼板

: 防護ネット

ネットの数字は、後段の
評価における整理番号

図 2-7 防護ネットの割付展開図(2/2)
(原子炉建屋外側ブローアウトパネル防護対策施設)

V-3-別添 1-2-1-2 防護鋼板の強度計算書

NT2 補② V-3-別添 1-2-1-2 R10

1. 概要

本資料は、添付書類「V-3-別添 1-2 防護対策施設の強度計算の方針」に示すとおり、防護対策施設である非常用ディーゼル発電機（高圧炉心スプレイ系ディーゼル発電機を含む。）室ルーフベントファン防護対策施設、中央制御室換気系冷凍機防護対策施設、海水ポンプエリア防護対策施設、原子炉建屋外側ブローアウトパネル防護対策施設、中央制御室換気系開口部防護対策施設、原子炉建屋付属棟軽量外壁部防護対策施設及び原子炉建屋付属棟開口閉鎖部防護対策施設の防護鋼板が、設置（変更）許可を受けた設計飛来物（以下「飛来物」という。）の衝突に加え、風圧力に対し、竜巻時及び竜巻通過後においても外部事象防護対象施設に飛来物を衝突させず、また、機械的な波及的影響を与えず、外部事象防護対象施設の安全機能維持を考慮して、防護鋼板が構造健全性を有することを確認するものである。

2. 基本方針

添付書類「V-3-別添 1-2 防護対策施設の強度計算の方針」を踏まえ、防護鋼板の「2.1 位置」、「2.2 構造概要」、「2.3 評価方針」及び「2.4 適用規格」を示す。

2.1 位置

防護鋼板は、原子炉建屋（原子炉棟外壁、付属棟屋上及び付属棟外壁）並びに海水ポンプ室周りに設置する。

防護鋼板の設置位置図を図 2-1 に示す。



図 2-1 防護鋼板の設置位置図

(4) 中央制御室換気系開口部防護対策施設防護鋼板

中央制御室換気系開口部防護対策施設防護鋼板は、当該防護対策施設の架構に取り付けられ施設の外壳となる。

中央制御室換気系開口部防護対策施設防護鋼板の構造図を図 2-7 に示す。

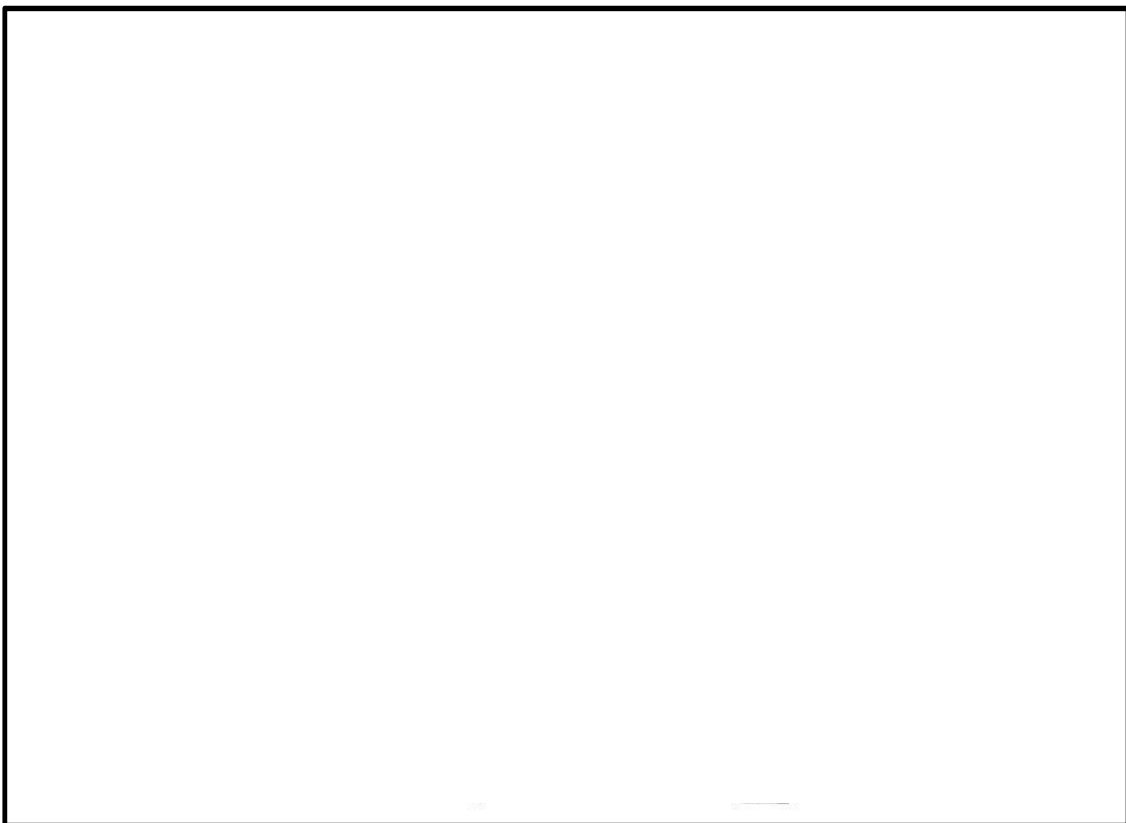

図 2-7 中央制御室換気系開口部防護対策施設防護鋼板の構造図

(5) 原子炉建屋外側ブローアウトパネル防護対策施設防護鋼板

原子炉建屋外側ブローアウトパネル防護対策施設防護鋼板は、当該防護対策施設の架構に取り付けられ施設の外壳となる。

原子炉建屋外側ブローアウトパネル防護対策施設防護鋼板の構造図を図 2-8 に示す。

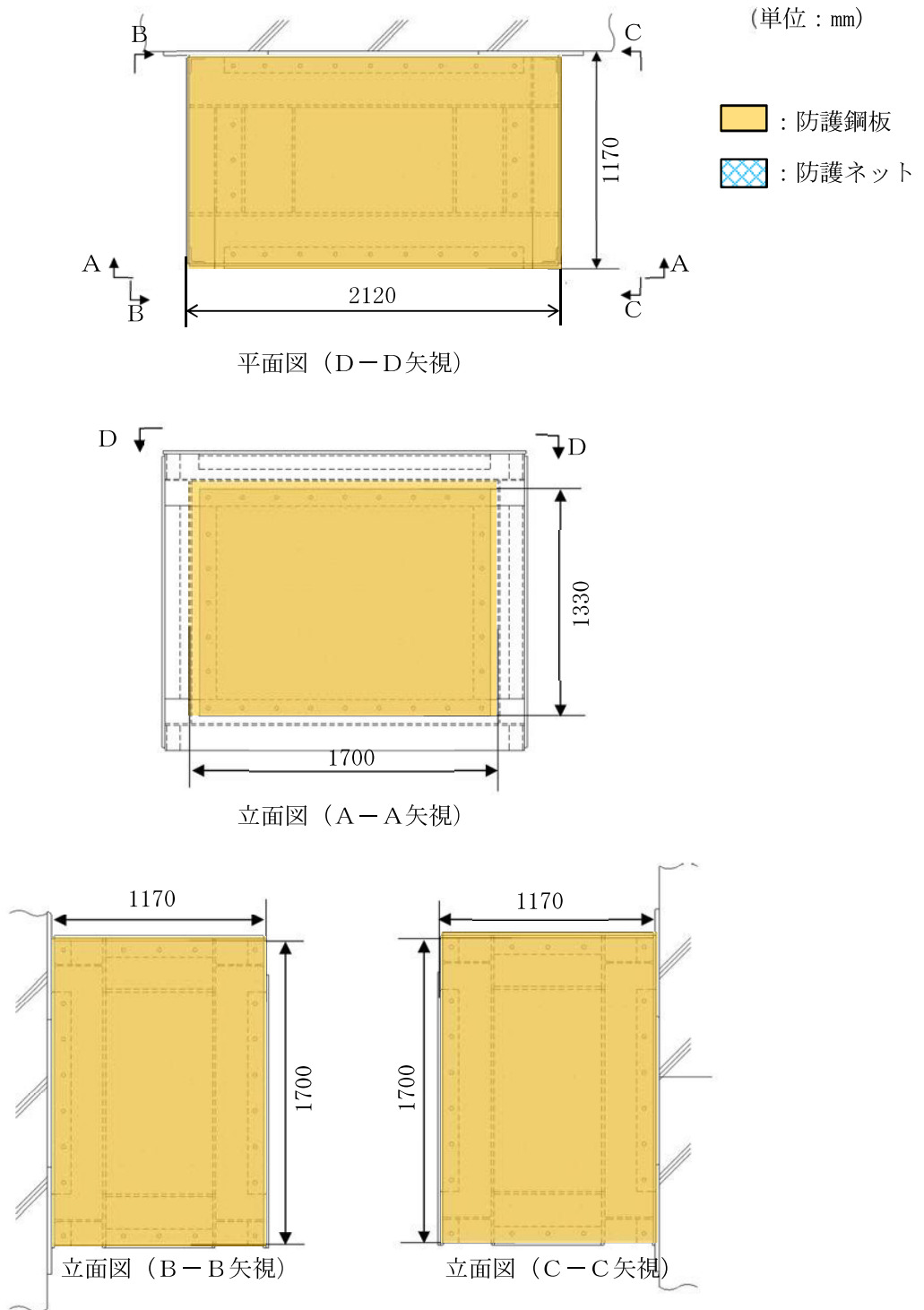

図 2-8 原子炉建屋外側ブローアウトパネル防護対策施設防護鋼板の構造図

(6) 原子炉建屋付属棟軽量外壁部防護対策施設防護鋼板

原子炉建屋付属棟軽量外壁部防護対策施設防護鋼板は、建屋の構造骨組に取り付けられ、施設の外殻となる。

原子炉建屋付属棟軽量外壁部防護対策施設防護鋼板の構造図を図 2-9 に示す。

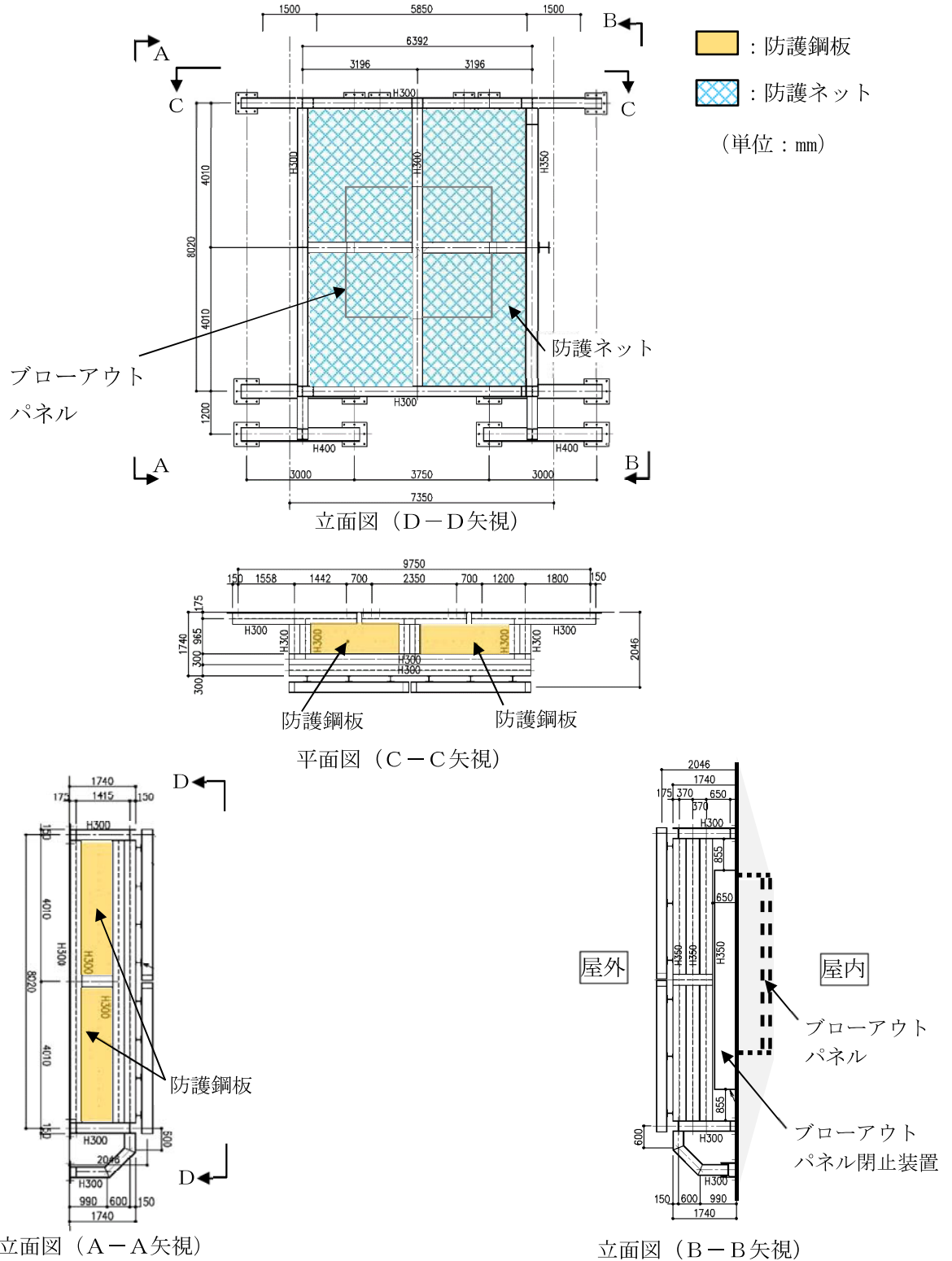
- : 鋼板を鉄鋼部（柱）に留めるボルト

— : 鋼板取付部材を床版に留めるボルト
- : 防護鋼板

■ : 防護ネット

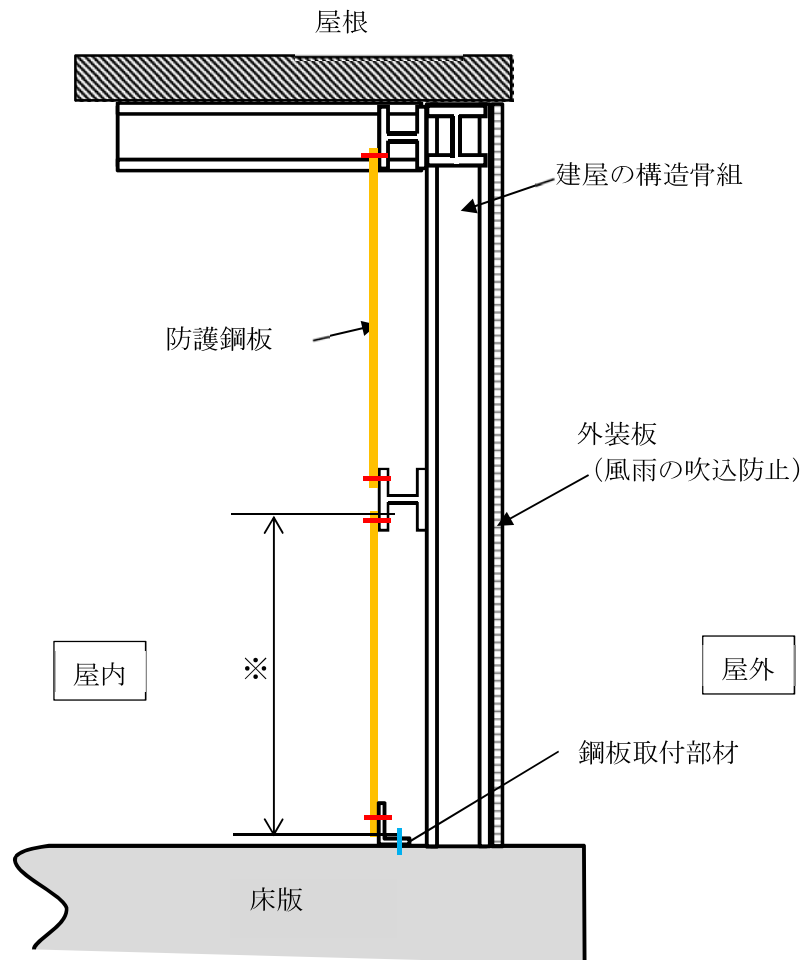

※：貫通評価で健全性が確認された最小寸法以上

図 2-9 原子炉建屋付属棟軽量外壁部防護対策施設防護鋼板の構造図

(7) 原子炉建屋付属棟開口閉鎖部防護対策施設防護鋼板

原子炉建屋付属棟開口閉鎖部防護対策施設防護鋼板は、当該防護対策施設の架構に取り付けられ施設の外殻となる。

原子炉建屋付属棟開口閉鎖部防護対策施設防護鋼板の構造図を図 2-10 に示す。



図 2-10 原子炉建屋付属棟開口閉鎖部防護対策施設防護鋼板の構造図

V-3-別添 1-2-1-3 架構の強度計算書

1. 概要

本資料は、添付書類「V-3-別添 1-2 防護対策施設の強度計算の方針」に示すとおり、防護対策施設である非常用ディーゼル発電機（高圧炉心スプレイ系ディーゼル発電機を含む。）室ルーフトファン防護対策施設，中央制御室換気系冷凍機防護対策施設，海水ポンプエリア防護対策施設，原子炉建屋外側ブローアウトパネル防護対策施設，中央制御室換気系開口部防護対策施設，使用済燃料乾式貯蔵容器防護対策施設の架構が，設置（変更）許可を受けた設計飛来物（以下「飛来物」という。）の衝突に加え，風圧力に対し，竜巻時及び竜巻通過後においても外部事象防護対象施設に飛来物を衝突させず，また，機械的な波及的影響を与えず，外部事象防護対象施設の安全機能維持を考慮して，架構の主要な構造部材が構造健全性を有することを確認するものである。

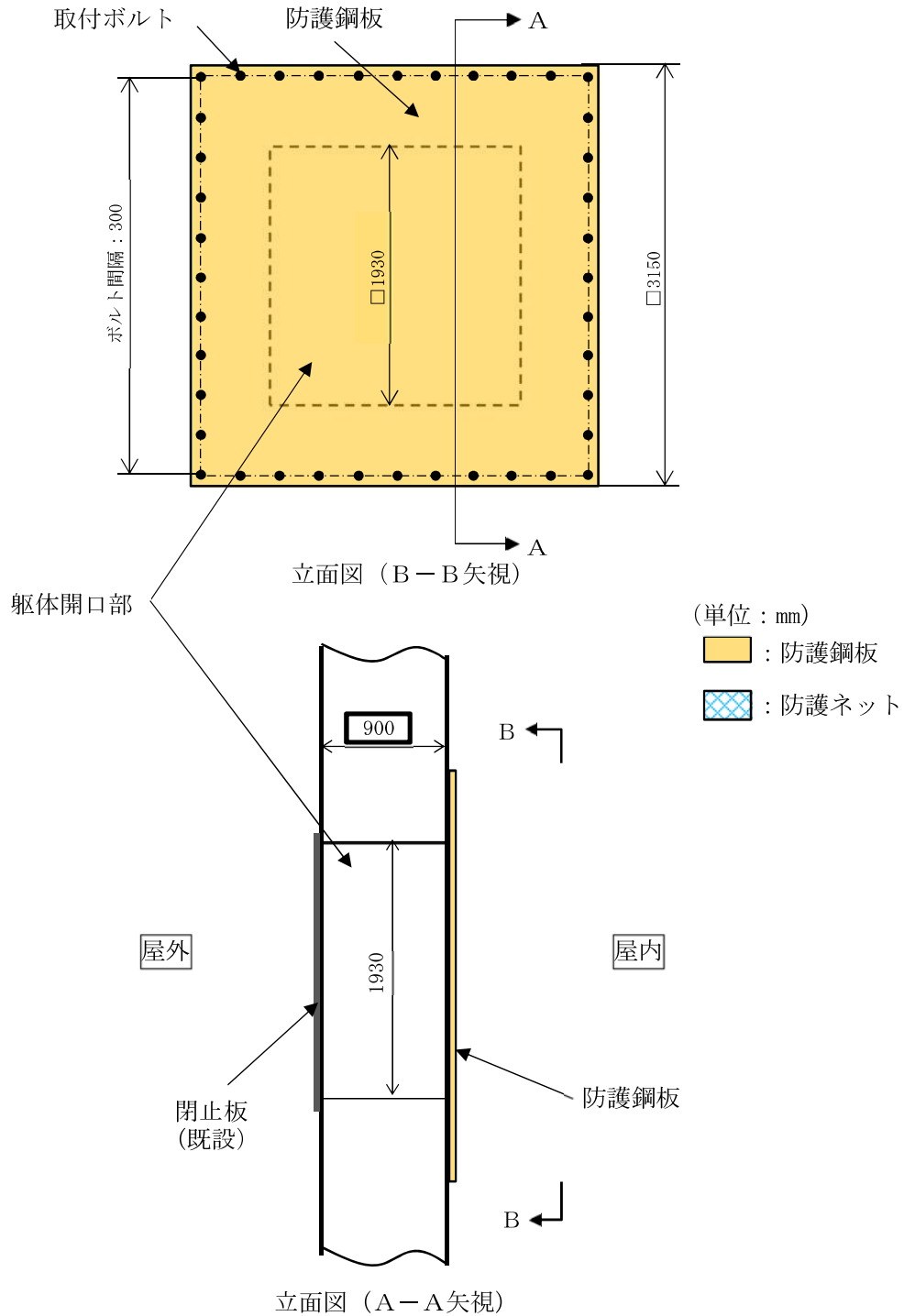
2. 基本方針

添付書類「V-3-別添 1-2 防護対策施設の強度計算の方針」を踏まえ，架構の「2.1 位置」，「2.2 構造概要」，「2.3 評価方針」及び「2.4 適用規格」を示す。

2.1 位置

架構は，原子炉建屋（原子炉棟外壁及び付属棟屋上並びに外壁），海水ポンプ室周り及び使用済燃料乾式貯蔵建屋外壁に設置する。

架構の設置位置図を図 2-1 に示す。



図 2-1 架構の設置位置図

(4) 原子炉建屋外側ブローアウトパネル防護対策施設架構

原子炉建屋外側ブローアウトパネル防護対策施設架構は、防護ネット及び防護鋼板を設置するための鉄骨構造であり、外部事象防護対象施設である原子炉建屋外側ブローアウトパネル及び原子炉建屋原子炉棟6階設置設備（使用済燃料プール及び燃料プール冷却浄化系真空破壊弁）を内包する施設として柱、はり等により構成される。

原子炉建屋外側ブローアウトパネル防護対策施設架構の構造図を図2-5に示す。

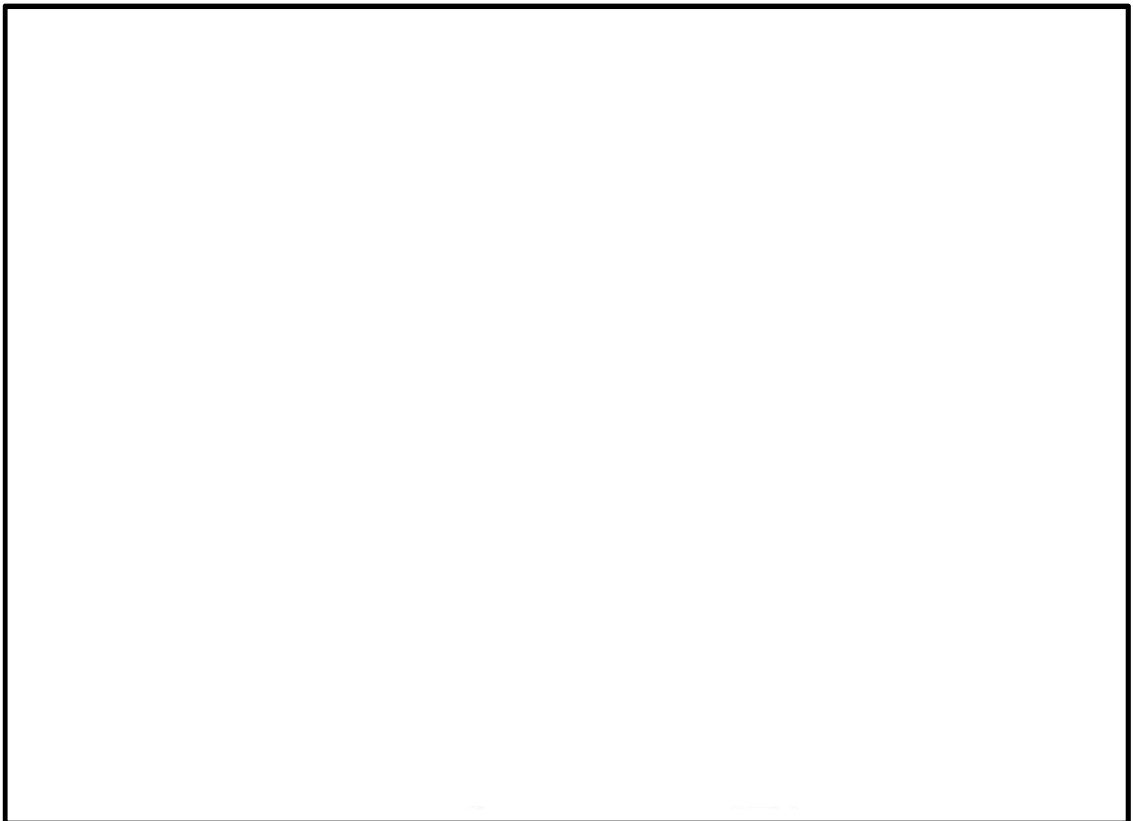

図2-5 原子炉建屋外側ブローアウトパネル防護対策施設架構の構造図

(5) 中央制御室換気系開口部防護対策施設架構

中央制御室換気系開口部防護対策施設架構は、防護鋼板を設置するための鉄骨構造であり、外部事象防護対象施設である中央制御室換気系隔離弁等を内包する施設として柱、はり等により構成される。

中央制御室換気系開口部防護対策施設架構の構造図を図 2-6 に示す。

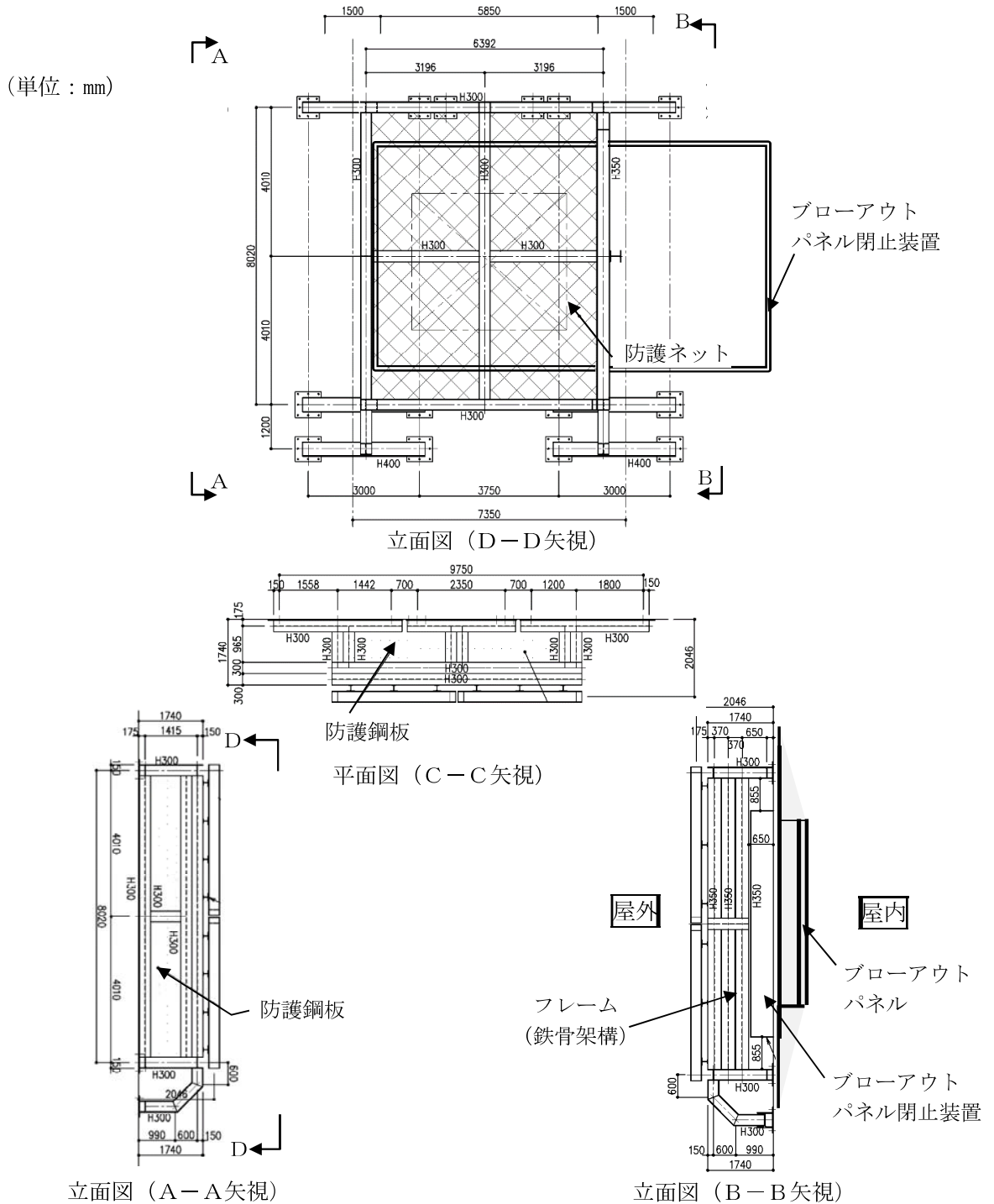

図 2-6 中央制御室換気系開口部防護対策施設架構の構造図

残留熱除去系配管及び原子炉格納容器電気配線貫通部の変更認可申請に伴う影響について

【第11条 火災による損傷の防止】

1. 基準適合性の確認範囲

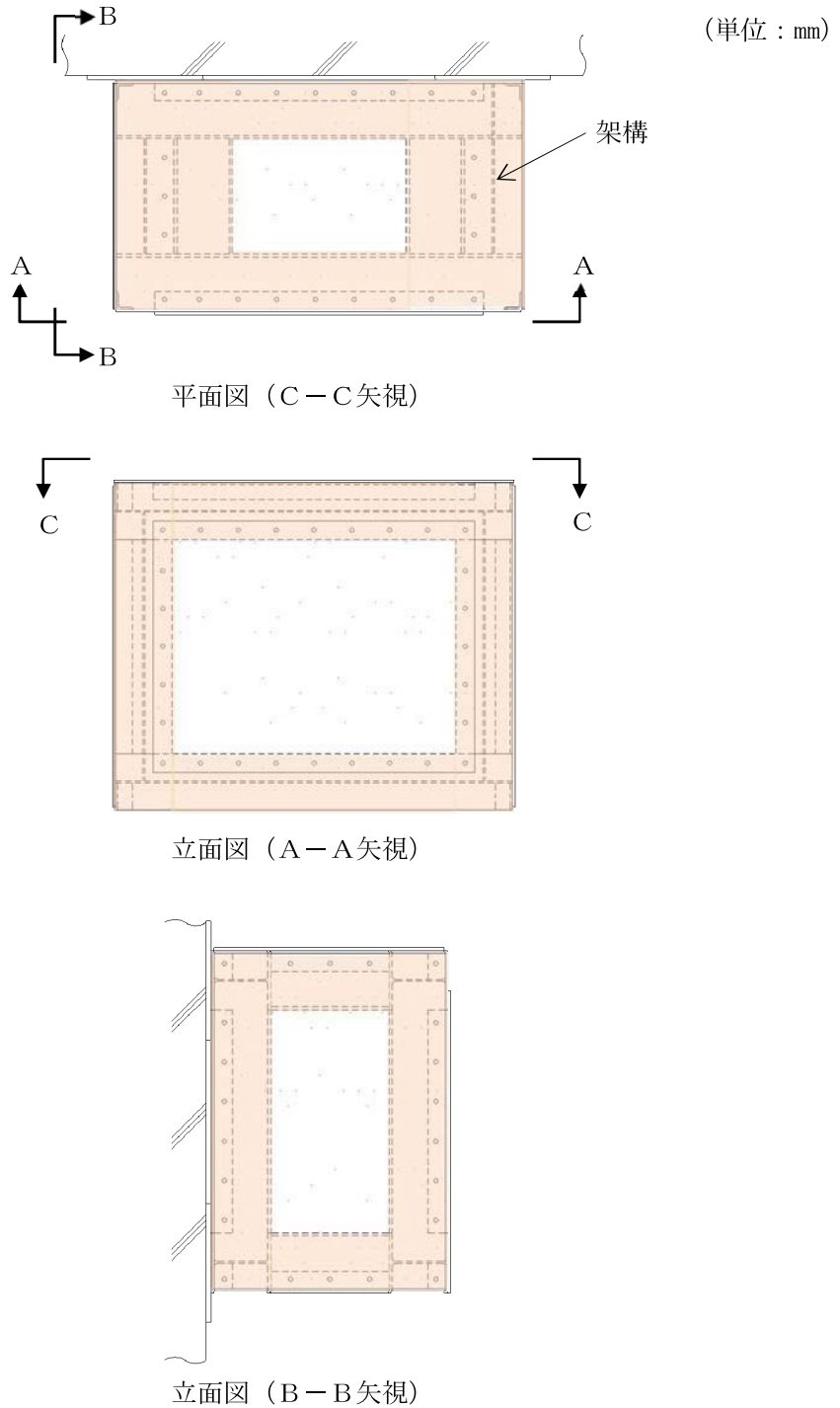
①火災防護を行う機器等の選定並びに火災区域及び火災区画の設定

- a. 既工事計画においては、配管についてはステンレス鋼及び炭素鋼等の不燃性材料を使用することで、火災による影響を受けないことから、火災防護を行う機器等から除外することを記載している。

「補足-4【残留熱除去系配管改造工事の概要について】参照」

「補足-5【原子炉格納容器電気ペネトレーション貫通部改造工事の概要について】参照」

「V-1-1-7 発電用原子炉施設の火災防護に関する説明書」(2, 6, 7, 8, 9, 13~27, 112頁参照)

「その他発電用原子炉の附属施設のうち火災防護設備に係る機器の配置を明示した図面及び構造図(火災区域構造物及び火災区画構造物)」(第9-3-1図~第9-3-8図)

今回の変更認可申請に伴い、原子炉の安全停止に必要な機器等及び放射性物質の貯蔵等の機器等(以下、「火災防護上重要な機器等」という。)についての配置に変更のないことを確認し、火災区域及び火災区画に変更のないことを確認する。

- b. 既工事計画においては、火災防護上重要な機器等を設置する区域であって、3時間以上の耐火能力を有する耐火壁等により囲まれ他の区域と分難されている区域を火災区域として、また、火災区域を壁の設置状況等に応じて分割したものを火災区画として設定する方針と記載している。

「補足-4【残留熱除去系配管改造工事の概要について】参照」

「補足-5【原子炉格納容器電気ペネトレーション貫通部改造工事の概要について】参照」

「V-1-1-7 発電用原子炉施設の火災防護に関する説明書」(2, 6, 7, 10, 109~114, 256頁参照)

今回の変更認可申請に伴い、火災区域及び火災区画に変更のないことを確認する。

②火災発生防止に係る設計

- a. 既工事計画においては、火災区域に設置する油又は水素を内包する設備について、溶接構造を採用するとともに、可燃性の蒸気及び水素が発生する火災区域については、適切な換気等を行う設計としているなど、火災の発生防止対策を行う設計方針と記載している。

「V-1-1-7 発電用原子炉施設の火災防護に関する説明書」(2, 7, 42~48, 56, 255頁参照)

今回の変更認可申請に伴い、火災発生防止に係る設計に影響のないことを確認する。

- b. 既工事計画においては、火災防護上重要な機器等について、不燃性材料、難燃性材料又はそれと同等以上の性能を有する材料を使用する設計方針と記載している。

「V-1-1-7 発電用原子炉施設の火災防護に関する説明書」(2, 7, 42, 49, 255, 256頁参照)

今回の変更認可申請に伴い、材料が不燃性材料、難燃性材料又はそれと同等以上の性能を有する材料であることを確認する。

残留熱除去系配管及び原子炉格納容器電気配線貫通部の変更認可申請に伴う影響について

【第11条 火災による損傷の防止】

②火災発生防止に係る設計（前頁の続き）

- c. 既工事計画においては、**発電用**原子炉施設については、落雷による火災の発生を防止するために、避雷設備の設置及び接地網の敷設を行うとともに、火災防護上重要な機器等について、地震による火災の発生を防止するために、耐震重要度分類に応じた耐震設計を行うなど、自然現象による火災の発生防止対策を行う設計方針と記載している。

「V-1-1-7 発電用原子炉施設の火災防護に関する説明書」（2, 7, 42, 54, 55, 255頁参照）

今回の変更認可申請に伴い、自然現象による火災発生防止対策に変更のないことを確認する。

③火災の感知及び消火に係る設計

- a. 既工事計画においては、火災区域等には、各火災区域等の環境条件及び想定される火災の性質等を考慮し、基本的にアナログ式の煙感知器及び熱感知器を組み合わせて設置するとともに、火災の発生場所を特定できる受信機を用いる設計方針とし、外部電源喪失を考慮した設計としているとともに、感知設備については、耐震クラスに応じて機能を保持する設計方針と記載している。

「V-1-1-7 発電用原子炉施設の火災防護に関する説明書」（2, 7, 61～63, 65, 68, 69, 70, 255頁参照）

今回の変更認可申請に伴い、火災の感知に係る設計に影響のないことを確認する。

- b. 既工事計画においては、消火設備は火災の影響を限定し、早期の消火を行う設計方針と記載している。

「V-1-1-7 発電用原子炉施設の火災防護に関する説明書」（2, 7, 72, 75, 79, 80, 82, 83, 97, 255頁参照）

今回の変更認可申請に伴い、火災の消火に係る設計に影響のないことを確認する。

④火災の影響軽減対策に係る設計

- a. 既工事計画においては、互いに相違する系統を同時に機能喪失させないため、火災耐久試験により3時間以上の耐火能力を確認した隔壁等によって、又は火災耐久試験により1時間以上の耐火能力を確認した隔壁等と火災感知設備及び自動消火設備によって、分離を行う設計方針と記載している。

「V-1-1-7 発電用原子炉施設の火災防護に関する説明書」（2, 7, 109～114, 170, 255頁参照）

今回の変更認可申請に伴い、火災の影響軽減対策に係る設計に影響のないことを確認する。

- b. 既工事計画においては、原子炉格納容器内は、プラント運転中は窒素が封入され、火災の発生は想定されないが、原子炉起動時において原子炉格納容器内に窒素が満たされるまでの間の火災を想定し、a. と同等の設計として、火災の影響を軽減する設計方針と記載している。

「V-1-1-7 発電用原子炉施設の火災防護に関する説明書」（2, 7, 95, 118～121, 255, 256頁参照）

今回の変更認可申請に伴い、火災の影響軽減対策に係る設計に影響のないことを確認する。

残留熱除去系配管及び原子炉格納容器電気配線貫通部の変更認可申請に伴う影響について

【第11条 火災による損傷の防止】

⑤その他の内部火災に係る防護設計

- a. 既工事計画においては、火災により安全保護系及び原子炉停止系の作動が要求される場合には、④に示す火災の影響軽減対策によって、多重化されたそれぞれの系統が同時に機能を失うことなく、原子炉を安全に停止できる設計方針と記載している。
「V-1-1-7 発電用原子炉施設の火災防護に関する説明書」（154頁参照）
今回の変更認可申請に伴い、火災区域及び火災区画に変更のないこと確認することで、その他の内部火災に係る防護設計に影響のないことを確認する。
- b. 既工事計画においては、火災に起因した運転時の異常な過渡変化又は設計基準事故に対処するために必要な機器に対し、単一故障を想定しても、異常状態を収束できる設計としている。
「V-1-1-7 発電用原子炉施設の火災防護に関する説明書」（154頁参照）
今回の変更認可申請に伴い、火災区域及び火災区画に変更のないこと確認することで、その他の内部火災に係る防護設計に影響のないことを確認する。

残留熱除去系配管及び原子炉格納容器電気配線貫通部の変更認可申請に伴う影響について
【第11条 火災による損傷の防止】

2. 確認結果

確認図書名	確認結果
補足-4【残留熱除去系配管改造工事の概要について】	・今回の配管改造により、残留熱除去系の系統構成に変更がなく、残留熱除去系ポンプや残留熱除去系熱交換器等の配置に変更のないことを確認した。【①】
補足-5【原子炉格納容器電気ペネトレーション貫通部改造工事の概要について】	・原子炉格納容器電気配線貫通部の改造により、電気配線貫通部の配置に変更のないことを確認した。【①】

残留熱除去系配管及び原子炉格納容器電気配線貫通部の変更認可申請に伴う影響について
【第11条 火災による損傷の防止】

確認図書名	確認結果
<p>V-1-1-7 発電用原子炉施設の火災防護に関する説明書</p>	<ul style="list-style-type: none"> 残留熱除去系配管の改造については、不燃性の材料 (SGV410, SFVC2B) を使用することで、火災防護を行う機器等から対象外としていることを確認した。また、火災防護上重要な機器として選定している残留熱除去系ポンプや残留熱除去系熱交換器等の配置に変更はなく、火災区域及び火災区画の設定に影響がないことを確認した。なお、原子炉格納容器電気配線貫通部については、材料 (GSTPL相当 <input type="text"/>) 及び配置に変更はないため、火災区画の選定に影響がないことを確認した。【①】 既工事計画において設定した火災区域及び火災区画に変更がなく、不燃性材料を選定しているため、火災発生防止に係る設計に影響のないことを確認した。【②】 既工事計画において選定した火災区域及び火災区画に変更がなく、火災の感知及び消火に係る設計に影響のないことを確認した。【③】 既工事計画において選定した火災区域及び火災区画に変更がなく、火災の影響軽減対策に係る設計に影響のないことを確認した。【④】 既工事計画において選定した火災区域及び火災区画に変更がなく、その他の内部火災に係る防護設計に影響のないことを確認した。【⑤】
<p>その他発電用原子炉の附属施設のうち火災防護設備に係る機器の配置を明示した図面及び構造図 (火災区域構造物及び火災区画構造物) (第9-3-1図～第9-3-8図)</p>	<ul style="list-style-type: none"> 残留熱除去系配管の改造については、火災防護上重要な機器として選定している残留熱除去系ポンプや残留熱除去系熱交換器等の配置に変更はなく、火災区域及び火災区画の選定に影響がないことを確認した。また、原子炉格納容器電気配線貫通部については、材料 (GSTPL相当 <input type="text"/>) <input type="text"/> 及び配置に変更はないため、火災区画の選定に影響がないことを確認した。【①】

残留熱除去系配管及び原子炉格納容器電気配線貫通部の変更認可申請に伴う影響について 【第11条 火災による損傷の防止】

3. まとめ

(1) 残留熱除去系配管の改造

- ・配管は不燃性の材料 (SGV410, SFVC2B) を使用することで、火災防護を行う機器等から対象外としている。また、今回の配管の材質変更について、原子炉の安全停止に必要な機器に選定されている残留熱除去系ポンプや残留熱除去系熱交換器等の配置に変更はなく、火災区域や火災区画に影響がないことを確認した。
- ・火災区域及び火災区画に変更のないことから、火災の発生防止に係る設計、火災の感知及び消火に係る設計、火災の影響軽減対策に係る設計並びにその他の内部火災に係る防護設計に変更がないため、技術基準の適合性に影響を与えない。
- ・既工事計画から設計を変更するものではないが、火災防護設計に影響がないこと (適合していること) を確認する必要があるため、変更の工事の内容 (本申請内容) に関連し、審査対象条文とする。

(2) 原子炉格納容器電気配線貫通部の改造

- ・今回の電気配線貫通部の改造については、既工事計画から短尺化するスリーブ材料 (GSTPL相当) の変更はなく、設置場所に変更ないことから火災区画に変更のないことを確認した。
- ・火災区画に変更のないことから、火災の発生防止に係る設計、火災の感知及び消火に係る設計、火災の影響軽減対策に係る設計並びにその他の内部火災に係る防護設計に変更がないため、技術基準の適合性に影響を与えない。
- ・既工事計画から設計を変更するものではないが、火災防護設計に影響がないこと (適合していること) を確認する必要があるため、変更の工事の内容 (本申請内容) に関連し、審査対象条文とする。

残留熱除去系配管及び原子炉格納容器電気配線貫通部の変更認可申請に伴う影響について
【第11条 火災による損傷の防止】

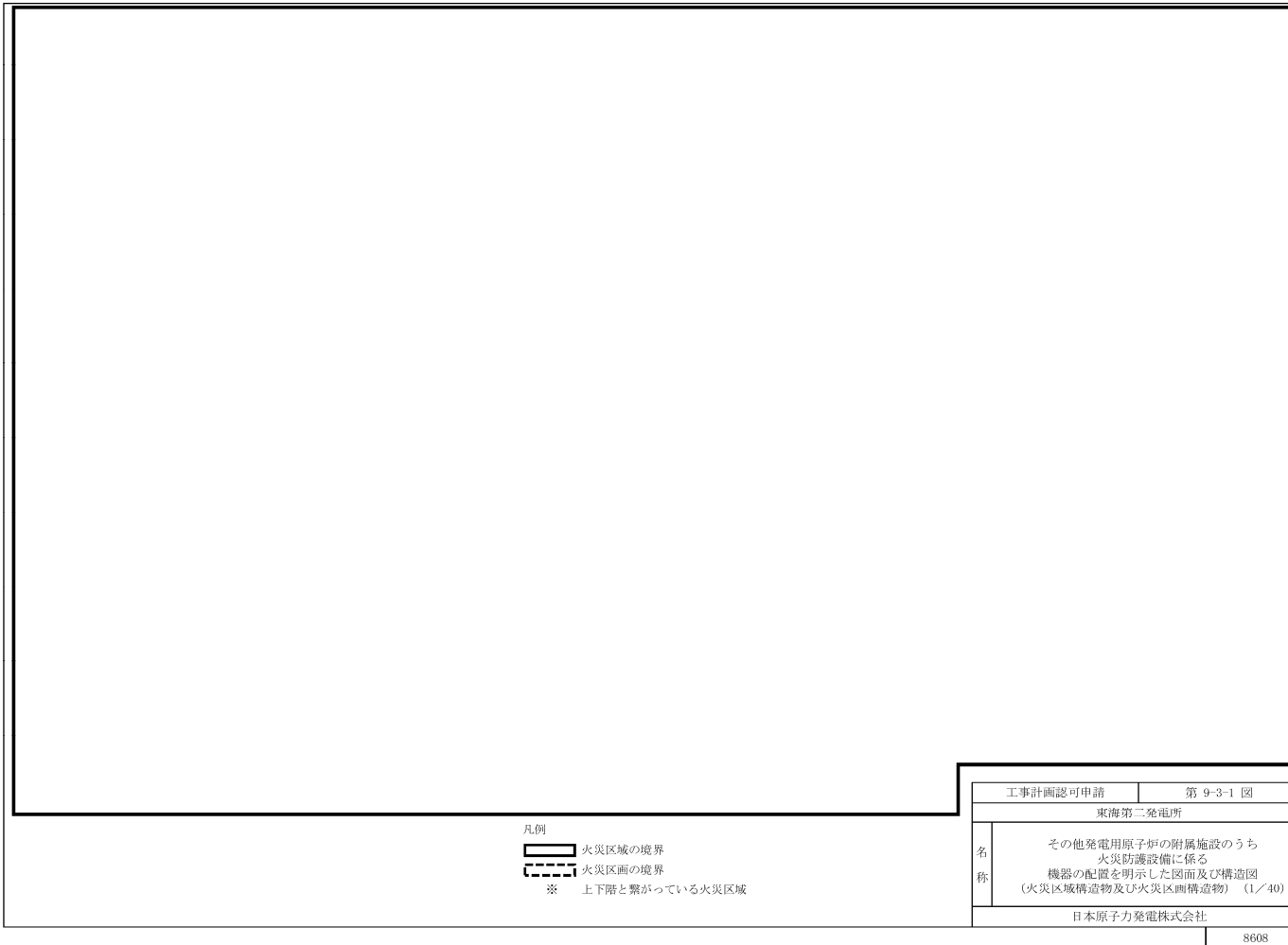

①

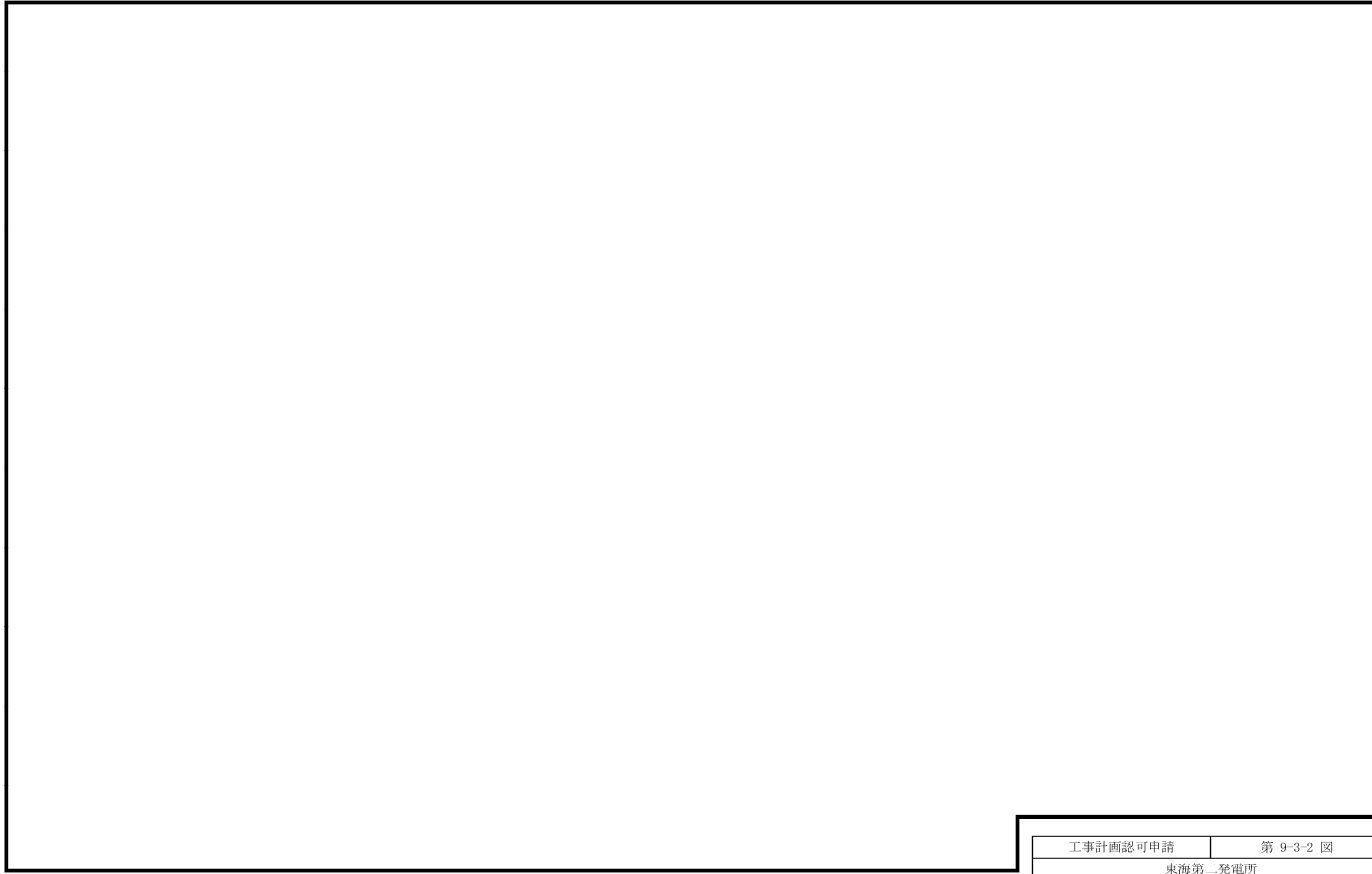

残留熱除去系配管及び原子炉格納容器電気配線貫通部の変更認可申請に伴う影響について
【第11条 火災による損傷の防止】

①





		工事計画認可申請		第 9-3-2 図
		東海第二発電所		
名 称	その他発電用原子炉 ² の附属施設のうち 火災防護設備に係る 機器の配置を明示した図面及び構造図 (火災区域構造物及び火災区画構造物) (2/40)			
	日本原子力発電株式会社			
				8608

凡例	
	火災区域の境界
	火災区画の境界
※	上下階と繋がっている火災区域

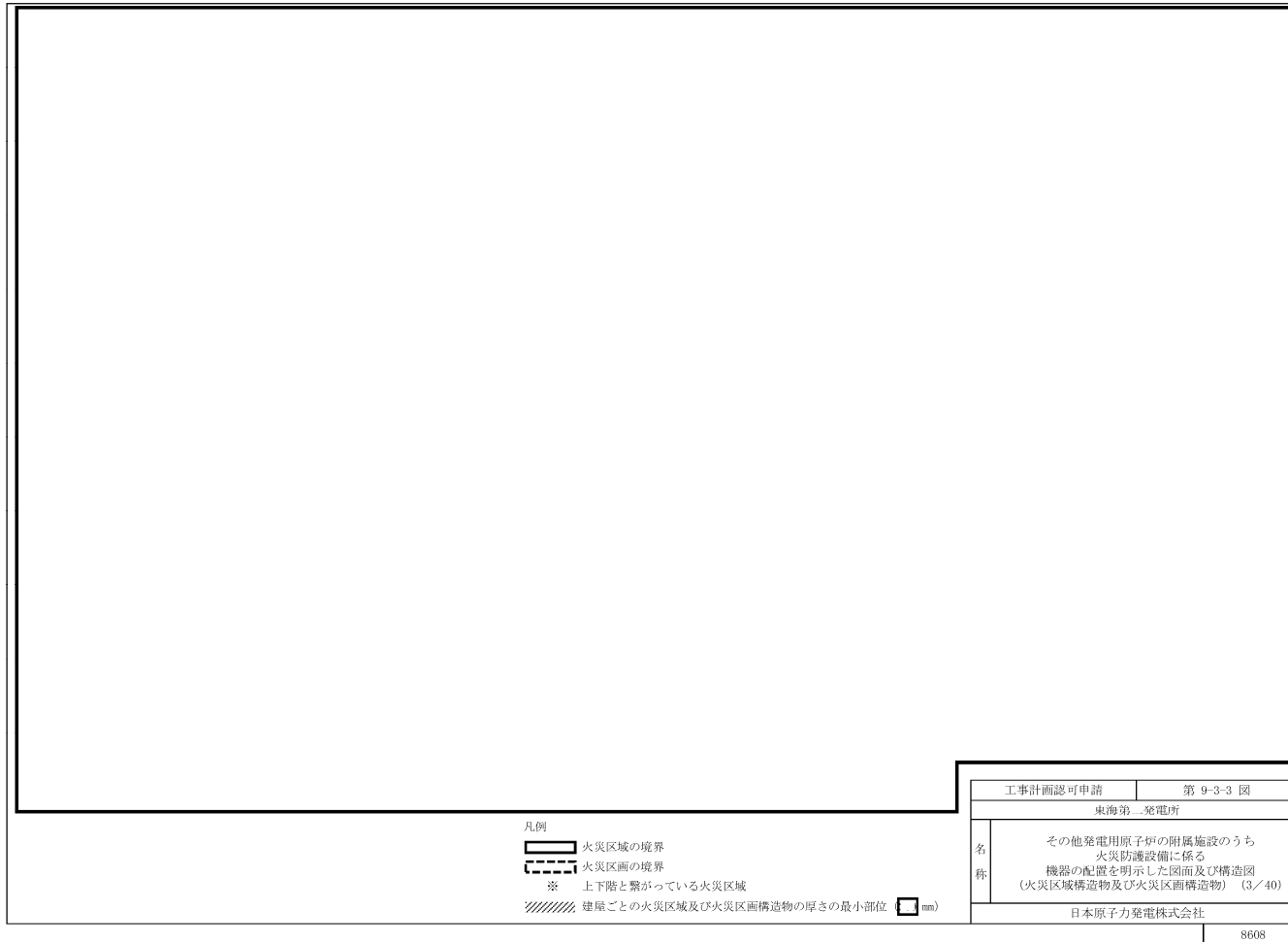
残留熱除去系配管及び原子炉格納容器電気配線貫通部の変更認可申請に伴う影響について
【第11条 火災による損傷の防止】

①





凡例
 火災区域の境界
 火災区画の境界
 ※ 上下階と繋がっている火災区域
 建屋ごとの火災区域及び火災区画構造物の厚さの最小部位 ( mm)

工事計画認可申請	第 9-3-3 図
東海第二発電所	
名 称	その他発電用原子炉の附属施設のうち 火災防護設備に係る 機器の配置を明示した図面及び構造図 (火災区域構造物及び火災区画構造物) (3/40)
	日本原子力発電株式会社
8608	

残留熱除去系配管及び原子炉格納容器電気配線貫通部の変更認可申請に伴う影響について
 【第11条 火災による損傷の防止】

①

		工事計画認可申請		第9-3-4 図
		東海第二発電所		
名 称	その他発電用原子炉の附属施設のうち 火災防護設備に係る 機器の配置を明示した図面及び構造図 (火災区域構造物及び火災区画構造物) (4/40)			
	日本原子力発電株式会社			
				8608

凡例	
	火災区域の境界
	火災区画の境界
※	上下階と繋がっている火災区域

残留熱除去系配管及び原子炉格納容器電気配線貫通部の変更認可申請に伴う影響について
【第11条 火災による損傷の防止】

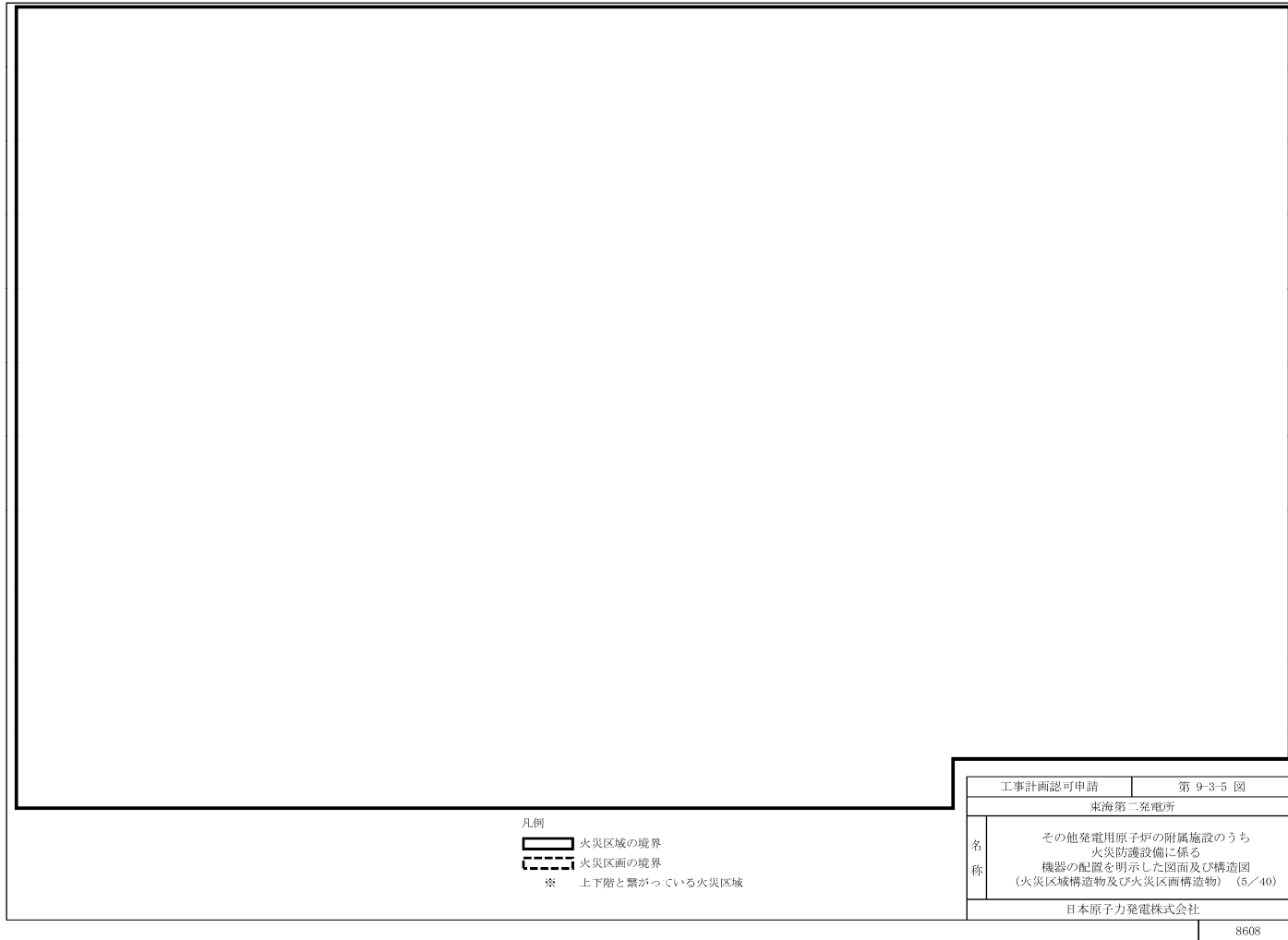

①



残留熱除去系配管及び原子炉格納容器電気配線貫通部の変更認可申請に伴う影響について
【第11条 火災による損傷の防止】



①

		工事計画認可申請		第 9-3-6 図
		東海第二発電所		
名 称	その他発電用原子炉の附属施設のうち 火災防護設備に係る 機器の配置を明示した図面及び構造図 (火災区域構造物及び火災区画構造物) (6/40)			
	日本原子力発電株式会社			
		8608		

凡例	
	火災区域の境界
	火災区画の境界
※	上下階と繋がっている火災区域
	建屋ごとの火災区域及び火災区画構造物の厚さの最小部位 (特記なき場合 <input)<="" td="" type="text" value="mm"/>

残留熱除去系配管及び原子炉格納容器電気配線貫通部の変更認可申請に伴う影響について
【第11条 火災による損傷の防止】

①

<p>凡例</p> <p>  火災区域の境界  火災区画の境界 ※ 上下階と繋がっている火災区域 </p>		<table border="1"> <tr> <td>工事計画認可申請</td> <td>第 9-3-7 図</td> </tr> <tr> <td colspan="2">東海第二発電所</td> </tr> <tr> <td>名称</td> <td> その他発電用原子炉の附属施設のうち 火災防護設備に係る 機器の配置を明示した図面及び構造図 (火災区域構造物及び火災区画構造物) (7/40) </td> </tr> <tr> <td colspan="2">日本原子力発電株式会社</td> </tr> <tr> <td colspan="2">8608</td> </tr> </table>	工事計画認可申請	第 9-3-7 図	東海第二発電所		名称	その他発電用原子炉の附属施設のうち 火災防護設備に係る 機器の配置を明示した図面及び構造図 (火災区域構造物及び火災区画構造物) (7/40)	日本原子力発電株式会社		8608	
工事計画認可申請	第 9-3-7 図											
東海第二発電所												
名称	その他発電用原子炉の附属施設のうち 火災防護設備に係る 機器の配置を明示した図面及び構造図 (火災区域構造物及び火災区画構造物) (7/40)											
日本原子力発電株式会社												
8608												

残留熱除去系配管及び原子炉格納容器電気配線貫通部の変更認可申請に伴う影響について
【第11条 火災による損傷の防止】

①

