

島根原子力発電所第2号機 審査資料	
資料番号	NS2-添 3-005-06改01
提出年月日	2023年3月24日

VI-3-3-3-2-1-2-2 管の応力計算書  
(主蒸気系)

2023年3月

中国電力株式会社

本資料のうち、枠囲みの内容は機密に係る事項のため公開できません。

## まえがき

本計算書は、VI-3-1-5「重大事故等クラス2機器及び重大事故等クラス2支持構造物の強度計算の基本方針」及びVI-3-2-9「重大事故等クラス2管の強度計算方法」に基づいて計算を行う。

評価条件整理結果を以下に示す。なお、評価条件の整理に当たって使用する記号及び略語については、VI-3-2-1「強度計算方法の概要」に定義したものを使用する。

・評価条件整理表

配管モデル	既設 or 新設	施設時の 技術基準 に対象と する施設 の規定が あるか	クラスアップするか				条件アップするか				既工認 におけ る評価 結果の 有無	施設時の 適用規格	評価 区分	同等性 評価 区分	評価 クラス	
			クラス アップ の有無	施設時 機器 クラス	DB クラス	SA クラス	条件 アップ の有無	DB条件		SA条件						
								圧力 (MPa)	温度 (°C)	圧力 (MPa)						温度 (°C)
MS-PD-1	既設	有	無	DB-1	DB-1	SA-2	有	8.62	302	8.98	304	—	S55告示	設計・建設規格 又は告示	—	SA-2
	既設	有	有	DB-3	DB-3	SA-2	無	3.73	250	3.73	250	—	S55告示	設計・建設規格 又は告示	—	SA-2
MS-PD-2	既設	有	無	DB-1	DB-1	SA-2	有	8.62	302	8.98	304	—	S55告示	設計・建設規格 又は告示	—	SA-2
	既設	有	有	DB-3	DB-3	SA-2	無	3.73	250	3.73	250	—	S55告示	設計・建設規格 又は告示	—	SA-2
MS-PD-3	既設	有	無	DB-1	DB-1	SA-2	有	8.62	302	8.98	304	—	S55告示	設計・建設規格 又は告示	—	SA-2
	既設	有	有	DB-3	DB-3	SA-2	無	3.73	250	3.73	250	—	S55告示	設計・建設規格 又は告示	—	SA-2
MS-PD-4	既設	有	無	DB-1	DB-1	SA-2	有	8.62	302	8.98	304	—	S55告示	設計・建設規格 又は告示	—	SA-2
	既設	有	有	DB-3	DB-3	SA-2	無	3.73	250	3.73	250	—	S55告示	設計・建設規格 又は告示	—	SA-2

・評価条件整理表

配管モデル	既設 or 新設	施設時の 技術基準 に対象と する施設 の規定が あるか	クラスアップするか				条件アップするか				既工認 におけ る評価 結果の 有無	施設時の 適用規格	評価 区分	同等性 評価 区分	評価 クラス	
			クラス アップ の有無	施設時 機器 クラス	DB クラス	SA クラス	条件 アップ の有無	DB条件		SA条件						
								圧力 (MPa)	温度 (°C)	圧力 (MPa)						温度 (°C)
MS-PS-6	既設	有	有	DB-3	DB-3	SA-2	無	3.73	250	3.73	250	—	S55告示	設計・建設規格 又は告示	—	SA-2
MS-PS-7	既設	有	有	DB-3	DB-3	SA-2	無	3.73	250	3.73	250	—	S55告示	設計・建設規格 又は告示	—	SA-2
MS-PS-8	既設	有	有	DB-3	DB-3	SA-2	無	3.73	250	3.73	250	—	S55告示	設計・建設規格 又は告示	—	SA-2
MS-PS-9	既設	有	有	DB-3	DB-3	SA-2	無	3.73	250	3.73	250	—	S55告示	設計・建設規格 又は告示	—	SA-2
MS-PS-10	既設	有	有	DB-3	DB-3	SA-2	無	3.73	250	3.73	250	—	S55告示	設計・建設規格 又は告示	—	SA-2
MS-PS-11	既設	有	有	DB-3	DB-3	SA-2	無	3.73	250	3.73	250	—	S55告示	設計・建設規格 又は告示	—	SA-2
MS-PS-12	既設	有	有	DB-3	DB-3	SA-2	無	3.73	250	3.73	250	—	S55告示	設計・建設規格 又は告示	—	SA-2
MS-PS-13	既設	有	有	DB-3	DB-3	SA-2	無	3.73	250	3.73	250	—	S55告示	設計・建設規格 又は告示	—	SA-2

・評価条件整理表

配管モデル	既設 or 新設	施設時の 技術基準 に対象と する施設 の規定が あるか	クラスアップするか				条件アップするか				既工認 におけ る評価 結果の 有無	施設時の 適用規格	評価 区分	同等性 評価 区分	評価 クラス	
			クラス アップ の有無	施設時 機器 クラス	DB クラス	SA クラス	条件 アップ の有無	DB条件		SA条件						
								圧力 (MPa)	温度 (°C)	圧力 (MPa)						温度 (°C)
MS-PS-14	既設	有	有	DB-3	DB-3	SA-2	無	3.73	250	3.73	250	—	S55告示	設計・建設規格 又は告示	—	SA-2
MS-PS-15	既設	有	有	DB-3	DB-3	SA-2	無	3.73	250	3.73	250	—	S55告示	設計・建設規格 又は告示	—	SA-2
MS-PS-16	既設	有	有	DB-3	DB-3	SA-2	無	3.73	250	3.73	250	—	S55告示	設計・建設規格 又は告示	—	SA-2
MS-PS-17	既設	有	有	DB-3	DB-3	SA-2	無	3.73	250	3.73	250	—	S55告示	設計・建設規格 又は告示	—	SA-2

## 重大事故等対処設備

## 目 次

1. 概要	1
2. 概略系統図及び鳥瞰図	2
2.1 概略系統図	2
2.2 鳥瞰図	10
3. 計算条件	32
3.1 計算条件	32
3.2 材料及び許容応力	55
4. 評価結果	57
5. 代表モデルの選定結果及び全モデルの評価結果	61

## 1. 概要

本計算書は、VI-3-1-5「重大事故等クラス2機器及び重大事故等クラス2支持構造物の強度計算の基本方針」及びVI-3-2-9「重大事故等クラス2管の強度計算方法」に基づき、管の応力計算を実施した結果を示したものである。

計算結果の記載方法は、以下に示すとおりである。

### (1) 管



工事計画記載範囲の管のうち、各応力区分における最大応力評価点の評価結果を解析モデル単位に記載する。また、全16モデルのうち、各応力区分における最大応力評価点の許容値／発生値（以下「裕度」という。）が最小となる解析モデルを代表として鳥瞰図、計算条件及び評価結果を記載する。各応力区分における代表モデルの選定結果及び全モデルの評価結果についても記載する。



2. 概略系統図及び鳥瞰図

2.1 概略系統図

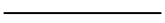
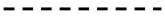
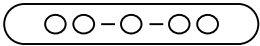
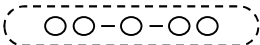
概略系統図記号凡例

記 号	内 容
 (太線)	工事計画記載範囲の管のうち，本計算書記載範囲の管
 (細線)	工事計画記載範囲の管のうち，本系統の管であって他計算書記載範囲の管
 (破線)	工事計画記載範囲外の管，又は工事計画記載範囲の管のうち本系統の管であって計算書作成対象範囲外の管及び他系統の管であって系統の概略を示すために表記する管
	鳥瞰図番号 (代表モデル)
	鳥瞰図番号 (代表モデル以外)
	アンカ
[管クラス]	
DB1	クラス1管
DB2	クラス2管
SA2	重大事故等クラス2管
DB1/SA2	重大事故等クラス2管であってクラス1管
DB2/SA2	重大事故等クラス2管であってクラス2管

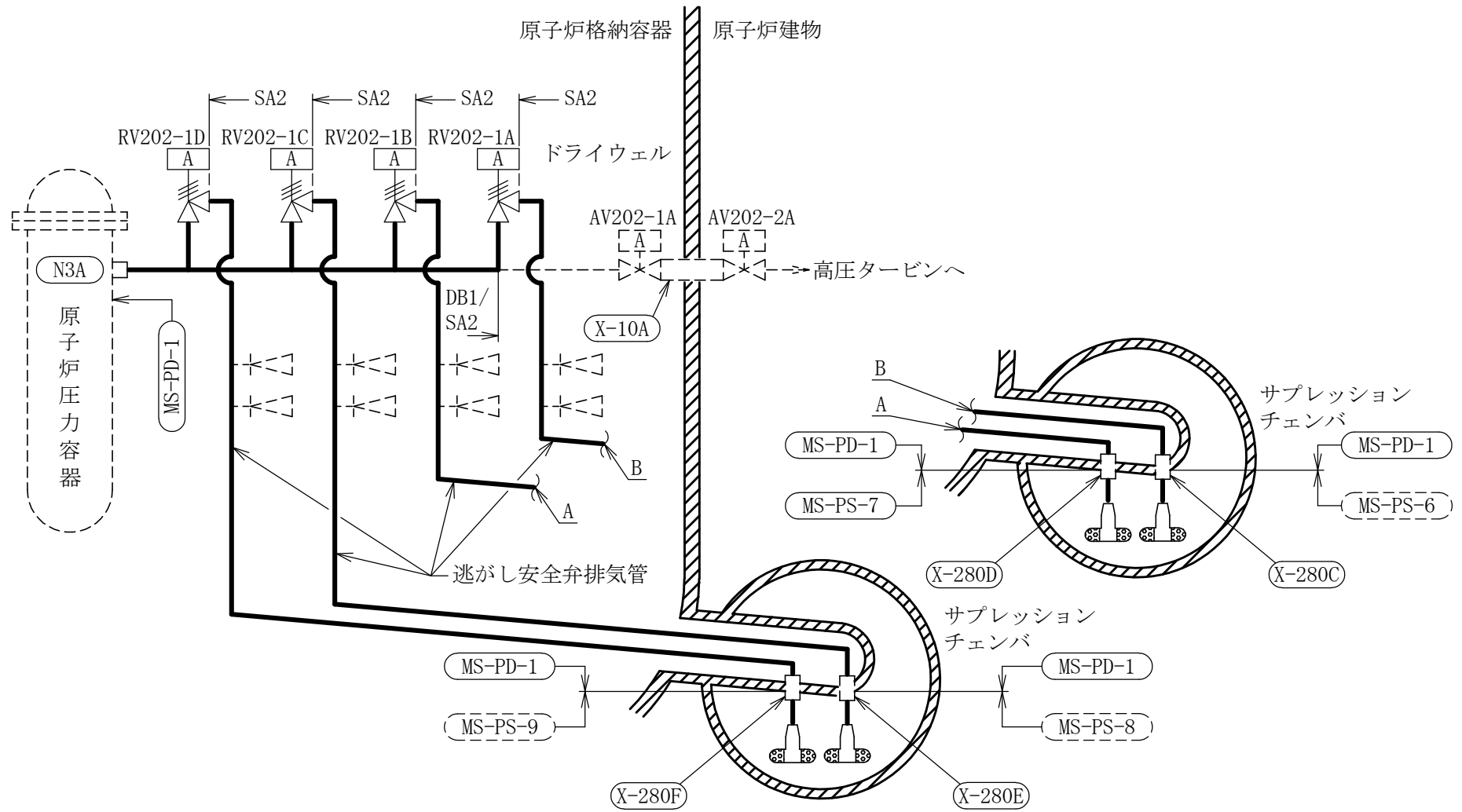

主蒸気系概略系統図 (その1)

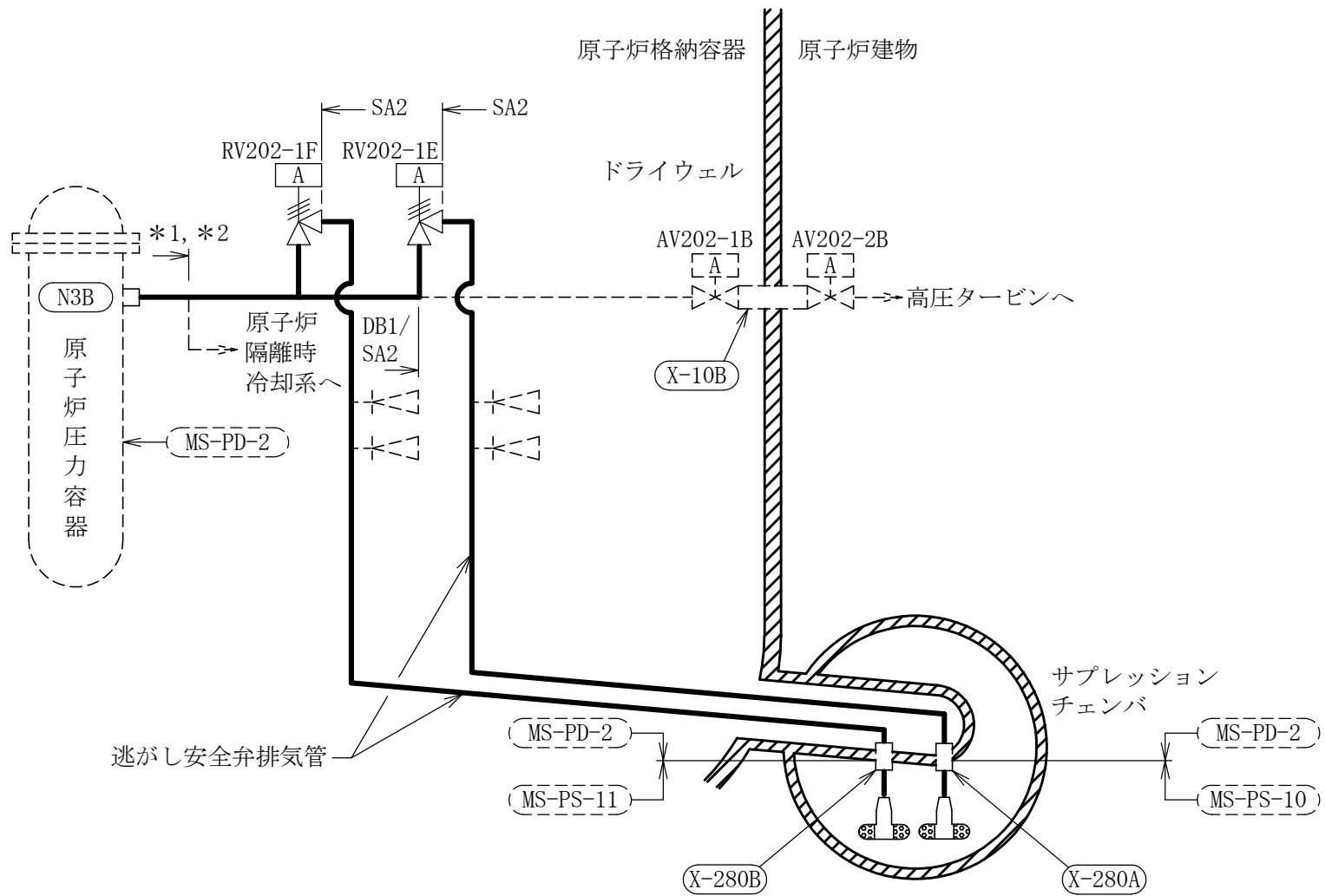

注記\*1：高圧原子炉代替注水系との兼用範囲である。  
 \*2：原子炉隔離時冷却系との兼用範囲である。

主蒸気系概略系統図 (その2)

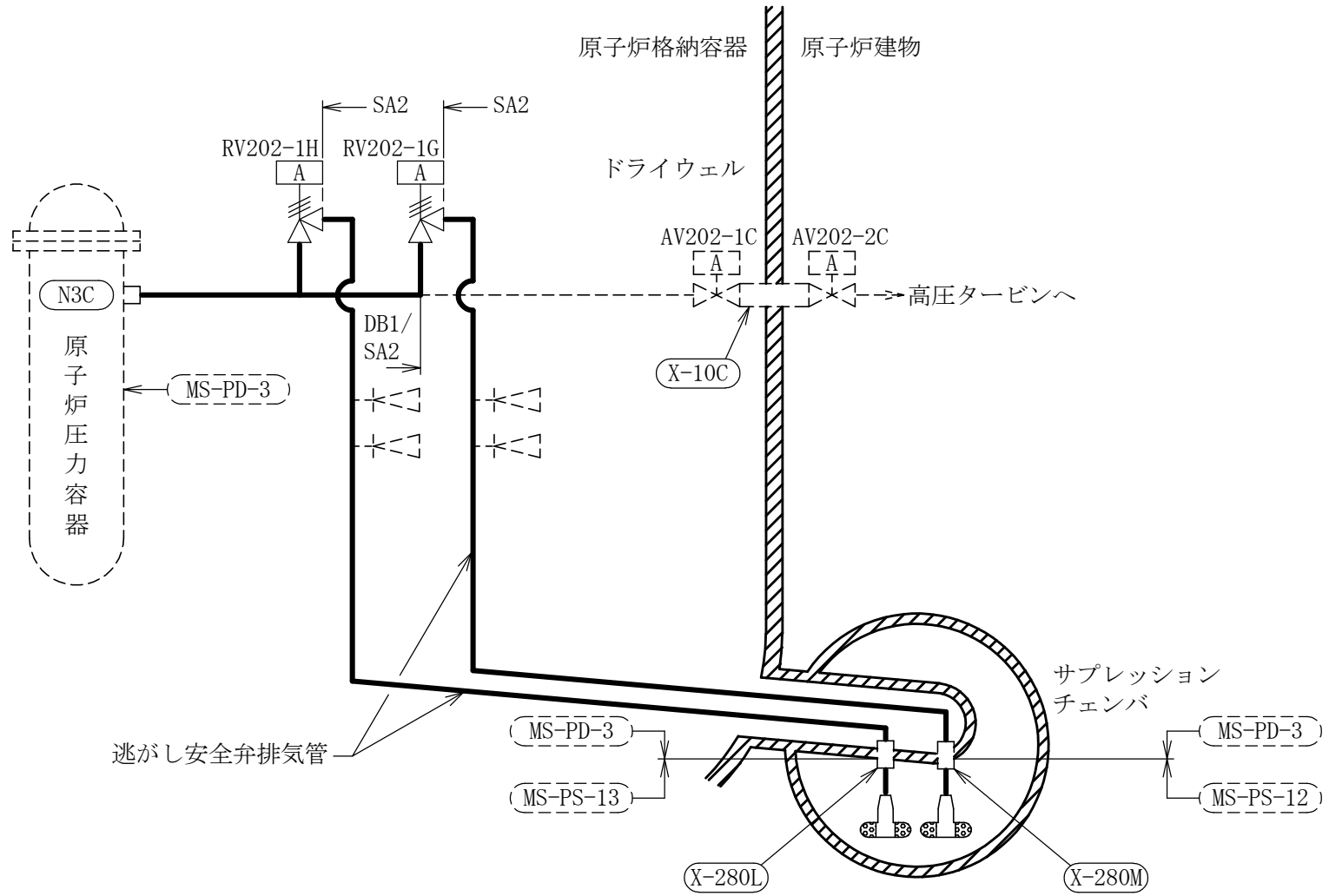

主蒸気系概略系統図 (その3)

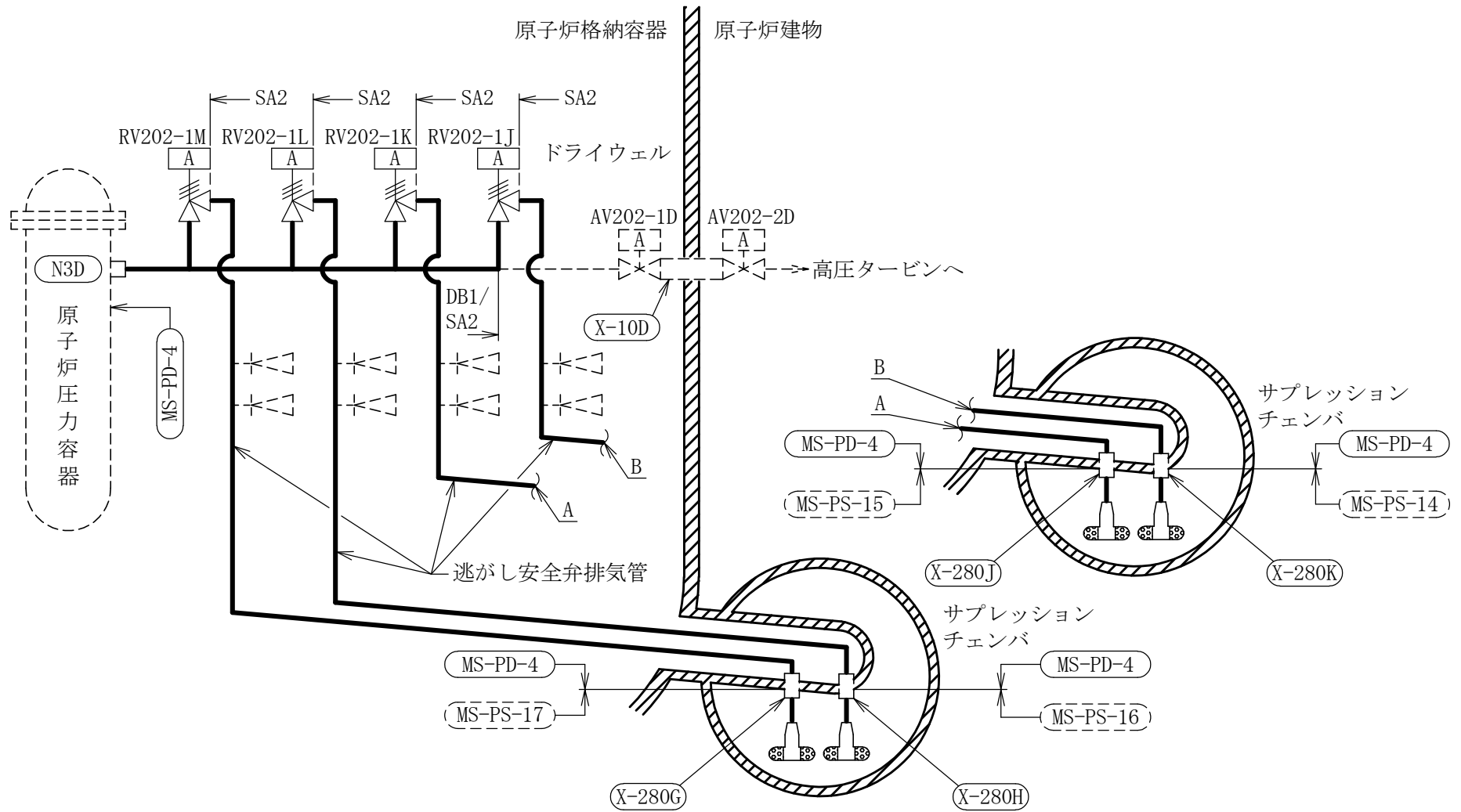

主蒸気系概略系統図 (その4)

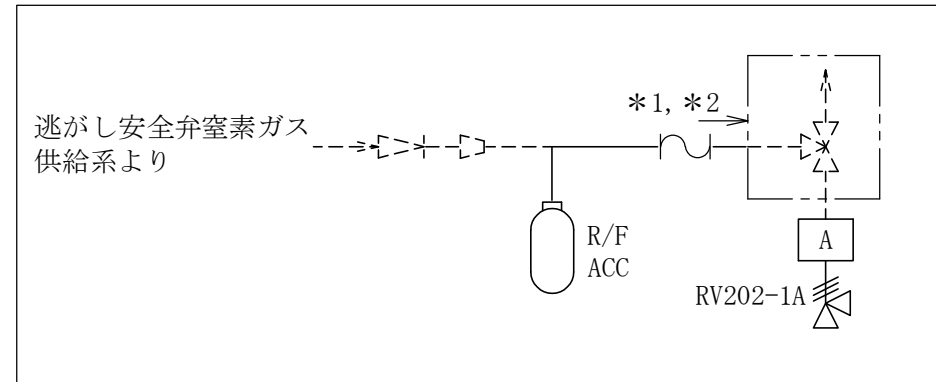
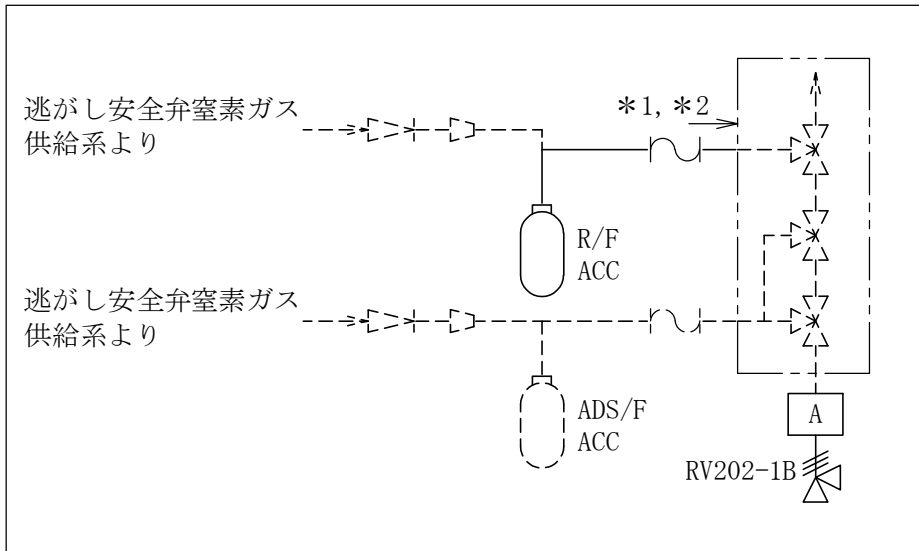
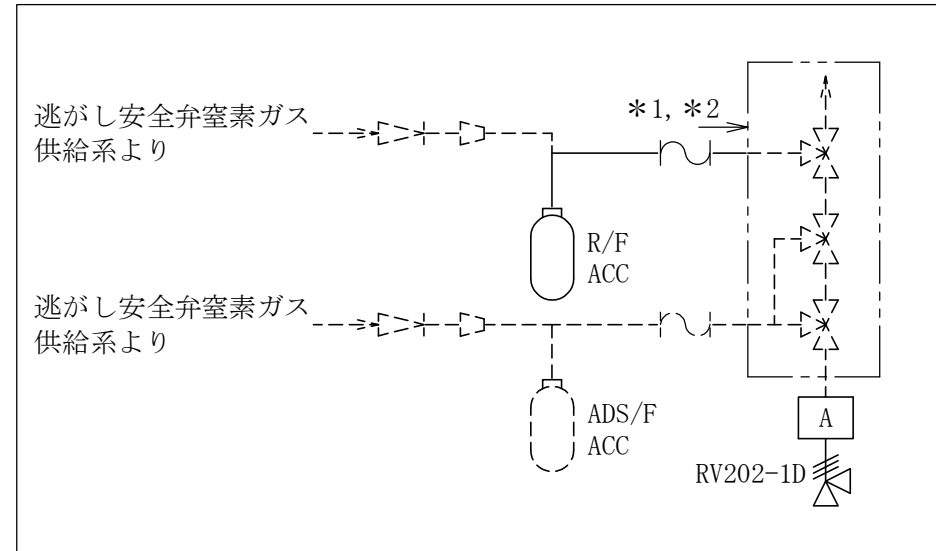
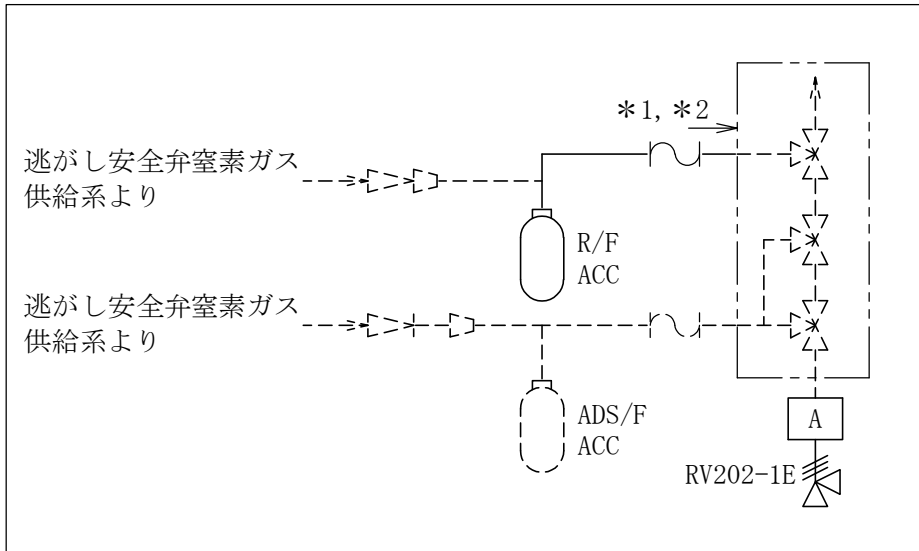

注：本図中の記号の定義を以下に示す。

ADS/F ACC：逃がし安全弁自動減圧機能用アキュムレータ

R/F ACC：逃がし安全弁逃がし機能用アキュムレータ

注記\*1：逃がし安全弁窒素ガス供給系との兼用範囲である。

\*2：計算結果は逃がし安全弁窒素ガス供給系に含めて示す。

主蒸気系概略系統図（その5）

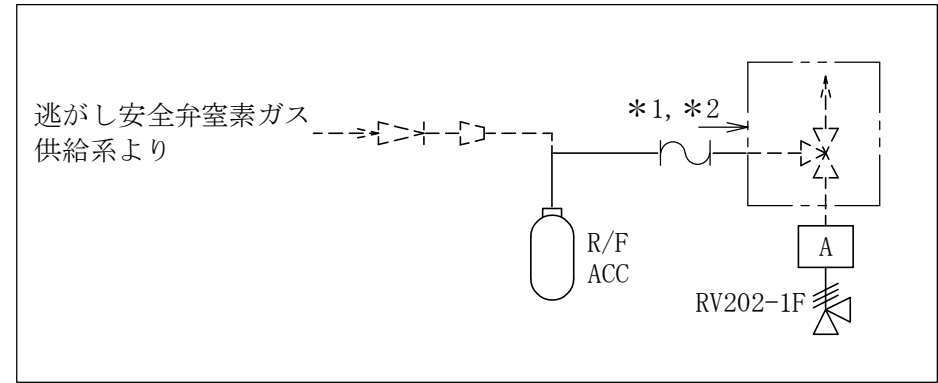
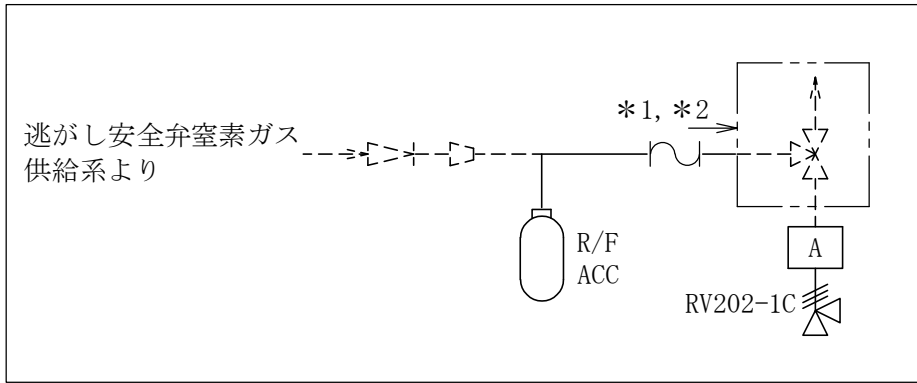

∞

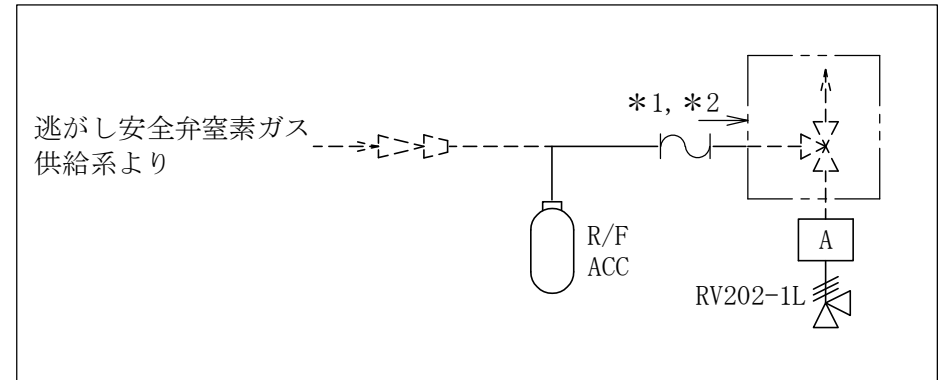
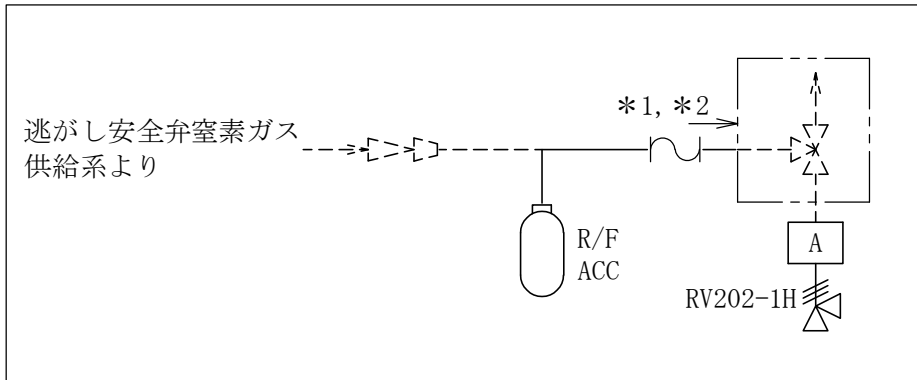

注記\*1：逃がし安全弁窒素ガス供給系との兼用範囲である。  
 \*2：計算結果は逃がし安全弁窒素ガス供給系に含めて示す。

注：本図中の記号の定義を以下に示す。  
 ADS/F ACC：逃がし安全弁自動減圧機能用アキュムレータ  
 R/F ACC：逃がし安全弁逃がし弁機能用アキュムレータ

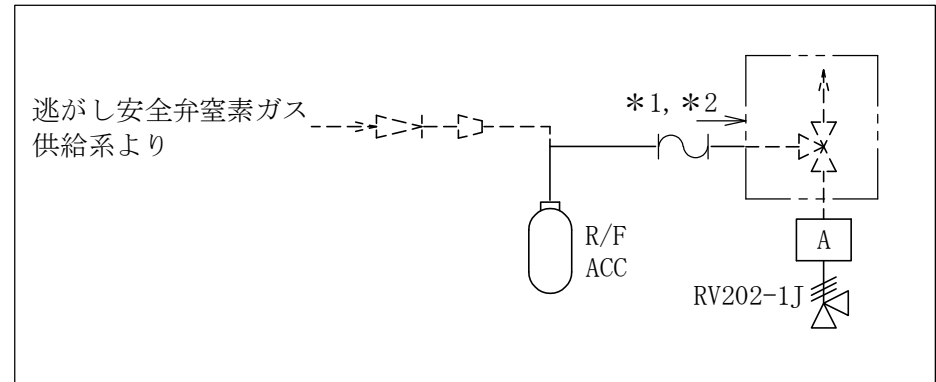
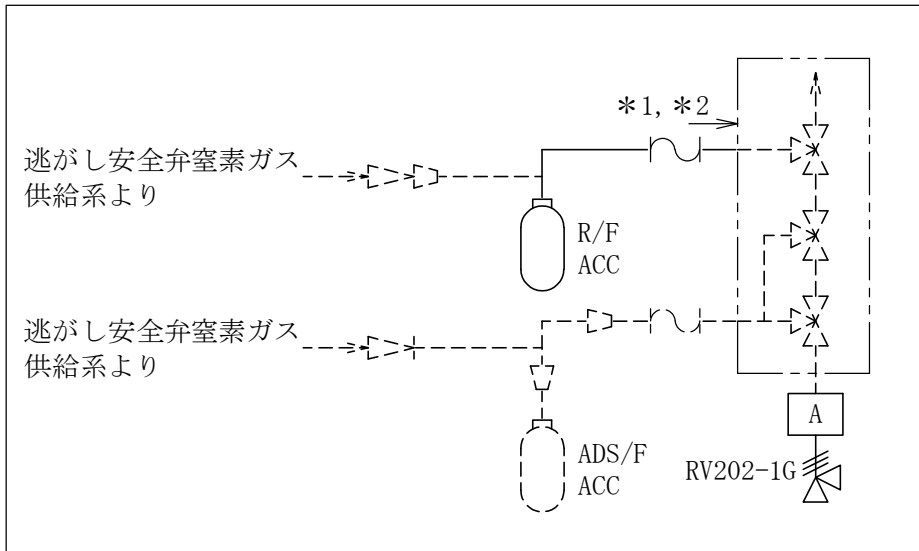
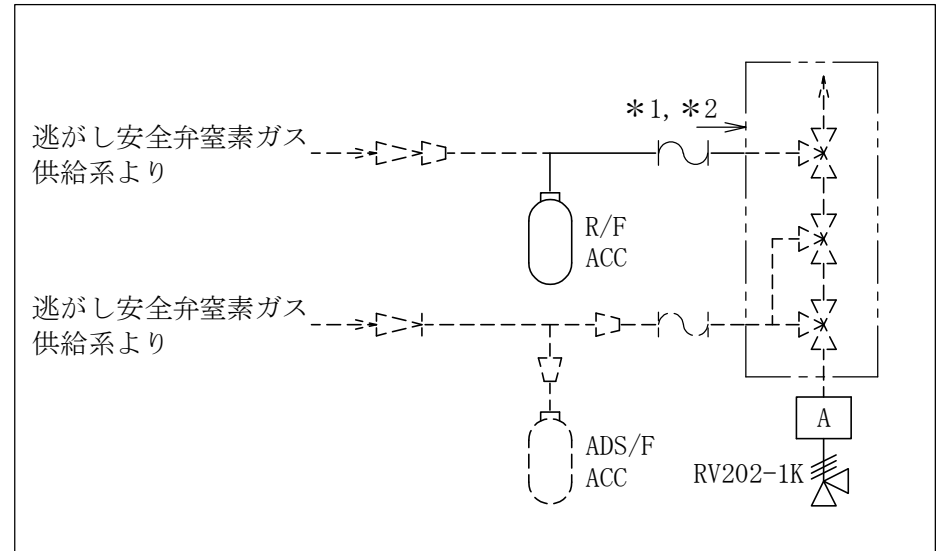
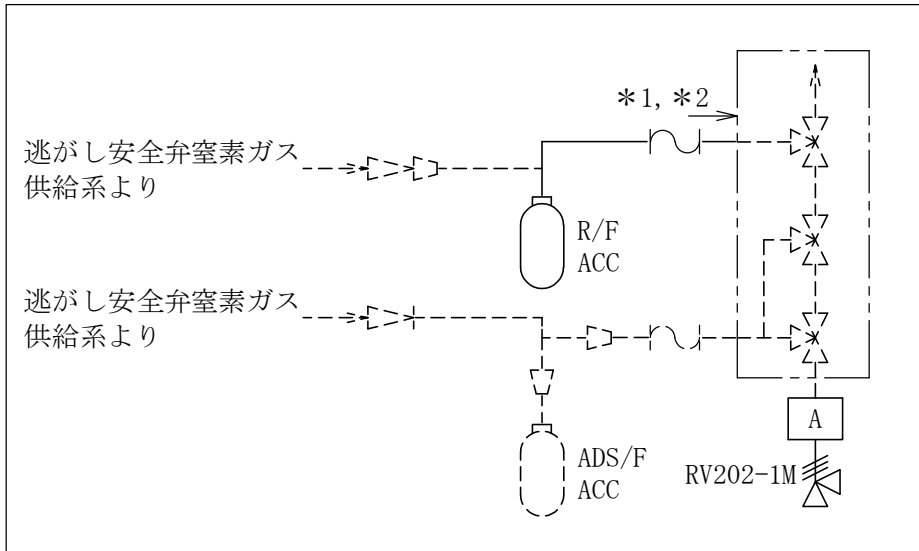

注：本図中の記号の定義を以下に示す。

ADS/F ACC：逃がし安全弁自動減圧機能用アキュムレータ

R/F ACC：逃がし安全弁逃がし機能用アキュムレータ

注記\*1：逃がし安全弁窒素ガス供給系との兼用範囲である。







\*2：計算結果は逃がし安全弁窒素ガス供給系に含めて示す。

主蒸気系概略系統図（その7）

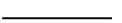
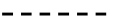

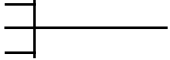
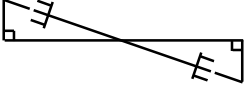
## 2.2 鳥瞰図

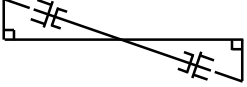
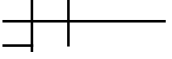
### 鳥瞰図記号凡例

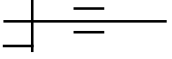
記号	内容
 (太線)	工事計画記載範囲の管のうち、本計算書記載範囲の管 (設計基準対象施設の場合は鳥瞰図番号の末尾を「(DB)」, 重大事故等対処設備の場合は鳥瞰図番号の末尾を「(SA)」とする。)
 (細線)	工事計画記載範囲の管のうち、本系統の管であって他計算書記載範囲の管
 (破線)	工事計画記載範囲外の管, 又は工事計画記載範囲の管のうち本系統の管であって計算書作成対象範囲外の管及び他系統の管であって解析モデルの概略を示すために表記する管
	質点
	アンカ
	レストレイント
	レストレイント (斜め拘束の場合)
	スナッパ
	スナッパ (斜め拘束の場合)
	ガイド
	ハンガ
	リジットハンガ
注：鳥瞰図中の寸法の単位はmmである。	

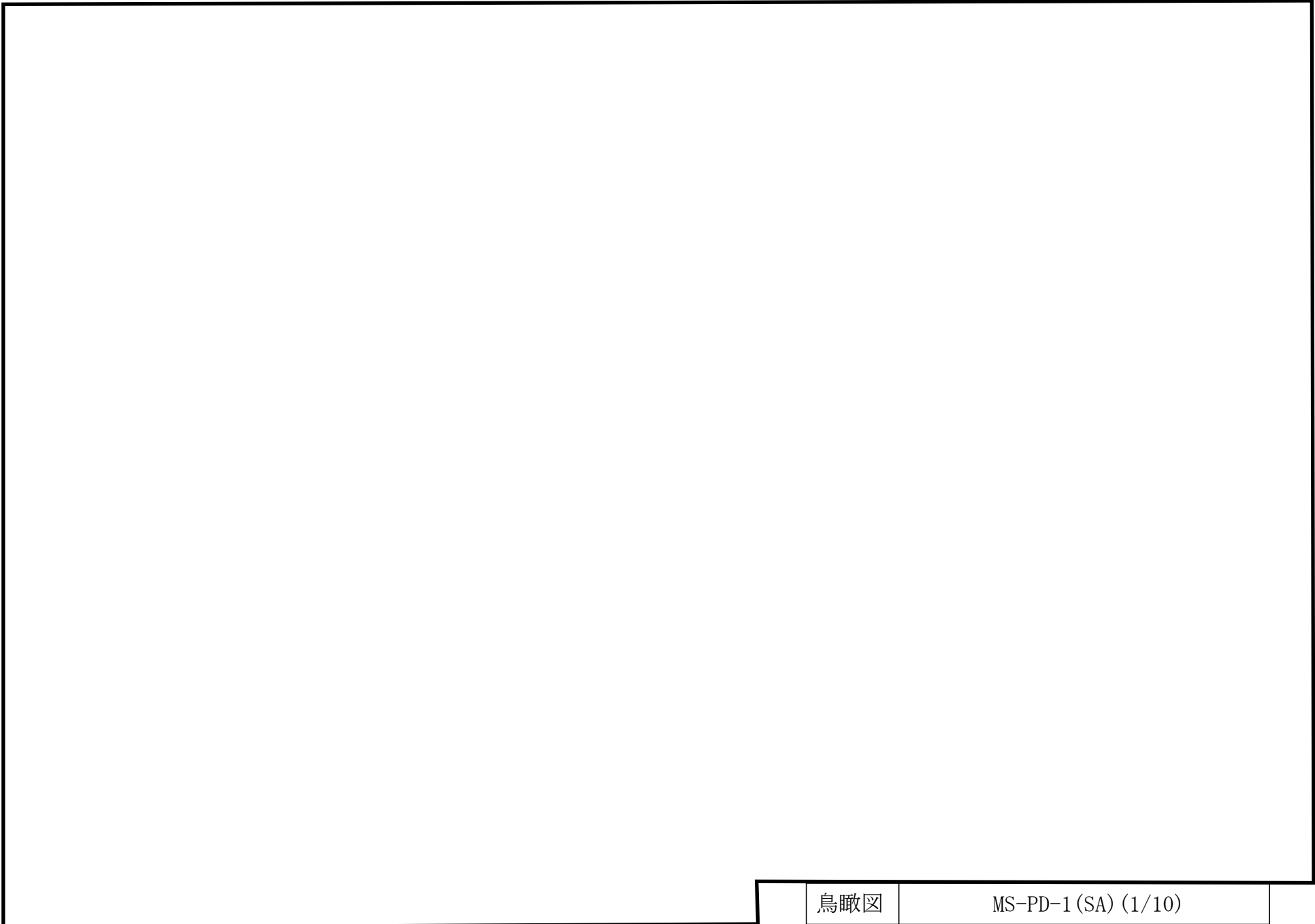

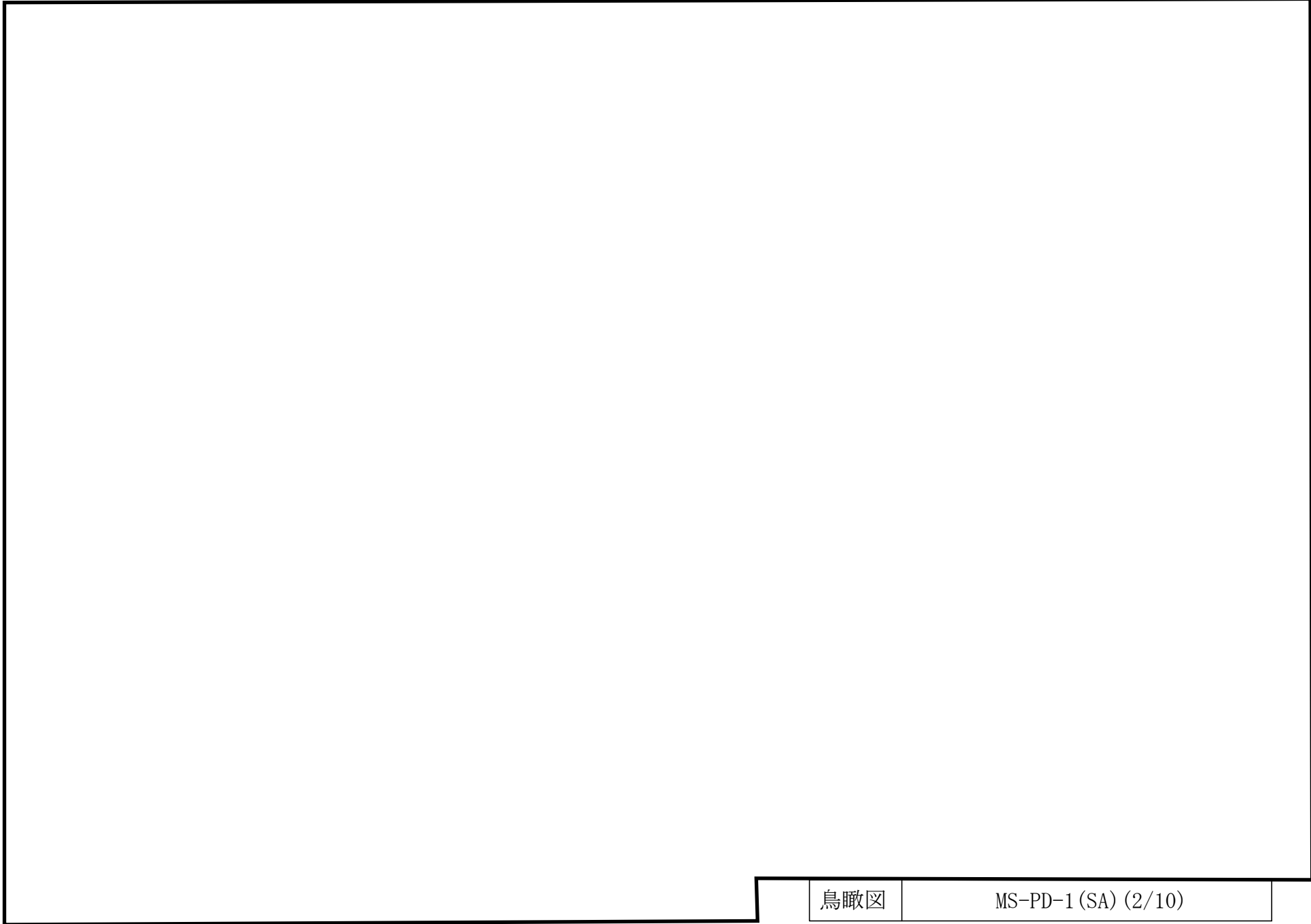

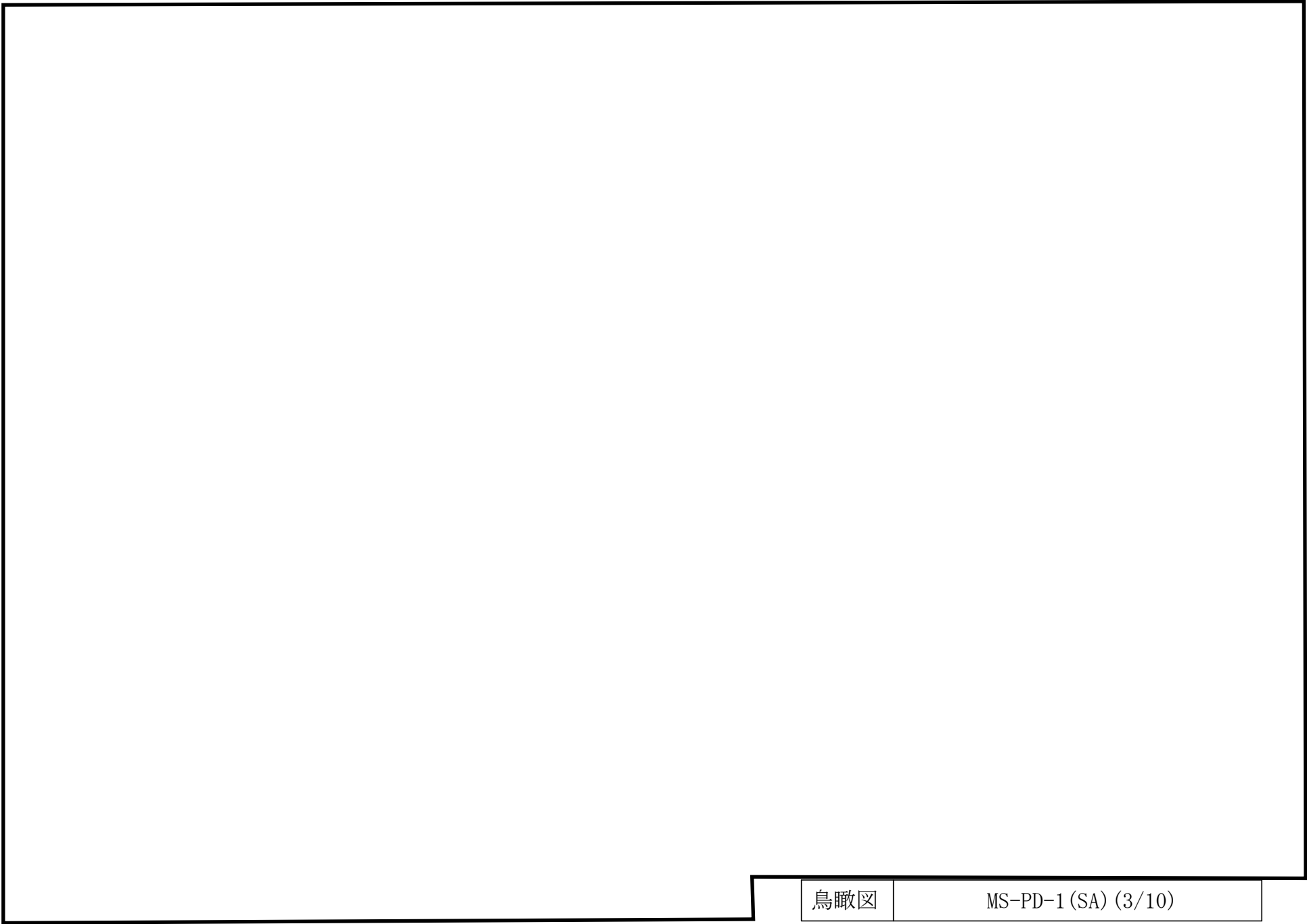

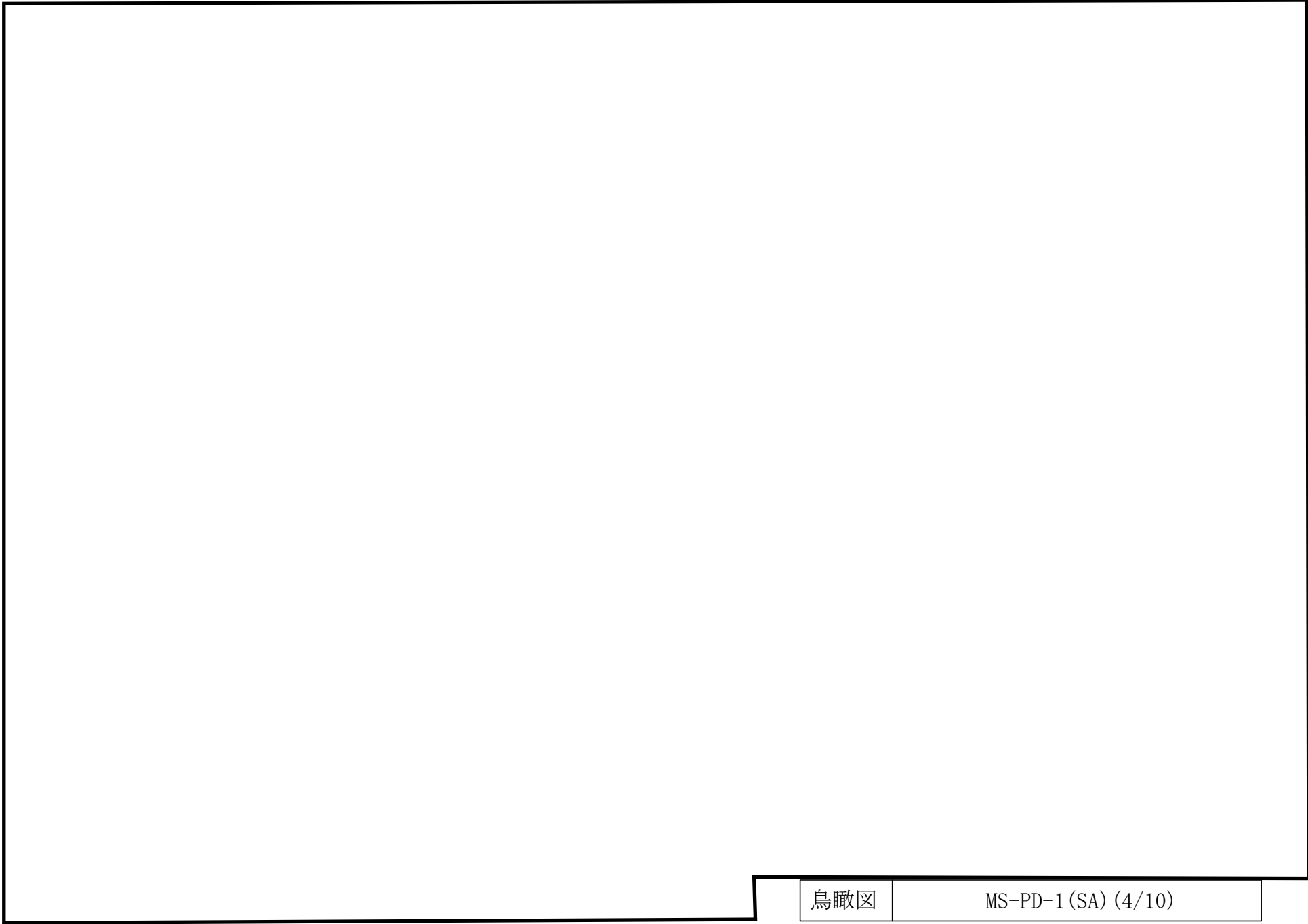

鳥瞰図

MS-PD-1 (SA) (4/10)



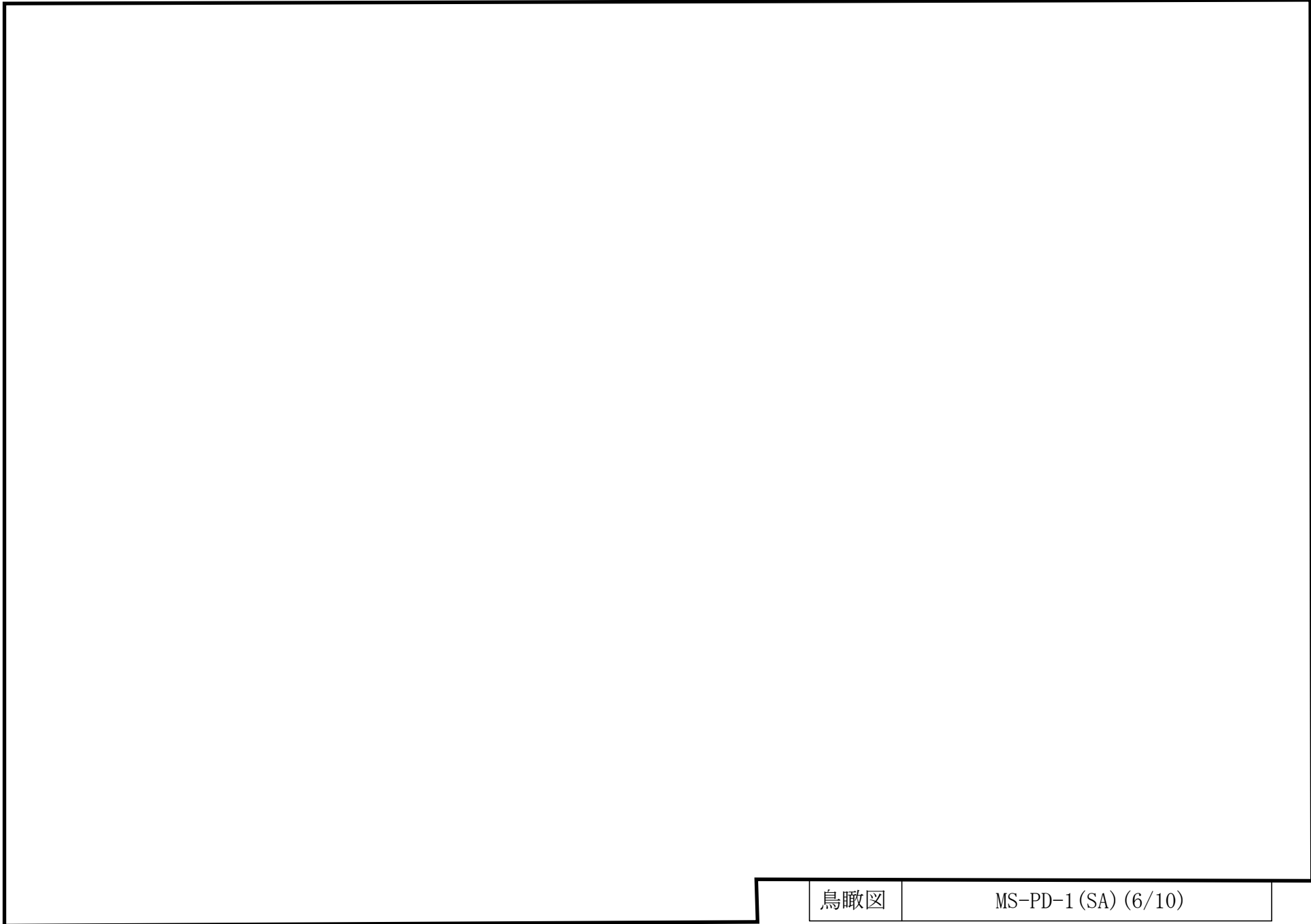

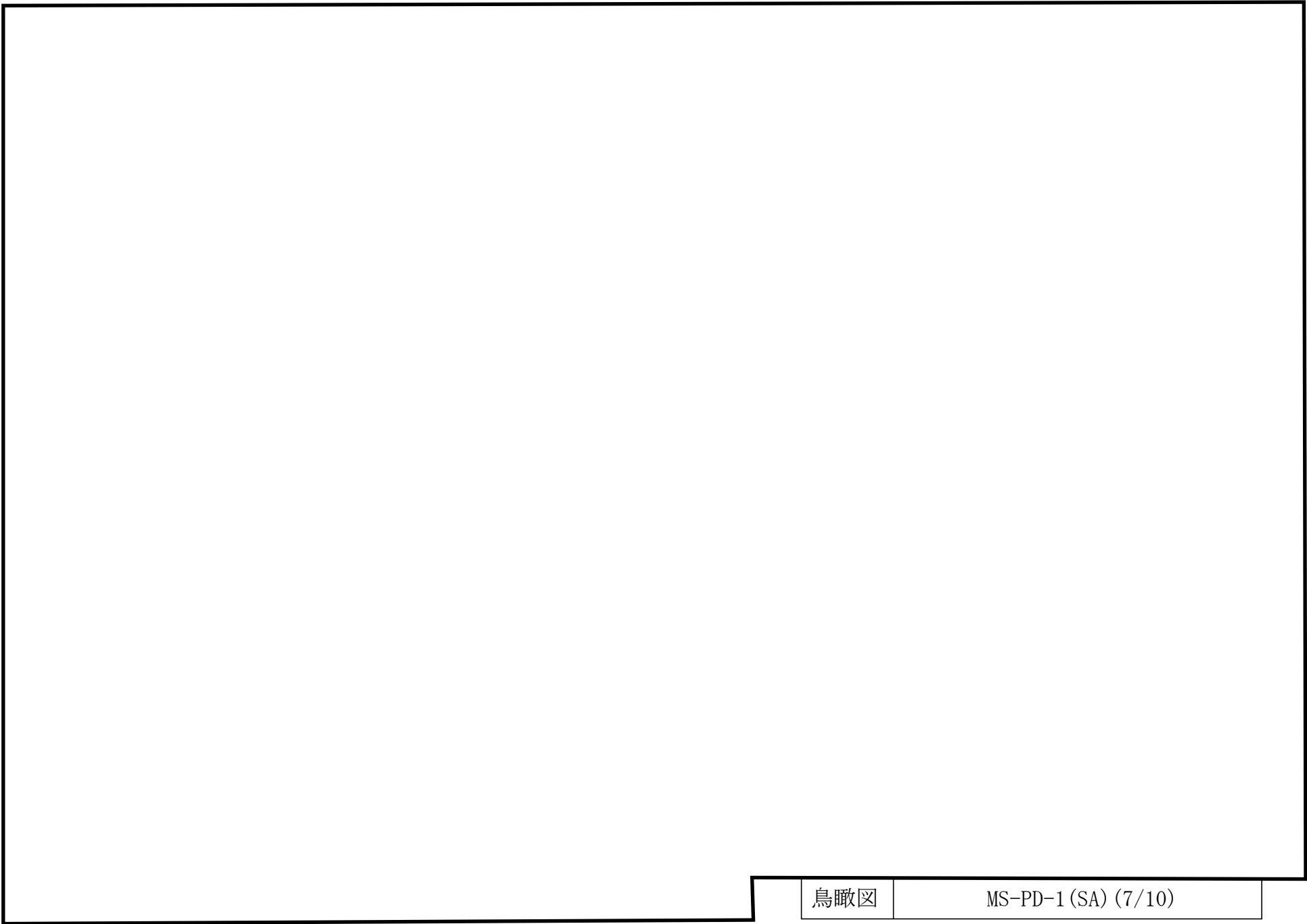

鳥瞰図

MS-PD-1 (SA) (7/10)







20

鳥瞰図

MS-PD-1 (SA) (10/10)



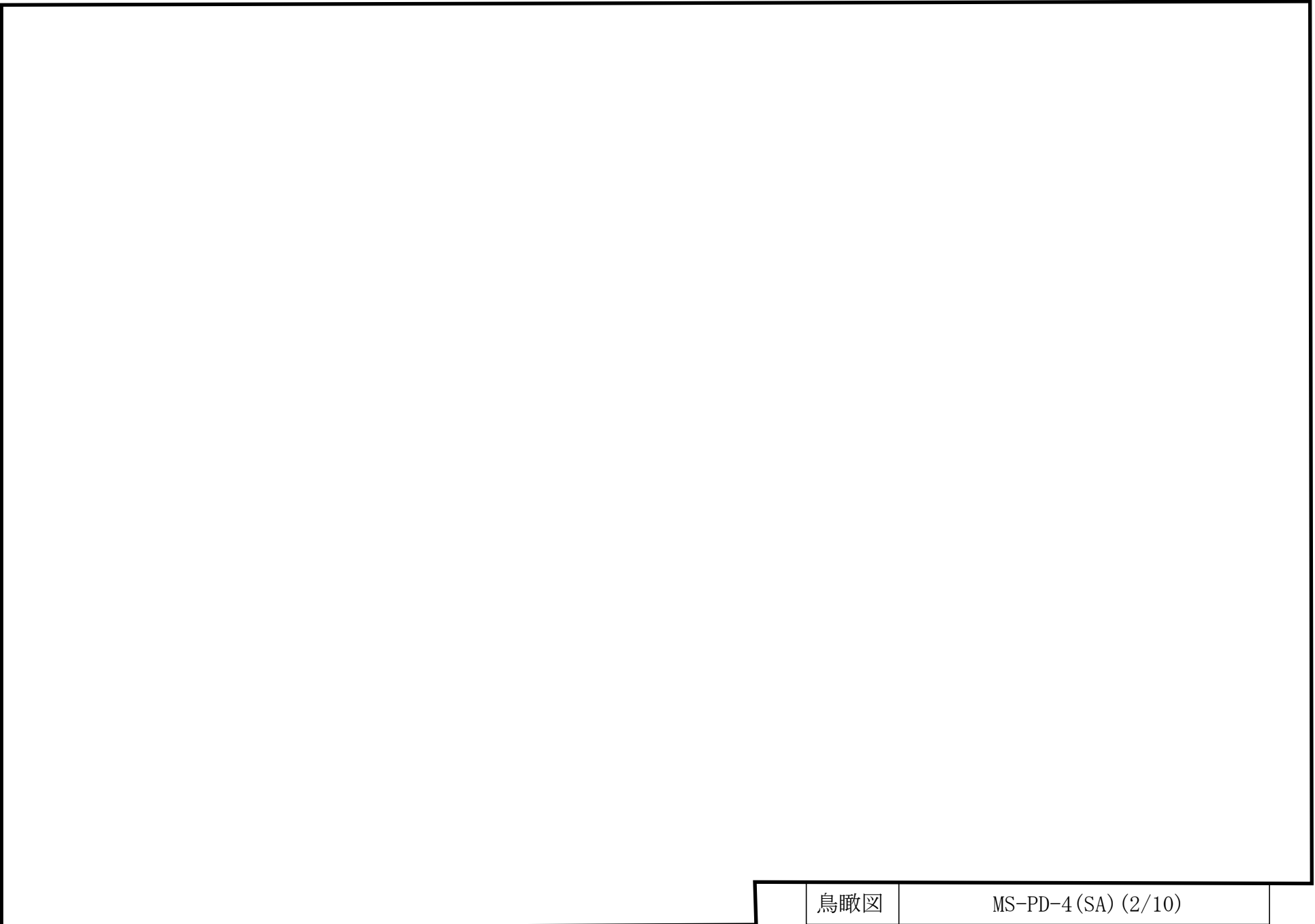





25

鳥瞰図

MS-PD-4(SA) (5/10)











30

鳥瞰図

MS-PD-4(SA) (10/10)

鳥瞰図

MS-PS-7(SA)

3. 計算条件

3.1 計算条件

鳥瞰図番号ごとに設計条件に対応した管番号で区分し，管番号と対応する評価点番号を示す。

鳥 瞰 図 MS-PD-1

管 番 号	対応する評価点	最高 使用 圧力 (MPa)	最高 使用 温度 (°C)	外径 (mm)	厚さ (mm)	材料
1	1N~6	8.98	304	609.6	30.9	STS42
2	6~28	8.98	304	609.6	30.9	STS49
3	17~100, 20~200 24~300, 28~400	8.98	304	279.4	59.7	SFVC2B
4	100~101, 200~201 300~301, 400~401	8.98	304	216.3	28.2	SFVC2B
5	106~146, 206~245 306~344, 406~437	3.73	250	267.4	15.1	STPT42

配管の付加質量

鳥 瞰 図 MS-PD-1

質量	対応する評価点
□	1N~2, 3001~8001, 9001~28
□	2~3001, 8001~9001
□	100~101, 200~201, 300~301, 400~401



フランジ部の質量

鳥 瞰 図 MS-PD-1

質量	対応する評価点
<input type="text"/>	106, 206, 306, 406

弁部の質量

鳥 瞰 図 MS-PD-1

質量	対応する評価点	質量	対応する評価点
<input type="text"/>	102, 202, 302, 402	<input type="text"/>	104, 204, 304, 404
<input type="text"/>	105, 205, 305, 405		

弁部の寸法

鳥 瞰 図 MS-PD-1

評価点	外径(mm)	厚さ(mm)	長さ(mm)	評価点	外径(mm)	厚さ(mm)	長さ(mm)
101~102				102~103			
103~104				104~105			
102~106				201~202			
202~203				203~204			
204~205				202~206			
301~302				302~303			
303~304				304~305			
302~306				401~402			
402~403				403~404			
404~405				402~406			

支持点及び貫通部ばね定数

鳥 瞰 図 MS-PD-1

支持点番号	各軸方向ばね定数 (N/mm)			各軸回り回転ばね定数 (N・mm/rad)		
	X	Y	Z	X	Y	Z
N1						
** 4 **						
** 5 **						
12						
** 1401 **						
** 15 **						
** 22 **						
** 26 **						
** 26 **						
** 1061 **						
** 1062 **						
** 109 **						
** 109 **						
1091						
112						
114						
115						
116						
** 119 **						

S2 補 VI-3-3-3-2-1-2-2 (重) R0

支持点及び貫通部ばね定数

鳥 瞰 図 MS-PD-1

支持点番号	各軸方向ばね定数 (N/mm)			各軸回り回転ばね定数 (N・mm/rad)		
	X	Y	Z	X	Y	Z
** 122 **						
123						
** 127 **						
** 127 **						
128						
** 1282 **						
** 1282 **						
** 135 **						
** 135 **						
** 139 **						
** 147N **						
** 147N **						
** 147N **						
** 2060 **						
** 2061 **						
** 209 **						

S2 補 VI-3-3-3-2-1-2-2 (重) R0

支持点及び貫通部ばね定数

鳥 瞰 図 MS-PD-1

支持点番号	各軸方向ばね定数 (N/mm)			各軸回り回転ばね定数 (N・mm/rad)		
	X	Y	Z	X	Y	Z
** 209 **						
2091						
2111						
** 2112 **						
** 212 **						
2170						
217						
** 2172 **						
** 2172 **						
220						
** 2241 **						
** 2241 **						
2242						
** 231 **						
** 231 **						
** 238 **						
** 246N **						
** 246N **						

S2 補 VI-3-3-3-2-1-2-2 (重) R0

支持点及び貫通部ばね定数

鳥 瞰 図 MS-PD-1

支持点番号	各軸方向ばね定数 (N/mm)			各軸回り回転ばね定数 (N・mm/rad)		
	X	Y	Z	X	Y	Z
** 246N **						
** 3061 **						
** 3062 **						
3091						
** 309 **						
** 309 **						
310						
** 313 **						
3151						
3151						
** 316 **						
** 316 **						
3181						
** 319 **						
** 320 **						
323						
330						
330						
** 337 **						

S2 補 VI-3-3-3-2-1-2-2 (重) R0

支持点及び貫通部ばね定数

鳥 瞰 図 MS-PD-1

支持点番号	各軸方向ばね定数 (N/mm)			各軸回り回転ばね定数 (N・mm/rad)		
	X	Y	Z	X	Y	Z
** 337 **						
** 345N **						
** 345N **						
** 345N **						
** 4061 **						
** 4062 **						
** 409 **						
** 409 **						
4091						
412						
4141						
** 417 **						
** 417 **						
418						
** 425 **						
** 425 **						
** 430 **						

S2 補 VI-3-3-3-2-1-2-2 (重) R0



支持点及び貫通部ばね定数

鳥 瞰 図 MS-PD-1

支持点番号	各軸方向ばね定数 (N/mm)			各軸回り回転ばね定数 (N・mm/rad)		
	X	Y	Z	X	Y	Z
** 438N **						
** 438N **						
** 438N **						

計算条件

鳥瞰図番号ごとに設計条件に対応した管番号で区分し，管番号と対応する評価点番号を示す。

鳥 瞰 図 MS-PD-4

管番号	対応する評価点	最高使用圧力 (MPa)	最高使用温度 (°C)	外径 (mm)	厚さ (mm)	材料
1	1N~6	8.98	304	609.6	30.9	STS42
2	6~28	8.98	304	609.6	30.9	STS49
3	17~100, 20~200 24~300, 28~400	8.98	304	279.4	59.7	SFVC2B
4	100~101, 200~201 300~301, 400~401	8.98	304	216.3	28.2	SFVC2B
5	106~146, 206~244 306~342, 406~433	3.73	250	267.4	15.1	STPT42

配管の付加質量

鳥 瞰 図 MS-PD-4

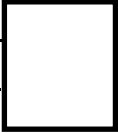
質量	対応する評価点
	1N~2, 3001~8, 9~28
	2~3001, 8~9
	100~101, 200~201, 300~301, 400~401

フランジ部の質量

鳥 瞰 図 MS-PD-4

質量	対応する評価点
<input type="text"/>	106, 206, 306, 406

弁部の質量

鳥 瞰 図 MS-PD-4

質量	対応する評価点	質量	対応する評価点
<input type="checkbox"/>	102, 202, 302, 402	<input type="checkbox"/>	104, 204, 304, 404
<input type="checkbox"/>	105, 205, 305, 405		

弁部の寸法

鳥 瞰 図 MS-PD-4

評価点	外径(mm)	厚さ(mm)	長さ(mm)	評価点	外径(mm)	厚さ(mm)	長さ(mm)
101~102				102~103			
103~104				104~105			
102~106				201~202			
202~203				203~204			
204~205				202~206			
301~302				302~303			
303~304				304~305			
302~306				401~402			
402~403				403~404			
404~405				402~406			

支持点及び貫通部ばね定数

鳥 瞰 図 MS-PD-4

支持点番号	各軸方向ばね定数 (N/mm)			各軸回り回転ばね定数 (N・mm/rad)		
	X	Y	Z	X	Y	Z
N1						
** 4 **						
** 5 **						
12						
** 1501 **						
** 15 **						
** 22 **						
** 26 **						
** 26 **						
** 1061 **						
** 1061 **						
** 109 **						
** 109 **						
110						
110						
113						
114						
** 117 **						

S2 補 VI-3-3-3-2-1-2-2(重) R0

支持点及び貫通部ばね定数

鳥 瞰 図 MS-PD-4

支持点番号	各軸方向ばね定数 (N/mm)			各軸回り回転ばね定数 (N・mm/rad)		
	X	Y	Z	X	Y	Z
** 117 **						
122						
1220						
123						
** 123 **						
132						
132						
134						
** 134 **						
** 139 **						
** 1391 **						
** 147N **						
** 147N **						
** 147N **						
** 2061 **						
** 2061 **						
** 209 **						
** 209 **						
210						

S2 補 VI-3-3-3-2-1-2-2(重) R0



支持点及び貫通部ばね定数

鳥 瞰 図 MS-PD-4

支持点番号	各軸方向ばね定数 (N/mm)			各軸回り回転ばね定数 (N・mm/rad)		
	X	Y	Z	X	Y	Z
213	[Redacted Content]					
** 214 **						
** 217 **						
222						
2220						
223						
223						
** 230 **						
** 230 **						
** 237 **						
** 237 **						
** 245N **						
** 245N **						
** 245N **						
** 3061 **						
** 3061 **						
** 309 **						
** 309 **						

S2 補 VI-3-3-3-2-1-2-2(重) R0

支持点及び貫通部ばね定数

鳥 瞰 図 MS-PD-4

支持点番号	各軸方向ばね定数 (N/mm)			各軸回り回転ばね定数 (N・mm/rad)		
	X	Y	Z	X	Y	Z
310						
3121						
315						
315						
316						
3161						
** 319 **						
** 319 **						
** 324 **						
** 330 **						
** 330 **						
** 335 **						
** 343N **						
** 343N **						
** 343N **						
** 4061 **						
** 4062 **						
** 4081 **						

S2 補 VI-3-3-3-2-1-2-2(重) R0

支持点及び貫通部ばね定数

鳥 瞰 図 MS-PD-4

支持点番号	各軸方向ばね定数 (N/mm)			各軸回り回転ばね定数 (N・mm/rad)		
	X	Y	Z	X	Y	Z
** 409 **						
410						
** 413 **						
** 413 **						
** 4171 **						
424						
** 4281 **						
428						
** 434N **						
** 434N **						
** 434N **						

S2 補 VI-3-3-3-2-1-2-2(重) R0

計算条件

鳥瞰図番号ごとに設計条件に対応した管番号で区分し，管番号と対応する評価点番号を示す。

鳥 瞰 図 MS-PS-7

管 番 号	対応する評価点	最高 使用 圧力 (MPa)	最高 使用 温度 (°C)	外径 (mm)	厚さ (mm)	材料
1	2~9	3.73	250	267.4	15.1	STPT42
2	10~12, 11~16	3.73	250	349.6	30.0	SCPL1
3	12~15, 16~19	3.73	250	323.8	17.4	SCS19

支持点及び貫通部ばね定数

鳥 瞰 図 MS-PS-7

支持点番号	各軸方向ばね定数 (N/mm)			各軸回り回転ばね定数 (N・mm/rad)		
	X	Y	Z	X	Y	Z
** 1N **						
** 1N **						
** 1N **						
** 6 **						
** 11 **						
** 11 **						
** 11 **						
** 13 **						
** 13 **						
** 17 **						
** 17 **						

S2 補 VI-3-3-3-2-1-2-2 (重) R0

### 3.2 材料及び許容応力

使用する材料の最高使用温度での許容応力を下表に示す。

設計・建設規格に規定の応力計算に用いる許容応力

材 料	最高使用温度 (°C)	許容応力(MPa)			
		$S_m$	$S_y$	$S_u$	$S_h$
STS42	304	122	182	—	—
STS49	304	138	208	—	—
SFVC2B	304	125	187	—	—
STPT42	250	—	—	—	103
SCPL1	250	—	—	—	112
SCS19	250	—	—	—	76

材料及び許容応力

使用する材料の最高使用温度での許容応力を下表に示す。

告示第501号に規定の応力計算に用いる許容応力

材 料	最高使用温度 (°C)	許容応力(MPa)			
		S <sub>m</sub>	S <sub>y</sub>	S <sub>u</sub>	S <sub>h</sub>
STS42	304	122	—	—	—
STS49	304	138	—	—	—
SFVC2B	304	122	—	—	—
STPT42	250	—	—	—	103
SCPL1	250	—	—	—	112
SCS19	250	—	—	—	76

## 4. 評価結果

下表に示すごとく最大応力はすべて許容応力以下である。

重大事故等クラス2管であってクラス1管

設計・建設規格 PPB-3562の規定に基づく評価

鳥瞰図	最大応力 評価点	最大応力 区分	一次応力評価(MPa)	
			計算応力 $S_{pr m}$	許容応力 $\text{Min}(3 \cdot S_m, 2 \cdot S_y)$
MS-PD-4	28	$S_{pr m}$	142	374



## 評価結果

下表に示すごとく最大応力はすべて許容応力以下である。

重大事故等クラス2管であってクラス1管

告示第501号第46条第3号の規定に基づく評価

鳥瞰図	最大応力 評価点	最大応力 区分	一次応力評価(MPa)	
			計算応力 $S_{pr m}$	許容応力 $3 \cdot S_m$
MS-PD-4	28	$S_{pr m}$	142	366

## 評価結果

下表に示すごとく最大応力はすべて許容応力以下である。

## 重大事故等クラス2管

設計・建設規格 PPC-3520の規定に基づく評価

鳥瞰図	最大応力 評価点	最大応力 区分	一次応力評価(MPa)	
			計算応力 $S_{pr m}^{*1}$ $S_{pr m}^{*2}$	許容応力 $1.5 \cdot S_h$ $1.8 \cdot S_h$
MS-PD-1	219	$S_{pr m}^{*1}$	57	154
MS-PS-7	4	$S_{pr m}^{*2}$	112	185

注記\*1：設計・建設規格 PPC-3520(1)に基づき計算した一次応力を示す。

\*2：設計・建設規格 PPC-3520(2)に基づき計算した一次応力を示す。

## 評価結果

下表に示すごとく最大応力はすべて許容応力以下である。

## 重大事故等クラス2管

告示第501号第56条第1号の規定に基づく評価

鳥瞰図	最大応力 評価点	最大応力 区分	一次応力評価(MPa)	
			計算応力 $S_{perm}^{*1}$ $S_{perm}^{*2}$	許容応力 $S_h$ $1.2 \cdot S_h$
MS-PD-1	220	$S_{perm}^{*1}$	47	103
MS-PS-7	4	$S_{perm}^{*2}$	103	123

注記\*1：告示第501号第56条第1号イに基づき計算した一次応力を示す。なお、保守的な評価となる告示第501号第56条第1号ロに基づき計算した一次応力を記載してもよいものとする。

\*2：告示第501号第56条第1号ロに基づき計算した一次応力を示す。

## 5. 代表モデルの選定結果及び全モデルの評価結果

代表モデルは各モデルの最大応力点の応力と裕度を算出し、応力分類ごとに裕度最小のモデルを選定して鳥瞰図、計算条件及び評価結果を記載している。下表に、代表モデルの選定結果及び全モデルの評価結果を示す。

代表モデルの選定結果及び全モデルの評価結果（重大事故等クラス2管であってクラス1管）

No.	配管 モデル	適用規格	供用状態E 許容応力状態V <sub>A</sub>				
			一次応力				
			評価点	計算 応力 (MPa)	許容 応力 (MPa)	裕度	代表
1	MS-PD-1	設計・建設規格	24	96	374	3.89	—
		告示第501号	24	96	366	3.81	—
2	MS-PD-2	設計・建設規格	22	88	374	4.25	—
		告示第501号	22	88	366	4.15	—
3	MS-PD-3	設計・建設規格	12	100	374	3.74	—
		告示第501号	12	100	366	3.66	—
4	MS-PD-4	設計・建設規格	28	142	374	2.63	—
		告示第501号	28	142	366	2.57	○

代表モデルの選定結果及び全モデルの評価結果

代表モデルは各モデルの最大応力点の応力と裕度を算出し、応力分類ごとに裕度最小のモデルを選定して鳥瞰図、計算条件及び評価結果を記載している。下表に、代表モデルの選定結果及び全モデルの評価結果を示す。

代表モデルの選定結果及び全モデルの評価結果（重大事故等クラス2管）

No.	配管 モデル	適用規格	供用状態E 許容応力状態V <sub>A</sub>									
			一次応力(1) <sup>*1</sup>					一次応力(2) <sup>*2</sup>				
			評価点	計算 応力 (MPa)	許容 応力 (MPa)	裕度	代表	評価点	計算 応力 (MPa)	許容 応力 (MPa)	裕度	代表
1	MS-PD-1	設計・建設規格	219	57	154	2.70	—	343	112	185	1.65	—
		告示第501号	220	47	103	2.19	○	343	67	123	1.83	—
2	MS-PD-2	設計・建設規格	135	31	154	4.96	—	244	111	185	1.66	—
		告示第501号	228	29	103	3.55	—	244	69	123	1.78	—
3	MS-PD-3	設計・建設規格	139	27	154	5.70	—	235	93	185	1.98	—
		告示第501号	106	26	103	3.96	—	235	59	123	2.08	—
4	MS-PD-4	設計・建設規格	137	57	154	2.70	—	145	98	185	1.88	—
		告示第501号	3161	36	103	2.86	—	145	60	123	2.05	—
5	MS-PS-6	設計・建設規格	4	20	154	7.70	—	13	91	185	2.03	—
		告示第501号	4	21	103	4.90	—	13	65	123	1.89	—
6	MS-PS-7	設計・建設規格	17	19	114	6.00	—	4	112	185	1.65	—
		告示第501号	17	21	76	3.61	—	4	103	123	1.19	○

注記\*1：設計・建設規格 PPC-3520(1)及び告示第501号第56条第1号イに基づき計算した一次応力を示す。

\*2：設計・建設規格 PPC-3520(2)及び告示第501号第56条第1号ロに基づき計算した一次応力を示す。

代表モデルの選定結果及び全モデルの評価結果

代表モデルは各モデルの最大応力点の応力と裕度を算出し、応力分類ごとに裕度最小のモデルを選定して鳥瞰図、計算条件及び評価結果を記載している。下表に、代表モデルの選定結果及び全モデルの評価結果を示す。

代表モデルの選定結果及び全モデルの評価結果（重大事故等クラス2管）

No.	配管 モデル	適用規格	供用状態E 許容応力状態V <sub>A</sub>									
			一次応力(1) <sup>*1</sup>					一次応力(2) <sup>*2</sup>				
			評価点	計算 応力 (MPa)	許容 応力 (MPa)	裕度	代表	評価点	計算 応力 (MPa)	許容 応力 (MPa)	裕度	代表
7	MS-PS-8	設計・建設規格	4	20	154	7.70	—	13	91	185	2.03	—
		告示第501号	4	21	103	4.90	—	13	65	123	1.89	—
8	MS-PS-9	設計・建設規格	15	19	114	6.00	—	3	97	185	1.90	—
		告示第501号	15	21	76	3.61	—	3	97	123	1.26	—
9	MS-PS-10	設計・建設規格	4	20	154	7.70	—	12	98	185	1.88	—
		告示第501号	4	21	103	4.90	—	11	76	123	1.61	—
10	MS-PS-11	設計・建設規格	17	19	114	6.00	—	9	88	185	2.10	—
		告示第501号	17	21	76	3.61	—	9	88	123	1.39	—
11	MS-PS-12	設計・建設規格	4	20	154	7.70	—	12	99	185	1.86	—
		告示第501号	4	21	103	4.90	—	11	78	123	1.57	—
12	MS-PS-13	設計・建設規格	17	19	114	6.00	—	9	88	185	2.10	—
		告示第501号	17	21	76	3.61	—	9	88	123	1.39	—

注記\*1：設計・建設規格 PPC-3520(1)及び告示第501号第56条第1号イに基づき計算した一次応力を示す。

\*2：設計・建設規格 PPC-3520(2)及び告示第501号第56条第1号ロに基づき計算した一次応力を示す。

代表モデルの選定結果及び全モデルの評価結果

代表モデルは各モデルの最大応力点の応力と裕度を算出し、応力分類ごとに裕度最小のモデルを選定して鳥瞰図、計算条件及び評価結果を記載している。下表に、代表モデルの選定結果及び全モデルの評価結果を示す。

代表モデルの選定結果及び全モデルの評価結果（重大事故等クラス2管）

No.	配管 モデル	適用規格	供用状態E 許容応力状態V <sub>A</sub>									
			一次応力(1) <sup>*1</sup>					一次応力(2) <sup>*2</sup>				
			評価点	計算 応力 (MPa)	許容 応力 (MPa)	裕度	代表	評価点	計算 応力 (MPa)	許容 応力 (MPa)	裕度	代表
13	MS-PS-14	設計・建設規格	4	20	154	7.70	—	13	91	185	2.03	—
		告示第501号	4	21	103	4.90	—	13	65	123	1.89	—
14	MS-PS-15	設計・建設規格	17	19	114	6.00	—	9	88	185	2.10	—
		告示第501号	17	21	76	3.61	—	9	88	123	1.39	—
15	MS-PS-16	設計・建設規格	4	20	154	7.70	—	13	91	185	2.03	—
		告示第501号	4	21	103	4.90	—	13	65	123	1.89	—
16	MS-PS-17	設計・建設規格	15	19	114	6.00	—	3	97	185	1.90	—
		告示第501号	15	21	76	3.61	—	3	97	123	1.26	—

注記\*1：設計・建設規格 PPC-3520(1)及び告示第501号第56条第1号イに基づき計算した一次応力を示す。

\*2：設計・建設規格 PPC-3520(2)及び告示第501号第56条第1号ロに基づき計算した一次応力を示す。