

島根原子力発電所第2号機 審査資料	
資料番号	NS2-添 3-005-17
提出年月日	2023年1月30日

VI-3-3-3-3-1-8-2 管の応力計算書  
(残留熱除去系)

S2 補 VI-3-3-3-3-1-8-2 R0

2023年1月

中国電力株式会社

本資料のうち、枠囲みの内容は機密に係る事項のため公開できません。

## まえがき

本計算書は、VI-3-1-3「クラス2機器の強度計算の基本方針」及びVI-3-1-5「重大事故等クラス2機器及び重大事故等クラス2支持構造物の強度計算の基本方針」並びにVI-3-2-4「クラス2管の強度計算方法」及びVI-3-2-9「重大事故等クラス2管の強度計算方法」に基づいて計算を行う。

評価条件整理結果を以下に示す。なお、評価条件の整理に当たって使用する記号及び略語については、VI-3-2-1「強度計算方法の概要」に定義したものを使用する。

・評価条件整理表

配管モデル	既設 or 新設	施設時の 技術基準 に対象と する施設 の規定が あるか	クラスアップするか				条件アップするか				既工認 における評価 結果の有無	施設時の 適用規格	評価 区分	同等性 評価 区分	評価 クラス
			クラス アップ の有無	施設時 機器 クラス	DB クラス	SA クラス	条件 アップ の有無	DB 条件 圧力 (MPa)	DB 条件 温度 (°C)	SA 条件 圧力 (MPa)					
RHR-PD-4	既設	有	無	DB-1	DB-1	SA-2	有	8.62	302	8.98	304	S55告示	設計・建設規格 又は告示	—	SA-2
RHR-PD-5	既設	有	無	DB-1	DB-1	SA-2	有	8.62	302	8.98	304	S55告示	設計・建設規格 又は告示	—	SA-2
RHR-PD-6	既設	有	無	DB-1	DB-1	SA-2	有	8.62	302	8.98	304	S55告示	設計・建設規格 又は告示	—	SA-2
RHR-PS-9	既設	有	無	DB-2	DB-2	SA-2	有	0.427	104	0.853	178	S55告示	設計・建設規格 又は告示	—	SA-2
RHR-PS-10	既設	有	無	DB-2	DB-2	SA-2	有	0.427	104	0.853	178	S55告示	設計・建設規格 又は告示	—	SA-2
RHR-R-1	既設	有	無	DB-2	DB-2	SA-2	有	0.427	104	0.853	178	S55告示	設計・建設規格 又は告示	—	SA-2
	既設	有	無	DB-1	DB-1	SA-2	有	8.62	302	8.98	304	S55告示	設計・建設規格 又は告示	—	SA-2
	既設	有	無	DB-2	DB-2	SA-2	無	1.37	185	1.37	185	S55告示	設計・建設規格 又は告示	—	SA-2

・評価条件整理表

配管モデル	既設 or 新設	施設時の 技術基準 に対象と する施設 の規定が あるか	クラスアップするか				条件アップするか				既工認 における評価 結果の有 無	施設時の 適用規格	評価 区分	同等性 評価 区分	評価 クラス	
			クラス アップ の有無	施設時 機器 クラス	DB クラス	SA クラス	条件 アップ の有無	DB 条件 圧力 (MPa)	DB 条件 温度 (°C)	SA 条件 圧力 (MPa)						SA 条件 温度 (°C)
RHR-R-2	新設	—	—	DB-2	—	—	—	1.37	185	—	—	—	—	—	—	DB-2
	新設	—	—	DB-2	SA-2	—	—	1.37	185	—	1.37	185	—	—	—	DB-2 SA-2
	既設	有	DB-2	DB-2	SA-2	有	0.427	104	0.853	178	—	S55告示	設計・建設規格 又は告示	—	—	SA-2
RHR-R-3	既設	有	DB-2	DB-2	SA-2	無	1.37	185	1.37	185	—	S55告示	設計・建設規格 又は告示	—	—	SA-2
	既設	有	DB-2	DB-2	SA-2	有	0.427	104	0.853	178	—	S55告示	設計・建設規格 又は告示	—	—	SA-2
	既設	有	DB-2	DB-2	SA-2	有	1.37	100	1.37	120	—	S55告示	設計・建設規格 又は告示	—	—	SA-2
RHR-R-4	既設	有	DB-2	DB-2	SA-2	有	1.37	100	1.37	116	—	S55告示	設計・建設規格 又は告示	—	—	SA-2
	既設	有	DB-2	DB-2	SA-2	無	3.92	185	3.92	185	—	S55告示	設計・建設規格 又は告示	—	—	SA-2

・評価条件整理表

配管モデル	既設 or 新設	施設時の 技術基準 に対象と する施設 の規定が あるか	クラスアップするか				条件アップするか				既工認 における評価 結果の有 無	施設時の 適用規格	評価 区分	同等性 評価 区分	評価 クラス
			クラス アップ の有無	施設時 機器 クラス	DB クラス	SA クラス	条件 アップ の有無	DB 条件 圧力 (MPa)	DB 条件 温度 (°C)	SA 条件 圧力 (MPa)					
RHR-R-5	既設	有	無	DB-2	DB-2	SA-2	無	3.92	185	3.92	185	S55告示	設計・建設規格 又は告示	—	SA-2
	既設	有	無	DB-1	DB-1	SA-2	有	8.62	302	8.98	304	S55告示	設計・建設規格 又は告示	—	SA-2
RHR-R-5A	既設	有	無	DB-2	DB-2	SA-2	無	3.92	185	3.92	185	S55告示	設計・建設規格 又は告示	—	SA-2
RHR-R-5B	既設	有	無	DB-2	DB-2	SA-2	無	3.92	185	3.92	185	S55告示	設計・建設規格 又は告示	—	SA-2
	既設	有	無	DB-2	DB-2	SA-2	有	3.92	104	3.92	200	S55告示	設計・建設規格 又は告示	—	SA-2
RHR-R-6	新設	—	—	—	DB-2	SA-2	—	3.92	104	3.92	200	—	設計・建設規格	—	DB-2 SA-2
	既設	有	無	DB-2	DB-2	SA-2	有	3.92	104	3.92	178	S55告示	設計・建設規格 又は告示	—	SA-2
	既設	有	無	DB-2	DB-2	SA-2	無	3.92	185	3.92	185	S55告示	設計・建設規格 又は告示	—	SA-2

・評価条件整理表

配管モデル	既設 or 新設	施設時の 技術基準 に対象と する施設 の規定が あるか	クラスアップするか				条件アップするか				既工認 における評価 結果の有 無	施設時の 適用規格	評価 区分	同等性 評価 区分	評価 クラス
			クラス アップ の有無	施設時 機器 クラス	DB クラス	SA クラス	条件 アップ の有無	DB 条件 圧力 (MPa)	DB 条件 温度 (°C)	SA 条件 圧力 (MPa)					
RHR-R-7	既設	有	無	DB-2	DB-2	SA-2	有	3.92	104	3.92	178	S55告示	設計・建設規格 又は告示	—	SA-2
	既設	有	無	DB-2	DB-2	SA-2	有	0.427	104	0.853	178	S55告示	設計・建設規格 又は告示	—	SA-2
RHR-R-9	既設	有	無	DB-2	DB-2	SA-2	無	3.92	185	3.92	185	S55告示	設計・建設規格 又は告示	—	SA-2
RHR-R-10	既設	有	無	DB-2	DB-2	SA-2	無	3.92	185	3.92	185	S55告示	設計・建設規格 又は告示	—	SA-2
RHR-R-11	新設	—	—	—	DB-2	SA-2	—	3.92	185	3.92	185	—	設計・建設規格	—	DB-2 SA-2
	既設	有	無	DB-2	DB-2	SA-2	有	3.92	104	3.92	178	S55告示	設計・建設規格 又は告示	—	SA-2
RHR-R-12	既設	有	無	DB-2	DB-2	SA-2	無	3.92	185	3.92	185	S55告示	設計・建設規格 又は告示	—	SA-2
	既設	有	無	DB-2	DB-2	SA-2	有	3.92	104	3.92	200	S55告示	設計・建設規格 又は告示	—	SA-2

・評価条件整理表

配管モデル	既設 or 新設	施設時の 技術基準 に対象と する施設 の規定が あるか	クラスアップするか				条件アップするか				既工認 における評価 結果の有 無	施設時の 適用規格	評価 区分	同等性 評価 区分	評価 クラス
			クラス アップ の有無	施設時 機器 クラス	DB クラス	SA クラス	条件 アップ の有無	DB 条件 圧力 (MPa)	DB 条件 温度 (°C)	SA 条件 圧力 (MPa)					
RHR-R-12	既設	有	無	DB-2	DB-2	SA-2	無	3.92	185	3.92	185	S55告示	設計・建設規格 又は告示	—	SA-2
RHR-R-13	既設	有	無	DB-2	DB-2	SA-2	有	3.92	104	3.92	178	S55告示	設計・建設規格 又は告示	—	SA-2
	既設	有	無	DB-2	DB-2	SA-2	有	0.427	104	0.853	178	S55告示	設計・建設規格 又は告示	—	SA-2
RHR-R-14	既設	有	無	DB-2	DB-2	SA-2	有	0.427	104	0.853	178	S55告示	設計・建設規格 又は告示	—	SA-2
RHR-R-15	既設	有	無	DB-2	DB-2	SA-2	有	3.92	100	3.92	116	S55告示	設計・建設規格 又は告示	—	SA-2
RHR-R-16	既設	有	無	DB-2	DB-2	SA-2	無	3.92	100	3.92	116	S55告示	設計・建設規格 又は告示	—	SA-2
	既設	有	無	DB-2	DB-2	SA-2	有	3.92	104	3.92	178	S55告示	設計・建設規格 又は告示	—	SA-2
	既設	有	無	DB-1	DB-1	SA-2	有	8.62	302	8.98	304	S55告示	設計・建設規格 又は告示	—	SA-2

## 設計基準対象施設



## 目 次

1. 概要	1
2. 概略系統図及び鳥瞰図	2
2.1 概略系統図	2
2.2 鳥瞰図	6
3. 計算条件	13
3.1 計算条件	13
3.2 材料及び許容応力	15
4. 評価結果	16
5. 代表モデルの選定結果及び全モデルの評価結果	17

## 1. 概要

本計算書は、VI-3-1-3「クラス2機器の強度計算の基本方針」及びVI-3-2-4「クラス2管の強度計算方法」に基づき、管の応力計算を実施した結果を示したものである。

計算結果の記載方法は、以下に示すとおりである。



### (1) 管

工事計画記載範囲の管のうち、各応力区分における最大応力評価点の評価結果を解析モデル単位に記載する。また、全3モデルのうち、各応力区分における最大応力評価点の許容値／発生値（以下「裕度」という。）が最小となる解析モデルを代表として鳥瞰図、計算条件及び評価結果を記載する。各応力区分における代表モデルの選定結果及び全モデルの評価結果についても記載する。

## 2. 概略系統図及び鳥瞰図

### 2.1 概略系統図

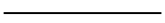
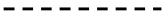
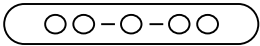
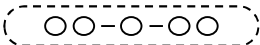
概略系統図記号凡例

記 号	内 容
 (太線)	工事計画記載範囲の管のうち、本計算書記載範囲の管
 (細線)	工事計画記載範囲の管のうち、本系統の管であって他計算書記載範囲の管
 (破線)	工事計画記載範囲外の管、又は工事計画記載範囲の管のうち本系統の管であって計算書作成対象範囲外の管及び他系統の管であって系統の概略を示すために表記する管
	鳥瞰図番号 (代表モデル)
	鳥瞰図番号 (代表モデル以外)
	アンカ
[管クラス]	
DB1	クラス1管
DB2	クラス2管
SA2	重大事故等クラス2管
DB1/SA2	重大事故等クラス2管であってクラス1管
DB2/SA2	重大事故等クラス2管であってクラス2管



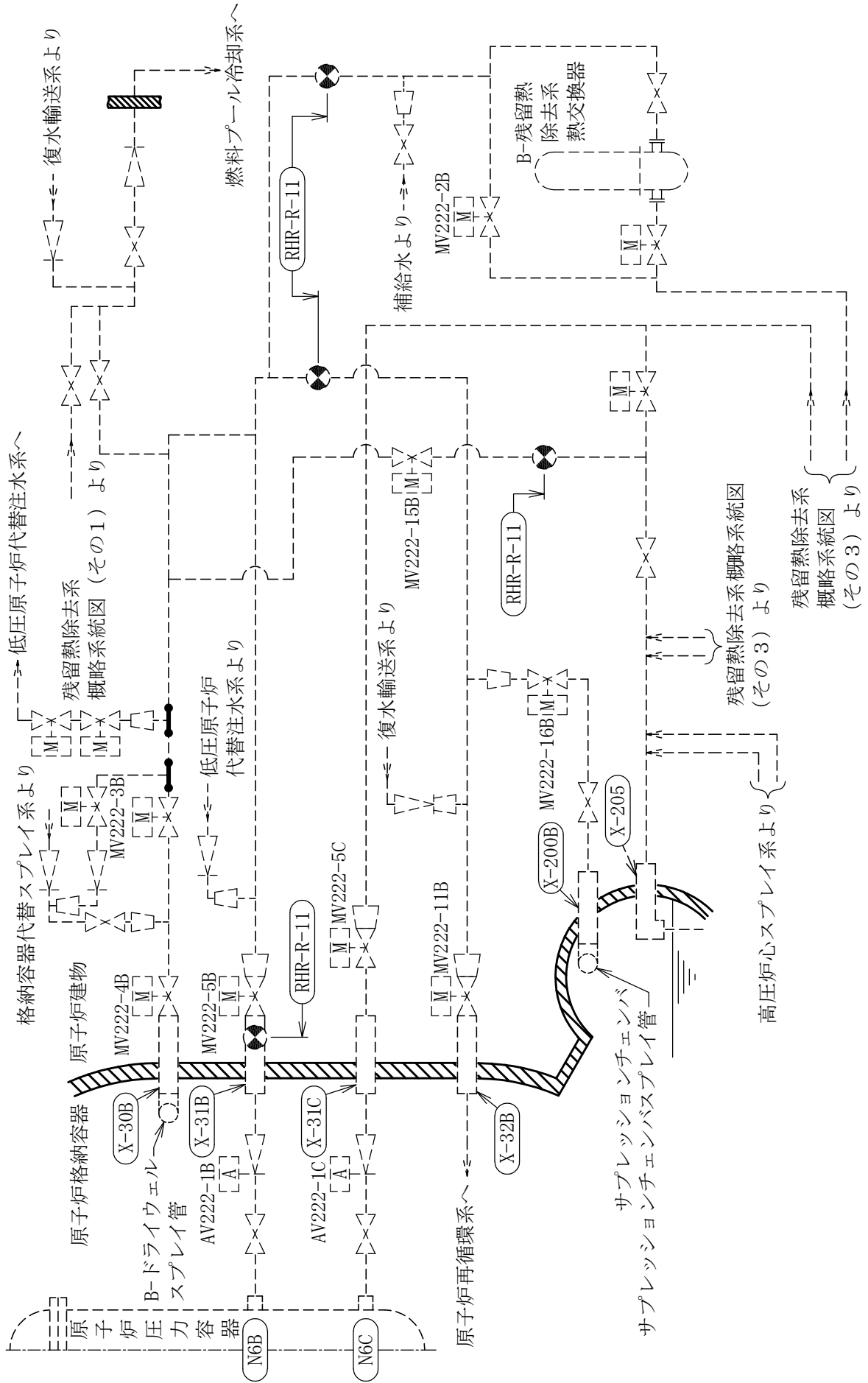

[注] 太線範囲の管クラス：DB2

残留熱除去系概略系統図 (その2)

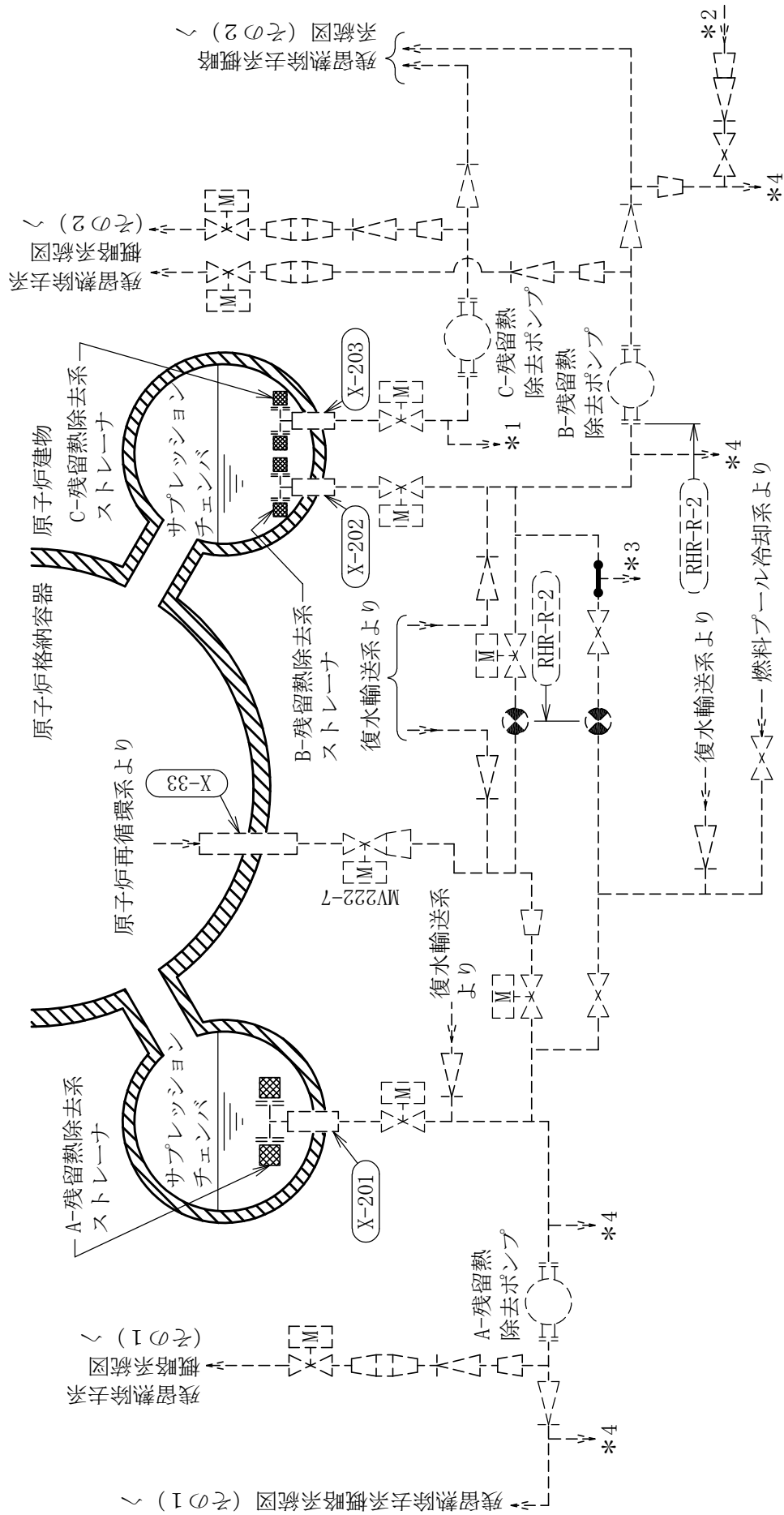







注記\*1： 高圧原子炉代替注水系へ  
 \*2： 残留熱代替除去系より  
 \*3： 残留熱代替除去系へ  
 \*4： RHRフラッシング用サンプタンクへ

[注] 太線範囲の管クラス：DB2

残留熱除去系概略系統図 (その3)

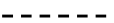
2.2 鳥瞰図

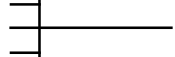
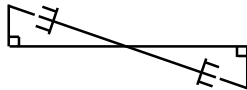
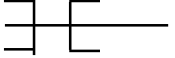
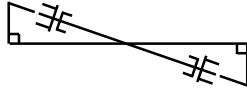
鳥瞰図記号凡例

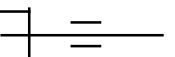
記号	内容
 (太線)	工事計画記載範囲の管のうち、本計算書記載範囲の管 (設計基準対象施設の場合は鳥瞰図番号の末尾を「(DB)」, 重大事故等対処設備の場合は鳥瞰図番号の末尾を「(SA)」とする。)
 (細線)	工事計画記載範囲の管のうち、本系統の管であって他計算書記載範囲の管
 (破線)	工事計画記載範囲外の管, 又は工事計画記載範囲の管のうち本系統の管であって計算書作成対象範囲外の管及び他系統の管であって解析モデルの概略を示すために表記する管
	質点
	アンカ
	<b>レストレイント</b>
	<b>レストレイント (斜め拘束の場合)</b>
	スナップ
	<b>スナップ (斜め拘束の場合)</b>
	ハンガ
	リジットハンガ
注：鳥瞰図中の寸法の単位はmmである。	

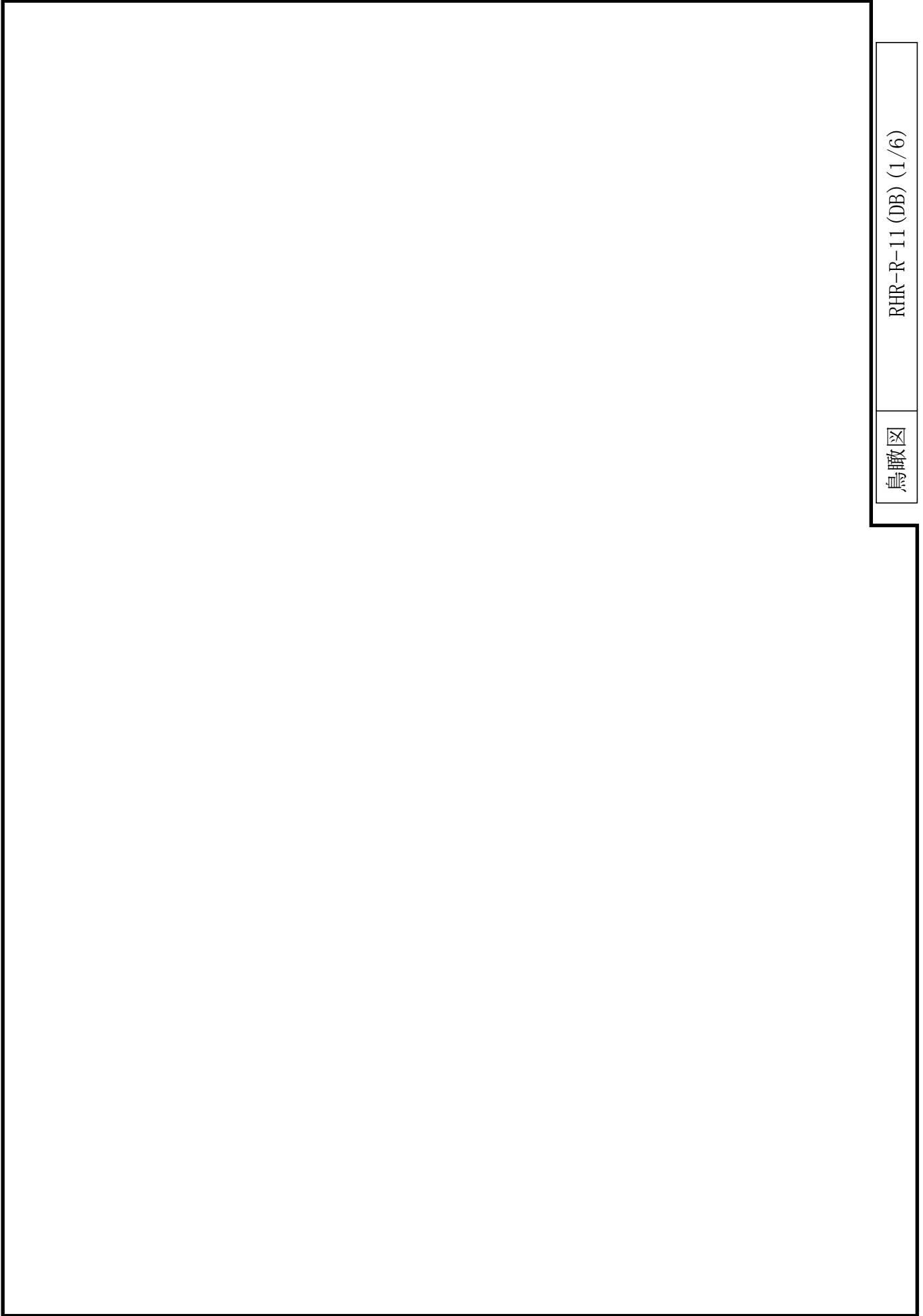

鳥瞰図

RHR-R-11 (DB) (1/6)



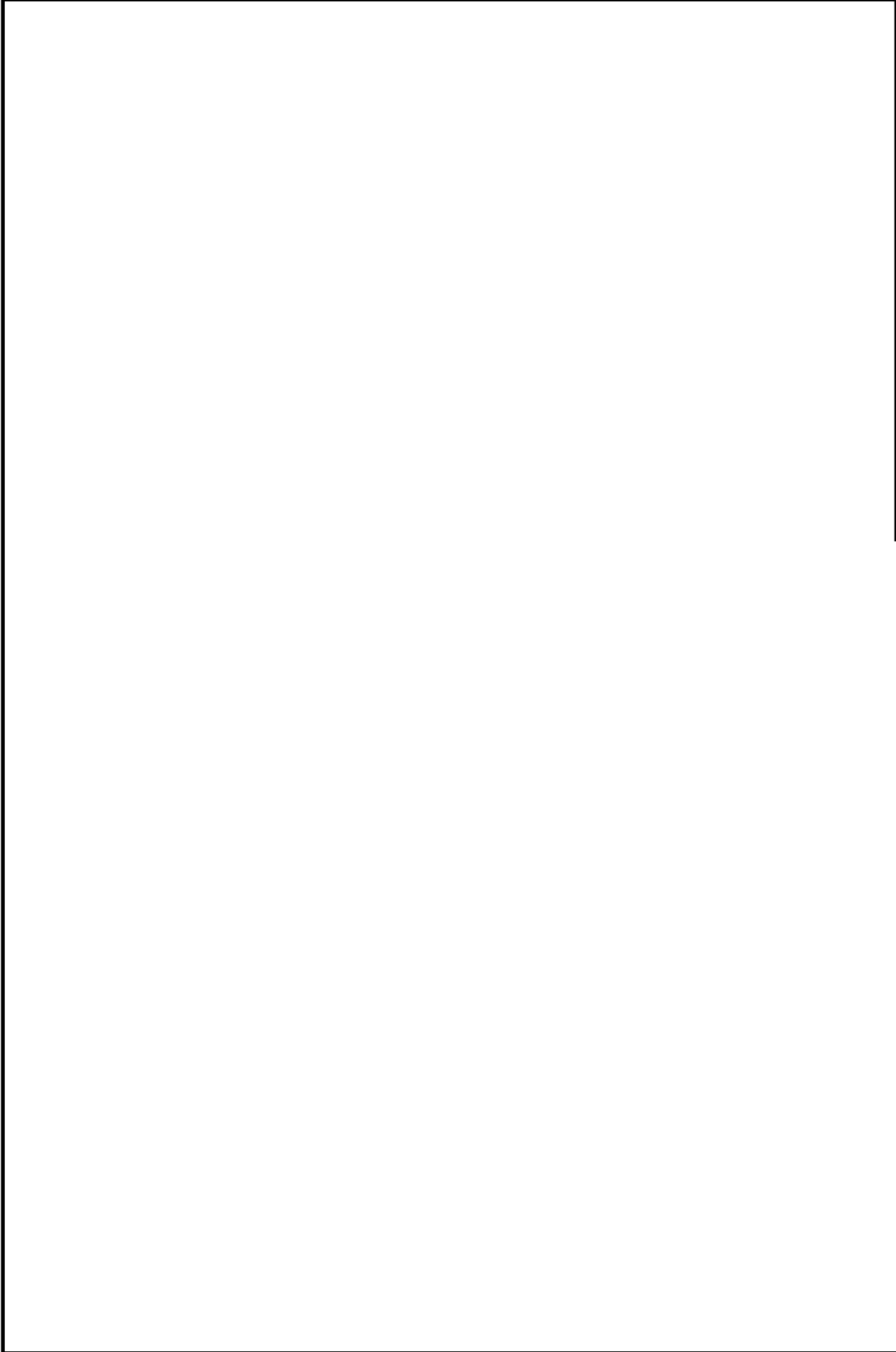

鳥瞰図

RHR-R-11 (DB) (2/6)

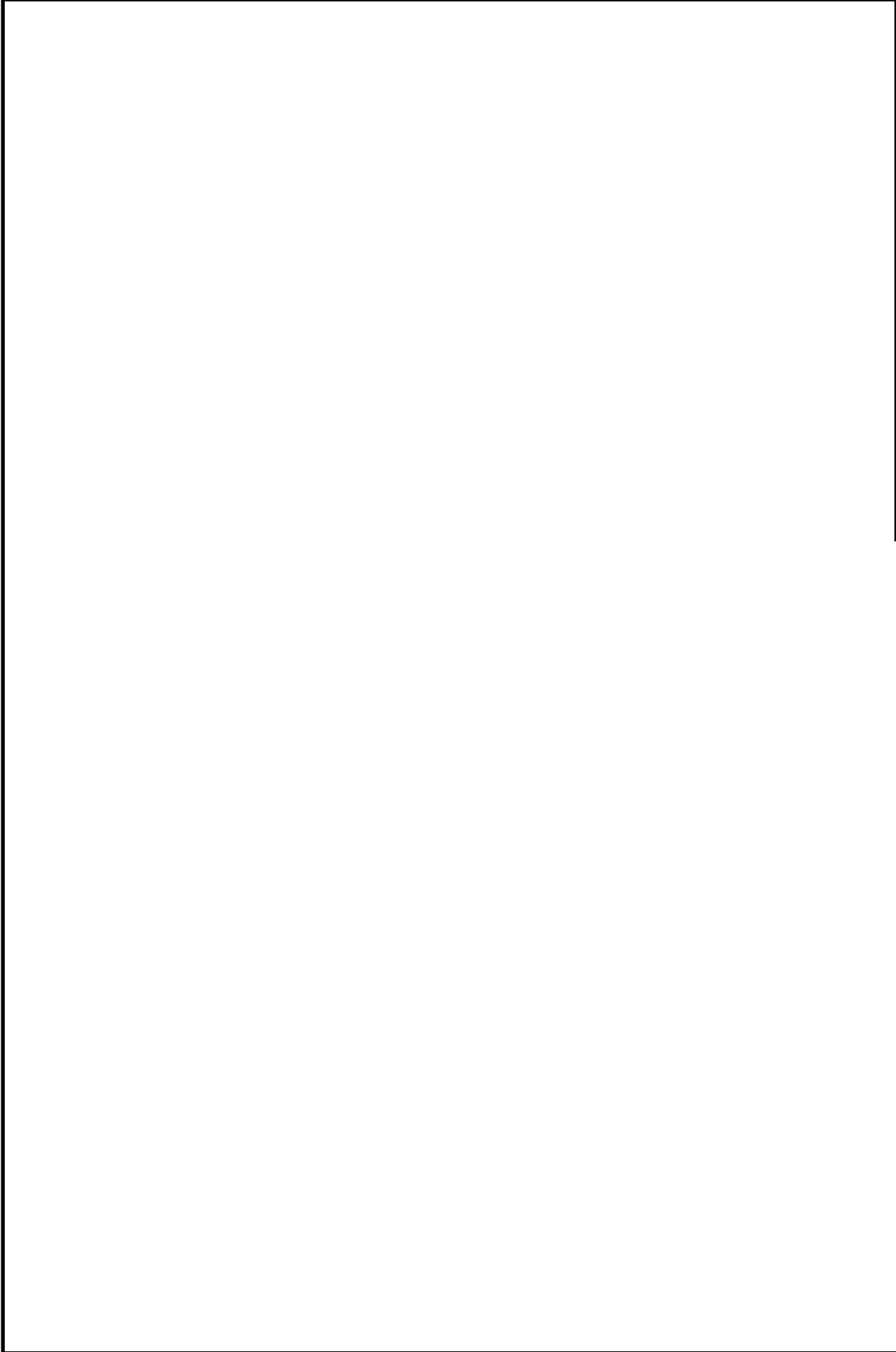

鳥瞰図

RHR-R-11 (DB) (3/6)

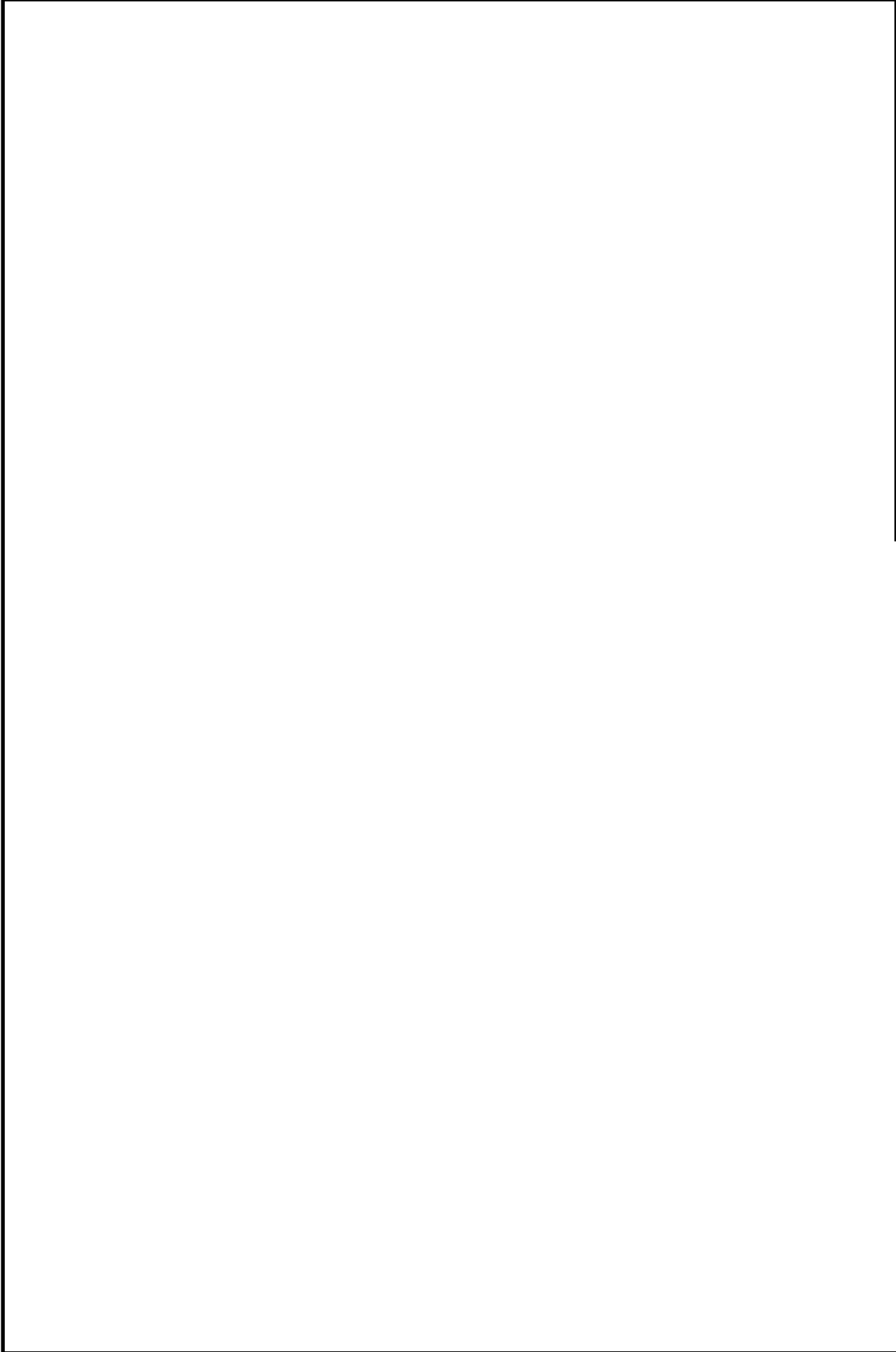

鳥瞰図

RHR-R-11 (DB) (4/6)

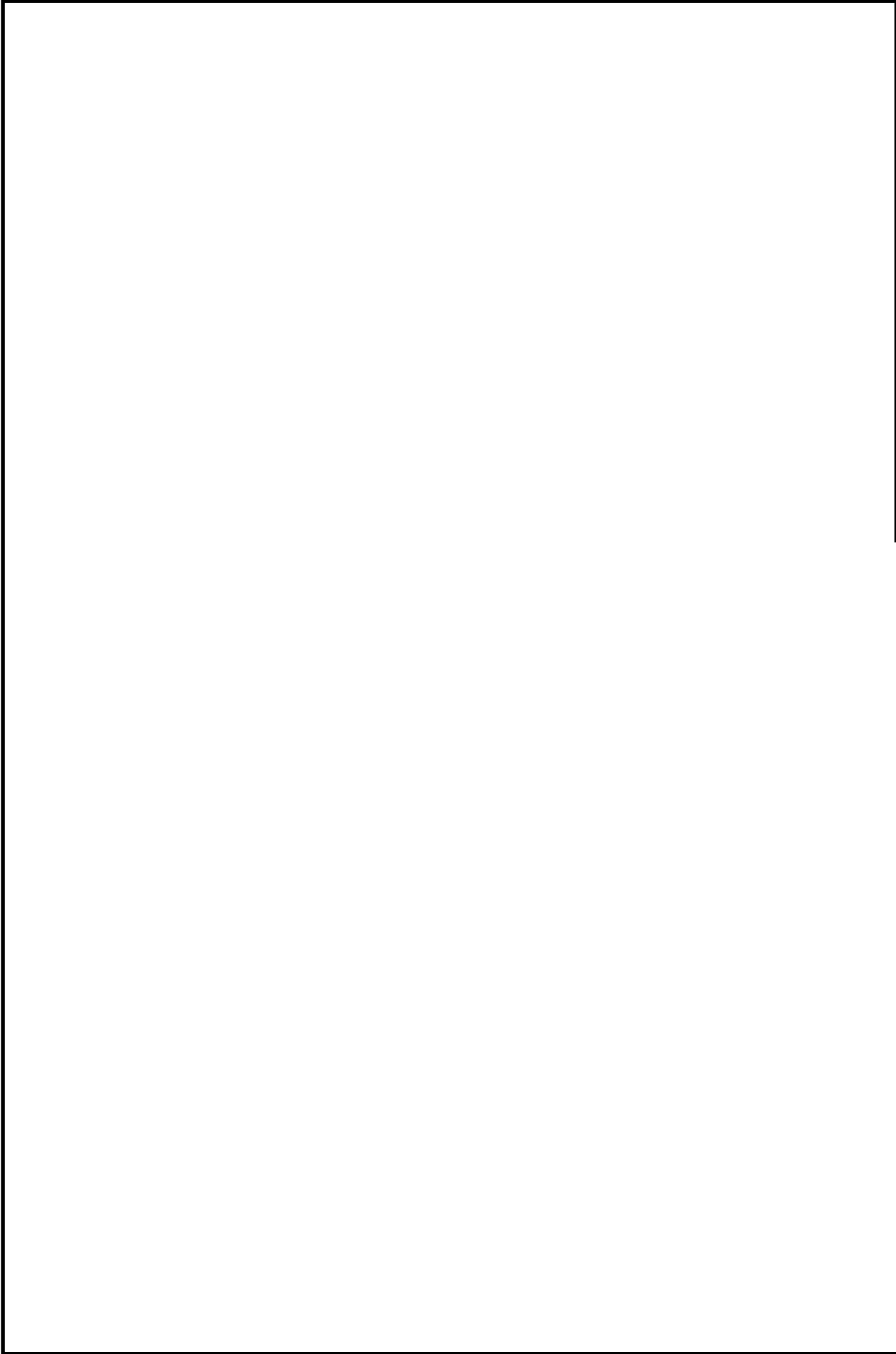

鳥瞰図

RHR-R-11 (DB) (5/6)

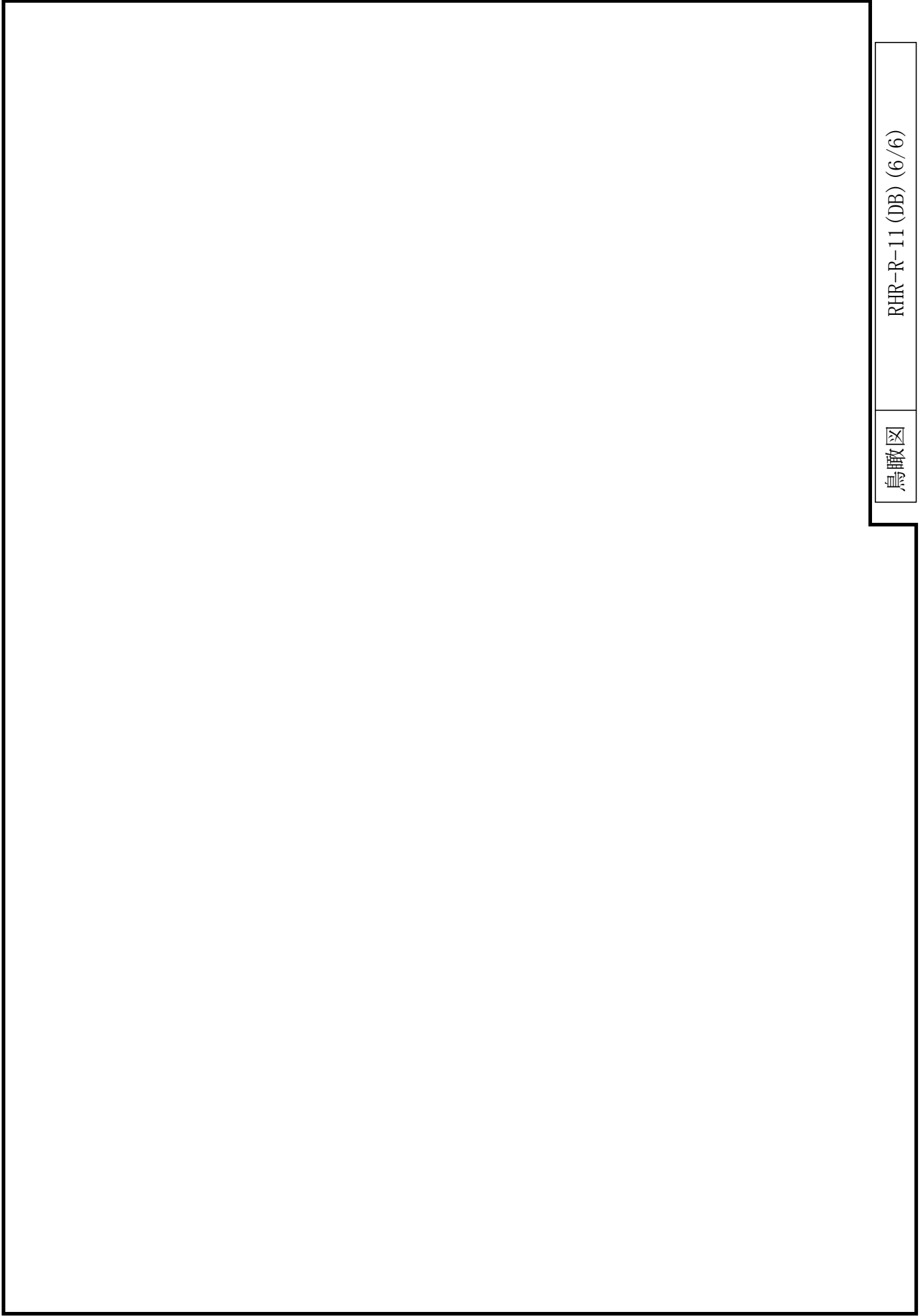

鳥瞰図

RHR-R-11 (DB) (6/6)

### 3. 計算条件

#### 3.1 計算条件

鳥瞰図番号ごとに設計条件に対応した管番号で区分し，管番号と対応する評価点番号を示す。

鳥 瞰 図 RHR-R-11

管番号	対応する評価点	最高使用圧力 (MPa)	最高使用温度 (°C)	外径 (mm)	厚さ (mm)	材料
1	2221～2232, 2381～2392	3.92	185	355.6	15.1	STS410

配管の付加質量

鳥 瞰 図 RHR-R-11

質量	対応する評価点
	2221～223
	223～2232, 2381～2392

### 3.2 材料及び許容応力

使用する材料の最高使用温度での許容応力を下表に示す。

設計・建設規格に規定の応力計算に用いる許容応力

材 料	最高使用温度 (°C)	許容応力 (MPa)			
		$S_m$	$S_y$	$S_u$	$S_h$
STS410	185	—	—	—	103



4. 評価結果

下表に示すごとく最大応力はすべて許容応力以下である。

クラス 2 管

設計・建設規格 PPC-3500の規定に基づく評価

鳥瞰図	供用状態	最大応力 評価点	最大応力 区分	一次応力評価 (MPa)		一次+二次応力評価 (MPa)	
				計算応力 $S_{prm}(1)^{*1}$ $S_{prm}(2)^{*2}$	許容応力 $1.5 \cdot S_h$ $1.8 \cdot S_h$	計算応力 $S_n(a)^{*3}$ $S_n(b)^{*4}$	許容応力 $S_a(c)^{*5}$ $S_a(d)^{*6}$
RHR-R-11	(A, B)	239	$S_{prm}(1)^{*1}$	45	154	—	—
RHR-R-11	(A, B)	239	$S_n(a)^{*3}$	—	—	125	257
RHR-R-11	(A, B)	239	$S_{prm}(2)^{*2}$	47	185	—	—
RHR-R-11	(A, B)	239	$S_n(b)^{*4}$	—	—	128	278

注記\*1：設計・建設規格 PPC-3520(1)に基づき計算した一次応力を示す。

\*2：設計・建設規格 PPC-3520(2)に基づき計算した一次応力を示す。

\*3：設計・建設規格 PPC-3530(1)a.に基づき計算した一次+二次応力を示す。

\*4：設計・建設規格 PPC-3530(1)b.に基づき計算した一次+二次応力を示す。

\*5：設計・建設規格 PPC-3530(1)c.に基づき計算した許容応力を示す。

\*6：設計・建設規格 PPC-3530(1)d.に基づき計算した許容応力を示す。

5. 代表モデルの選定結果及び全モデルの評価結果  
 代表モデルは各モデルの最大応力点の応力と裕度を算出し、応力分類ごとに裕度最小のモデルを選定して鳥瞰図、計算条件及び評価結果を記載している。下表に、代表モデルの選定結果及び全モデルの評価結果を示す。

代表モデルの選定結果及び全モデルの評価結果 (クラス2管)

No.	配管 モデル	設計条件									
		一次応力(S <sub>pr m</sub> (1))*1					一次応力(S <sub>pr m</sub> (2))*2				
		評価点	計算応力 (MPa)	許容応力 (MPa)	裕度	代表	評価点	計算応力 (MPa)	許容応力 (MPa)	裕度	代表
1	RHR-R-2	7002	26	154	5.92	—	7002	27	185	6.85	—
2	RHR-R-6	7602	24	154	6.41	—	7602	27	185	6.85	—
3	RHR-R-11	239	45	154	3.42	○	239	47	185	3.93	○

注記\*1：設計・建設規格 PPC-3520(1)に基づき計算した一次応力を示す。

\*2：設計・建設規格 PPC-3520(2)に基づき計算した一次応力を示す。

代表モデルの選定結果及び全モデルの評価結果  
 代表モデルは各モデルの最大応力点の応力と裕度を算出し、応力分類ごとに裕度最小のモデルを選定して鳥瞰図、計算条件及び評価結果を記載している。下表に、代表モデルの選定結果及び全モデルの評価結果を示す。

代表モデルの選定結果及び全モデルの評価結果 (クラス2管)

No.	配管 モデル	供用状態A, B									
		一次+二次応力( $S_n(a)$ )*1					一次+二次応力( $S_n(b)$ )*2				
		評価点	計算応力 (MPa)	許容応力 (MPa)	裕度	代表	評価点	計算応力 (MPa)	許容応力 (MPa)	裕度	代表
1	RHR-R-2	7002	81	257	3.17	—	7002	82	278	3.39	—
2	RHR-R-6	7602	70	257	3.67	—	7602	71	278	3.91	—
3	RHR-R-11	239	125	257	2.05	○	239	128	278	2.17	○

注記\*1：設計・建設規格 PPC-3530(1)a.に基づき計算した一次+二次応力を示す。

\*2：設計・建設規格 PPC-3530(1)b.に基づき計算した一次+二次応力を示す。

## 重大事故等対処設備

## 目 次

1. 概要	1
2. 概略系統図及び鳥瞰図	2
2.1 概略系統図	2
2.2 鳥瞰図	7
3. 計算条件	16
3.1 計算条件	16
3.2 材料及び許容応力	30
4. 評価結果	32
5. 代表モデルの選定結果及び全モデルの評価結果	36

## 1. 概要

本計算書は、VI-3-1-5「重大事故等クラス2機器及び重大事故等クラス2支持構造物の強度計算の基本方針」及びVI-3-2-9「重大事故等クラス2管の強度計算方法」に基づき、管の応力計算を実施した結果を示したものである。

計算結果の記載方法は、以下に示すとおりである。





### (1) 管

工事計画記載範囲の管のうち、各応力区分における最大応力評価点の評価結果を解析モデル単位に記載する。また、全22モデルのうち、各応力区分における最大応力評価点の許容値／発生値（以下「裕度」という。）が最小となる解析モデルを代表として鳥瞰図、計算条件及び評価結果を記載する。各応力区分における代表モデルの選定結果及び全モデルの評価結果についても記載する。

## 2. 概略系統図及び鳥瞰図

## 2.1 概略系統図

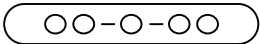
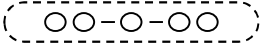
## 概略系統図記号凡例

記 号	内 容
 (太線)	工事計画記載範囲の管のうち、本計算書記載範囲の管
 (細線)	工事計画記載範囲の管のうち、本系統の管であって他計算書記載範囲の管
 (破線)	工事計画記載範囲外の管、又は工事計画記載範囲の管のうち本系統の管であって計算書作成対象範囲外の管及び他系統の管であって系統の概略を示すために表記する管
	鳥瞰図番号 (代表モデル)
	鳥瞰図番号 (代表モデル以外)
	アンカ
<p>[管クラス]</p> <p>DB1</p> <p>DB2</p> <p>SA2</p> <p>DB1/SA2</p> <p>DB2/SA2</p>	<p>クラス1管</p> <p>クラス2管</p> <p>重大事故等クラス2管</p> <p>重大事故等クラス2管であってクラス1管</p> <p>重大事故等クラス2管であってクラス2管</p>

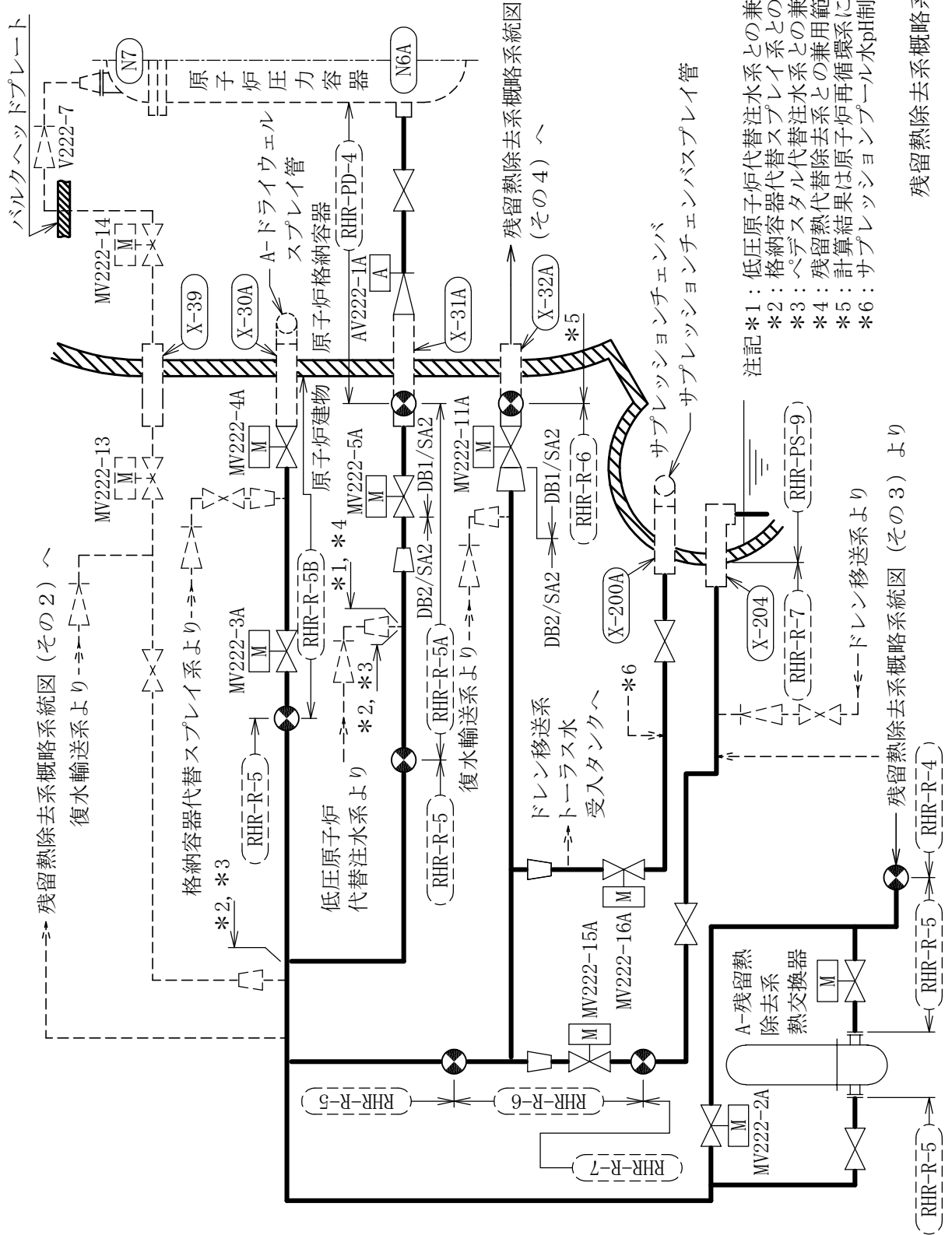

残留熱除去系概略系統図 (その1)



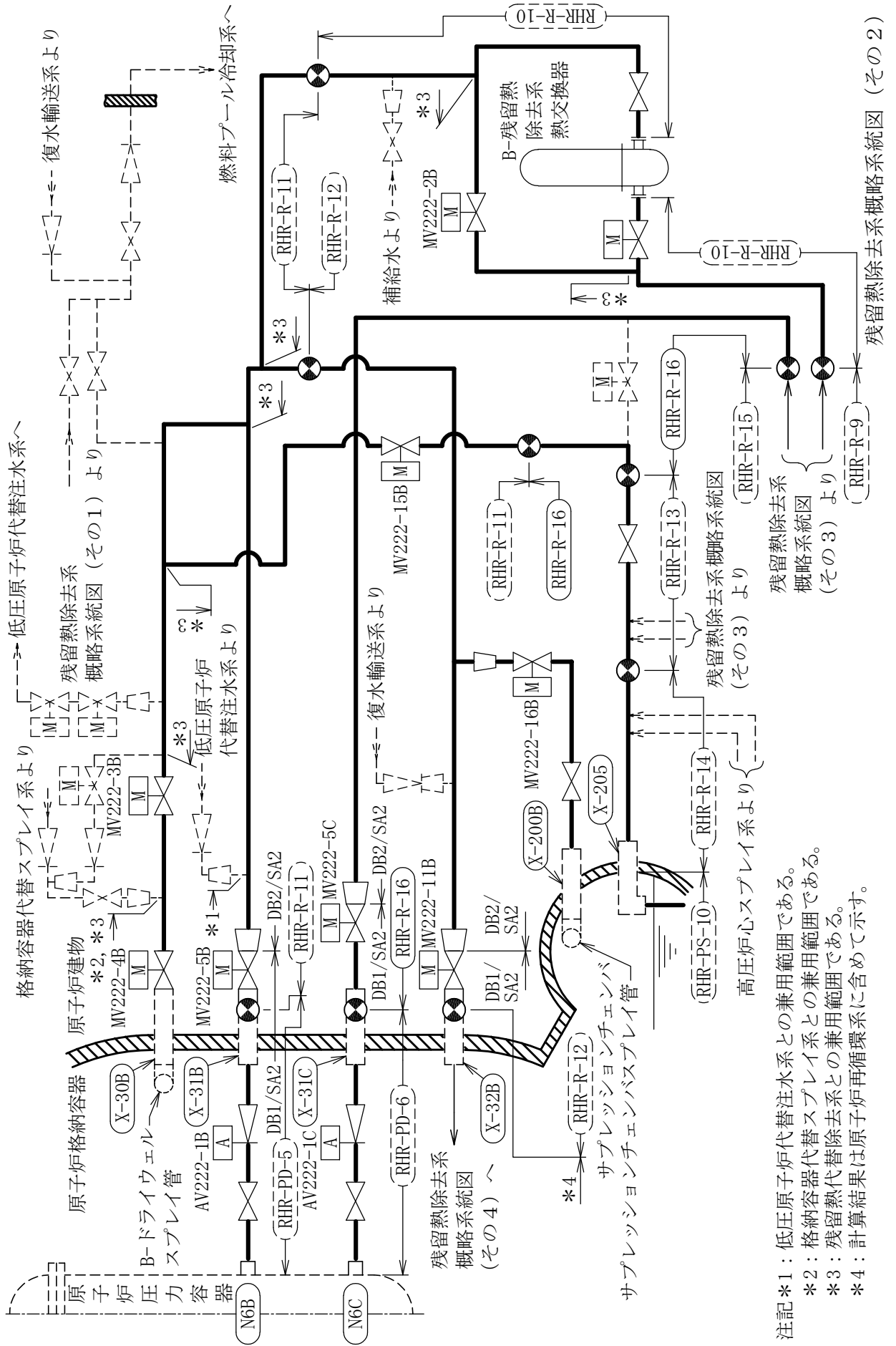

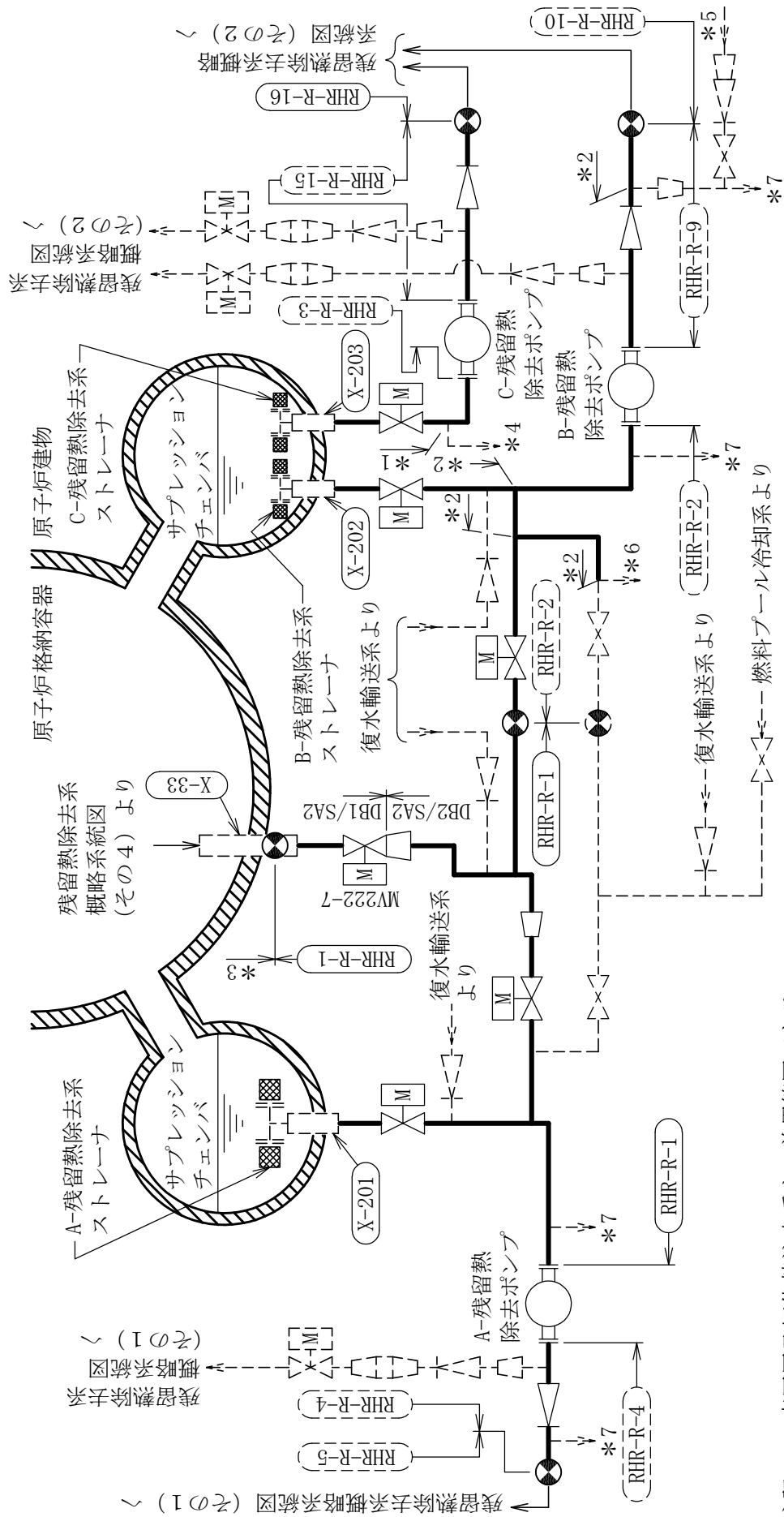

- 注記\*1： 高圧原子炉代替注水系との兼用範囲である。  
 \*2： 残留熱代替除去系との兼用範囲である。  
 \*3： 計算結果は原子炉再循環系に含めて示す。  
 \*4： 高圧原子炉代替注水系へ  
 \*5： 残留熱代替除去系より  
 \*6： 残留熱代替除去系へ  
 \*7： RHRフラッシング用サブタンクへ

残留熱除去系概略系統図 (その3)

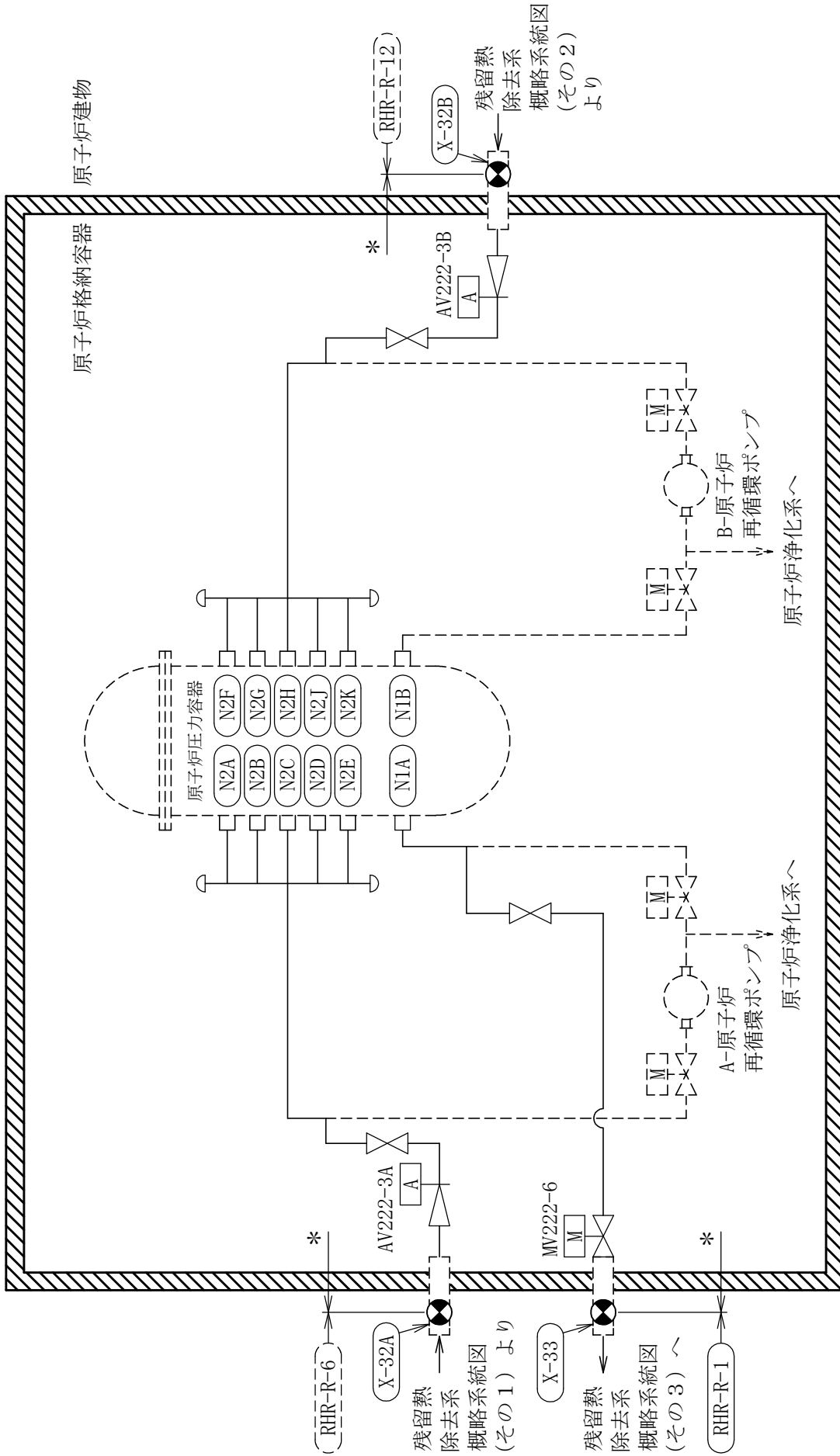







注記\* : 計算結果は原子炉再循環系に含めて示す。

残留熱除去系概略系統図 (その4)

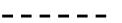
2.2 鳥瞰図

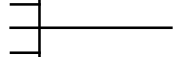
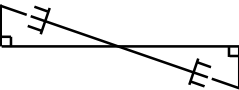
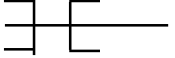
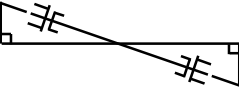
鳥瞰図記号凡例

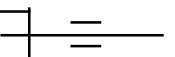
記号	内容
 (太線)	工事計画記載範囲の管のうち、本計算書記載範囲の管 (設計基準対象施設の場合は鳥瞰図番号の末尾を「(DB)」, 重大事故等対処設備の場合は鳥瞰図番号の末尾を「(SA)」とする。)
 (細線)	工事計画記載範囲の管のうち、本系統の管であって他計算書記載範囲の管
 (破線)	工事計画記載範囲外の管, 又は工事計画記載範囲の管のうち本系統の管であって計算書作成対象範囲外の管及び他系統の管であって解析モデルの概略を示すために表記する管
	質点
	アンカ
	<b>レストレイント</b>
	<b>レストレイント (斜め拘束の場合)</b>
	スナツバ
	<b>スナツバ (斜め拘束の場合)</b>
	ハンガ
	リジットハンガ
注：鳥瞰図中の寸法の単位はmmである。	

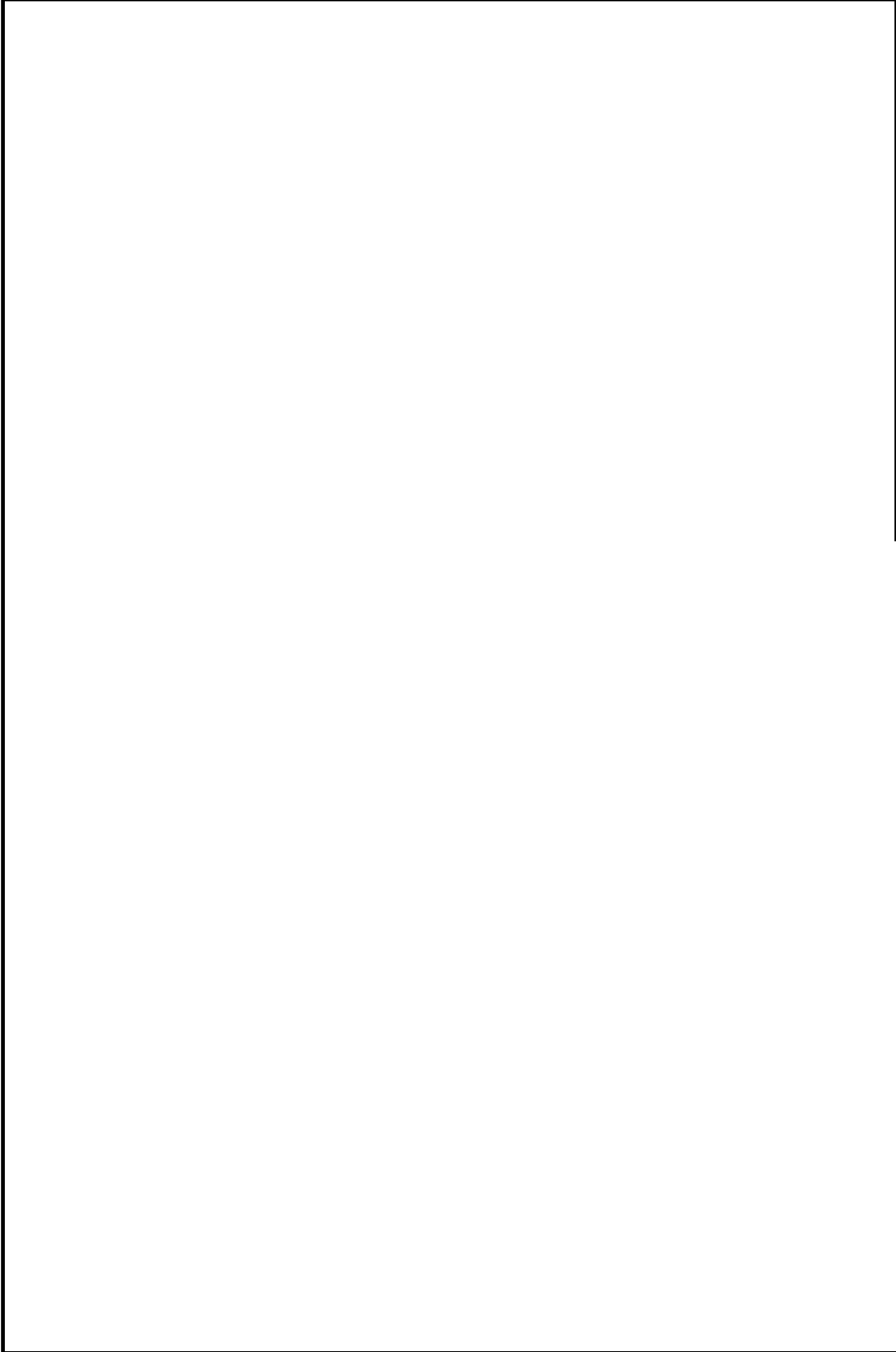

鳥瞰図

RHR-R-1 (SA) (1/6)

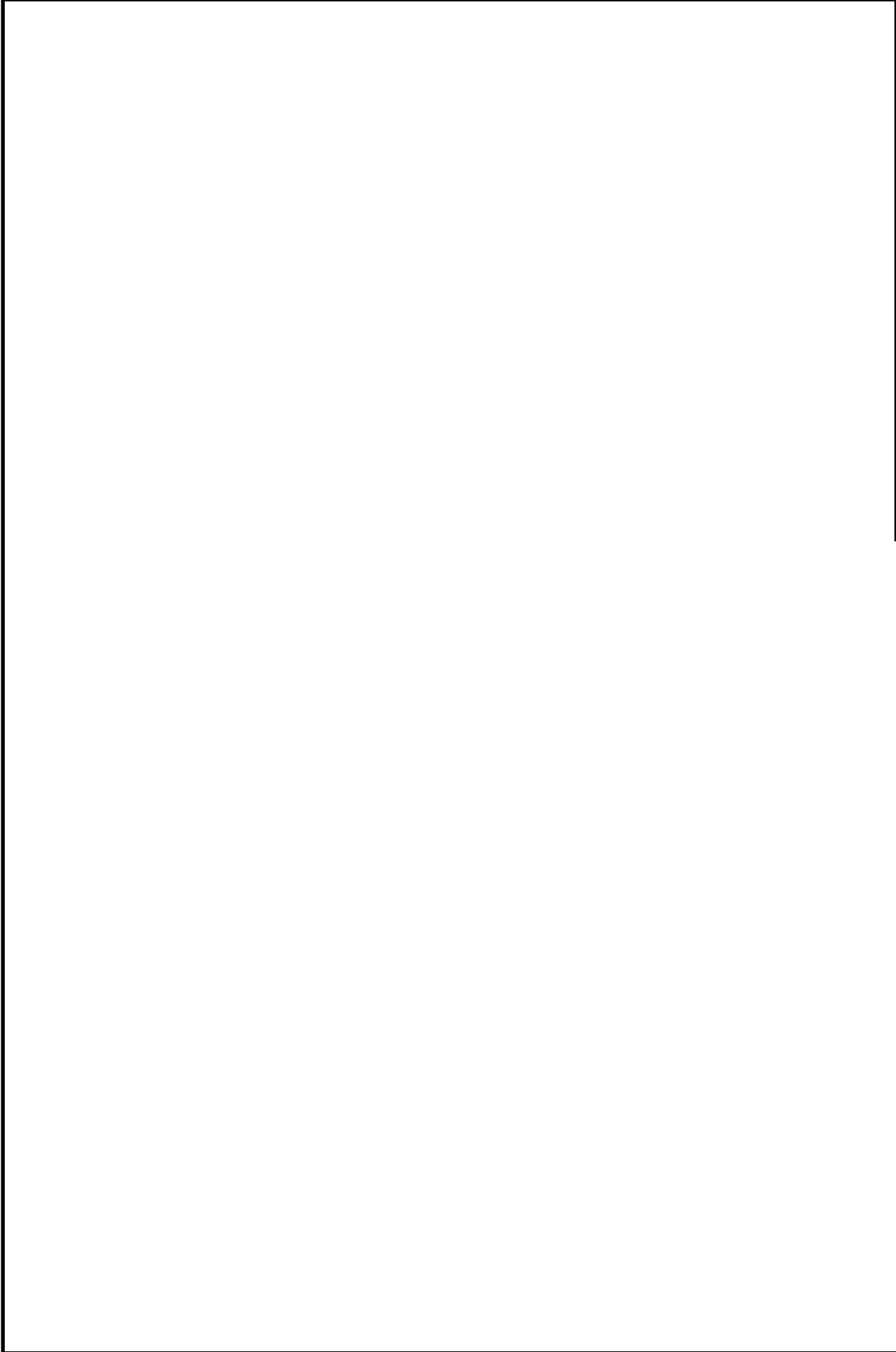



鳥瞰図

RHR-R-1 (SA) (3/6)

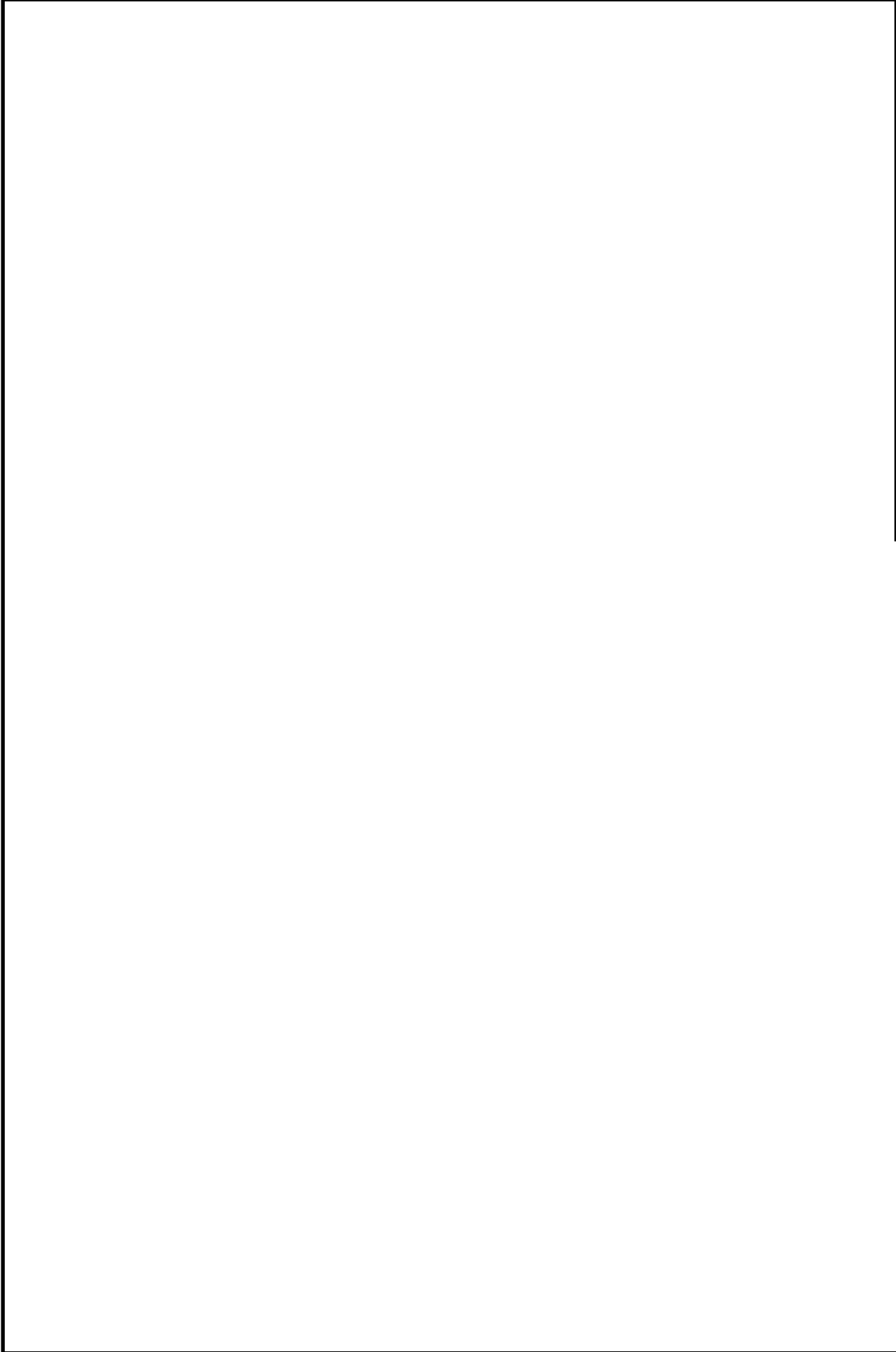



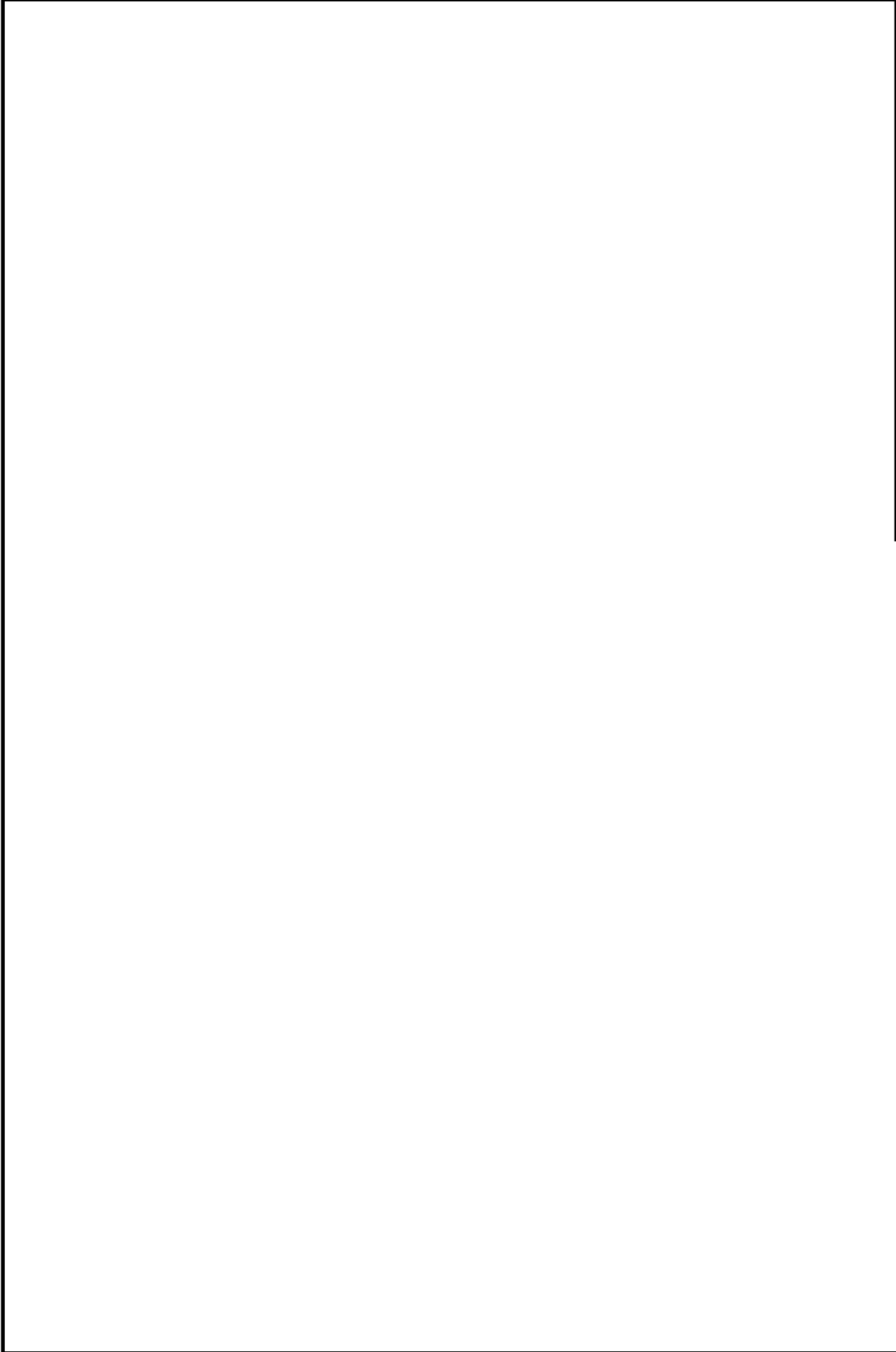

鳥瞰図

RHR-R-1 (SA) (5/6)

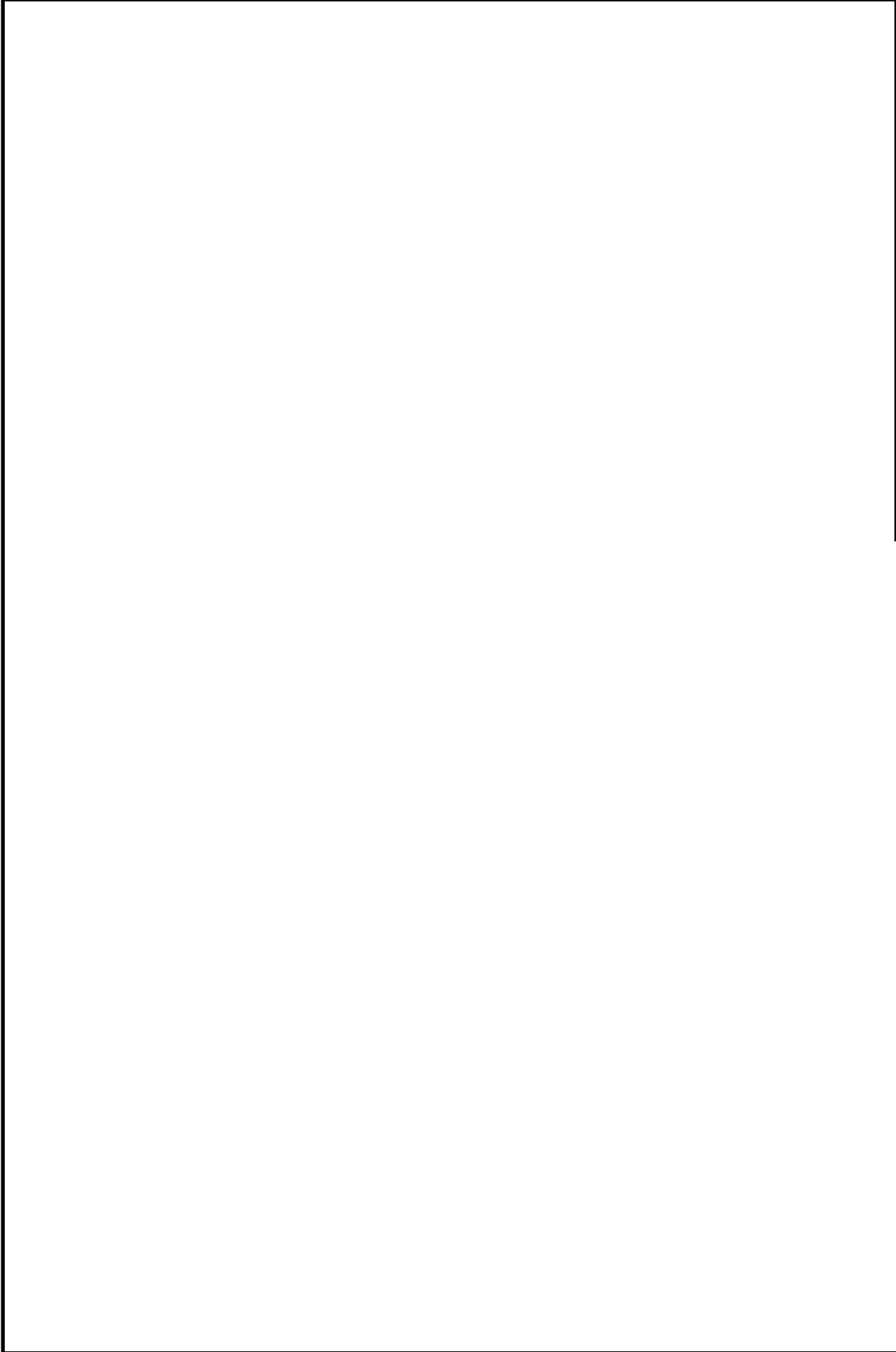

鳥瞰図

RHR-R-1 (SA) (6/6)

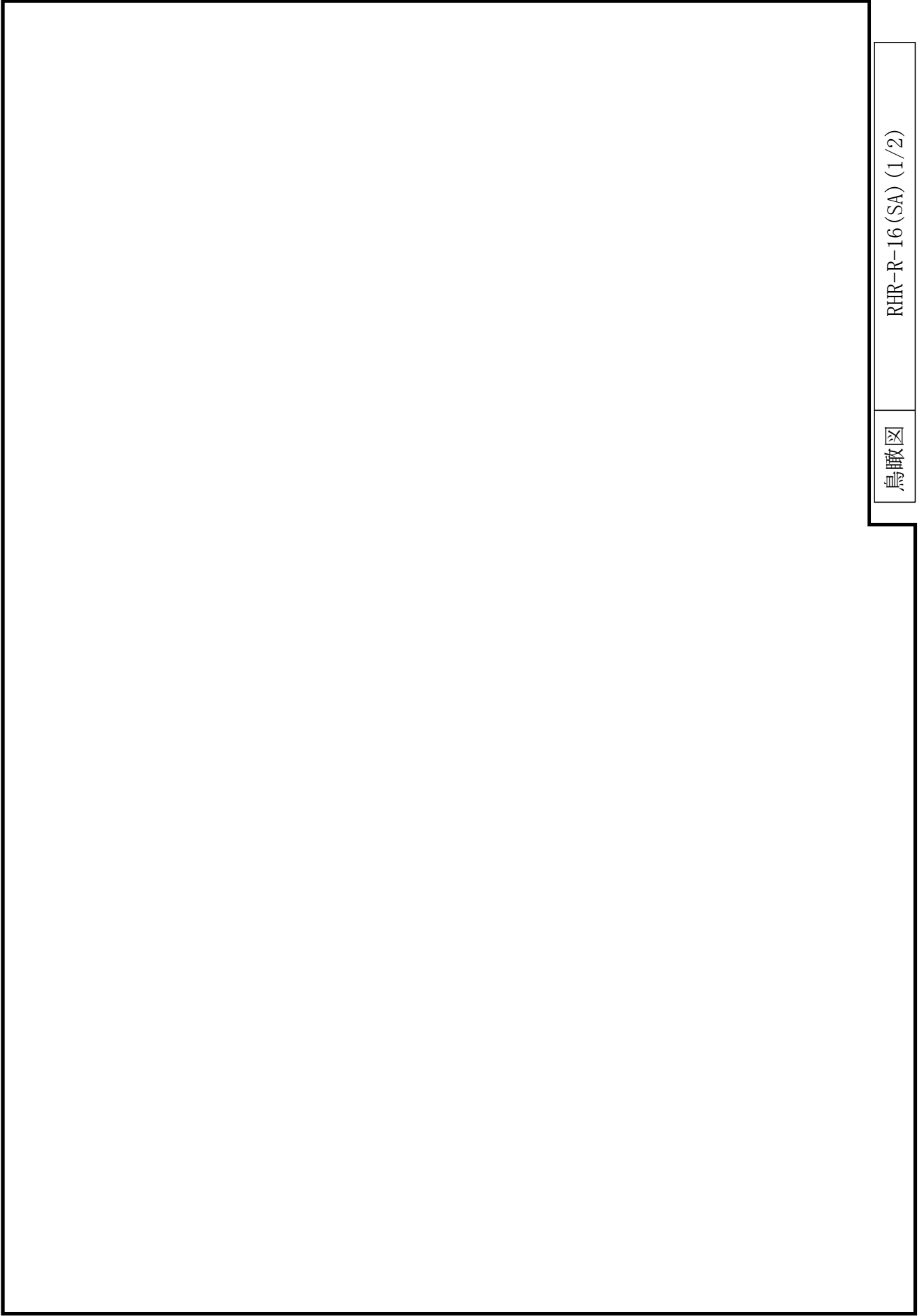

鳥瞰図

RHR-R-16(SA) (1/2)

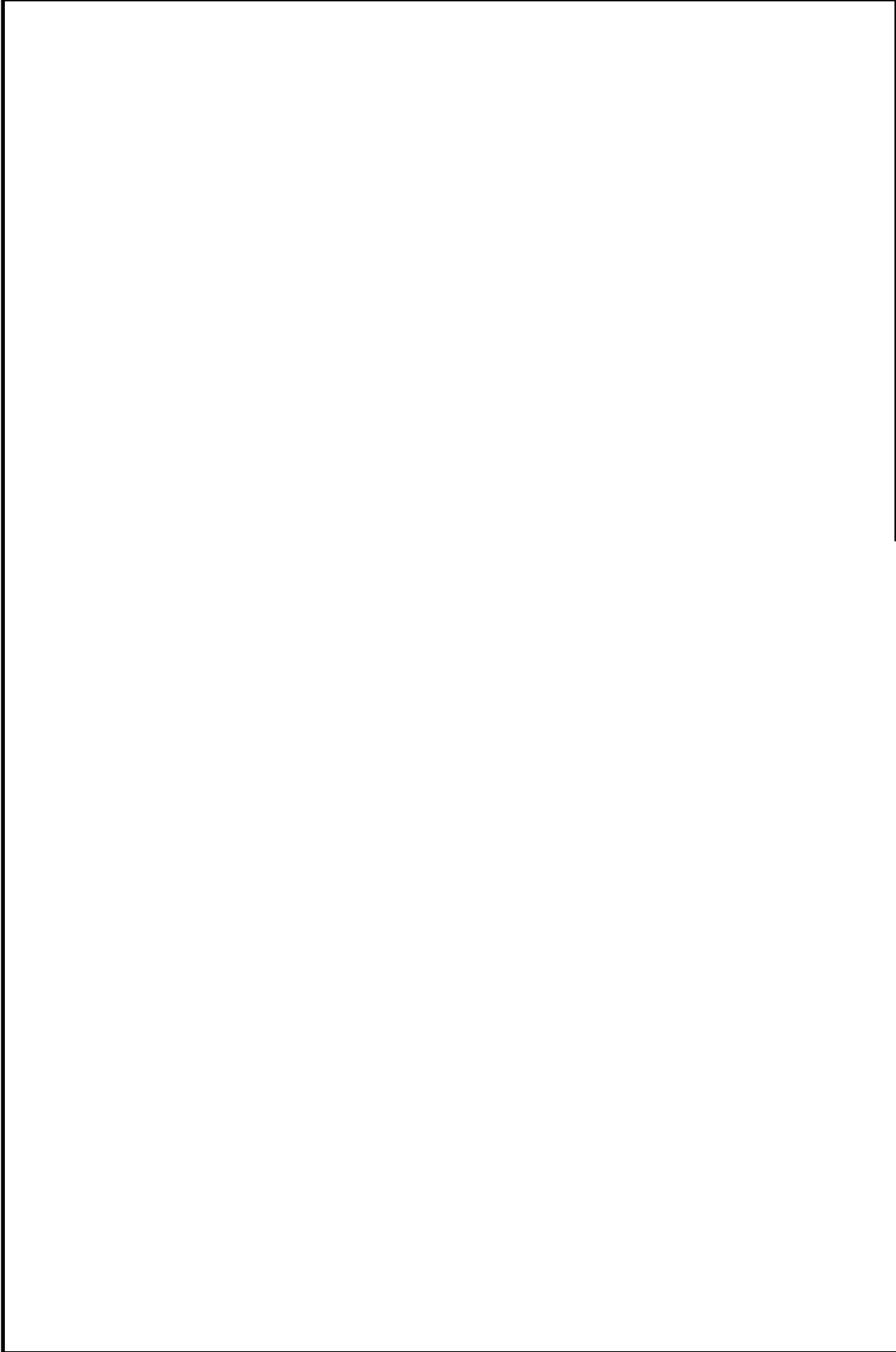

鳥瞰図

RHR-R-16(SA) (2/2)

3. 計算条件

3.1 計算条件

鳥瞰図番号ごとに設計条件に対応した管番号で区分し，管番号と対応する評価点番号を示す。

鳥 瞰 図 RHR-R-1

管 番 号	対応する評価点	最高 使用 圧力 (MPa)	最高 使用 温度 (°C)	外径 (mm)	厚さ (mm)	材料
1	2~15	0.853	178	508.0	9.5	SM41C
2	20~2801, 2901~35N	1.37	185	508.0	9.5	SM41C
3	2801~2901	1.37	185	517.6	14.3	SM41C
4	29~53, 75~1250	1.37	185	416.0	14.3	SM41C
5	53~54, 1250~125	1.37	185	406.4	9.5	SM41C
6	54~56	1.37	185	406.4	12.7	STPT42
7	60~73, 125~131A	1.37	185	406.4	9.5	STPT42
8	74~7401, 7501~104	1.37	185	558.8	9.5	SM41C
9	7401~7501	1.37	185	568.4	14.3	SM41C
10	109~110	8.98	304	457.2	29.4	STS42

配管の付加質量

鳥 瞰 図 RHR-R-1

質量	対応する評価点
	20～2801, 2901～3401, 3402～35N
	2801～2901
	3401～3402
	29～56, 60～6101, 6301～6601, 6801～6803, 6901～7201 7202～73, 75～1251, 1301～131A
	6101～6301, 6601～6801, 6803～6901, 7201～7202, 1251～1301
	74～7401, 7501～7601, 7801～7901, 791～801, 802～811 812～821, 822～831, 832～841, 871～873, 912～921 922～931, 9601～9802, 1010～104
	7401～7501
	7601～7801, 7901～791, 801～802, 811～812, 821～822 831～832, 841～871, 873～912, 921～922, 931～9601 9802～1010
	109～110

S2 補 VI-3-3-3-1-8-2(重) R0

フランジ部の質量

鳥 瞰 図 RHR-R-1

質量	対応する評価点
	34F
	35N

弁部の質量

鳥 瞰 図 RHR-R-1

質量	対応する評価点	質量	対応する評価点
	15, 20		16
	17		19
	56~57, 57~60		56, 60
	57		58
	59		105~106, 106~109
	105, 109		106
	107		108



弁部の寸法

鳥 瞰 図 RHR-R-1

評価点	外径(mm)	厚さ(mm)	長さ(mm)	評価点	外径(mm)	厚さ(mm)	長さ(mm)
15~16				16~17			
17~18				18~19			
16~20				56~57			
57~58				58~5801			
5801~59				57~60			
105~106				106~107			
107~108				106~109			

支持点及び貫通部ばね定数

鳥 瞰 図 RHR-R-1

支持点番号	各軸方向ばね定数 (N/mm)			各軸回り回転ばね定数 (N・mm/rad)		
	X	Y	Z	X	Y	Z
** 1N **						
** 1N **						
** 1N **						
** 10 **						
11						
13						
13						
18						
** 18 **						
** 21 **						
21						
22						
27						
35N						
** 5401 **						
** 5801 **						
** 5801 **						
** 66 **						
** 66 **						
69						

S2 補 VI-3-3-3-1-8-2(重) R0

支持点及び貫通部ばね定数

鳥 瞰 図 RHR-R-1

支持点番号	各軸方向ばね定数 (N/mm)			各軸回り回転ばね定数 (N・mm/rad)		
	X	Y	Z	X	Y	Z
7101						
** 72 **						
** 72 **						
79						
** 79 **						
** 82 **						
83						
** 83 **						
** 86 **						
87						
** 87 **						
92						
93						
93						
** 96 **						
9801						
101						
111A						
** 1255 **						
131A						

S2 補 VI-3-3-3-1-8-2(重) R0

計算条件

鳥瞰図番号ごとに設計条件に対応した管番号で区分し、管番号と対応する評価点番号を示す。

鳥 瞰 図 RHR-R-16

管番号	対応する評価点	最高使用圧力 (MPa)	最高使用温度 (°C)	外径 (mm)	厚さ (mm)	材料
1	1A~40	3.92	116	355.6	15.1	STS42
2	46~50	8.98	304	267.4	18.2	STS42
6	75~97A, 75~99A	3.92	178	267.4	12.7	STPT42

配管の付加質量

鳥 瞰 図 RHR-R-16

質量	対応する評価点
	46～47
	47～50

フランジ部の質量

鳥 瞰 図 RHR-R-16

質量	対応する評価点
	26
	93

弁部の質量

鳥 瞰 図 RHR-R-16

質量	対応する評価点	質量	対応する評価点
	41, 46		42
	43		45

弁部の寸法

鳥 瞰 図 RHR-R-16

評価点	外径(mm)	厚さ(mm)	長さ(mm)	評価点	外径(mm)	厚さ(mm)	長さ(mm)
41~42				42~43			
43~44							
44~45							
42~46							



支持点及び貫通部ばね定数

鳥 瞰 図 RHR-R-16

支持点番号	各軸方向ばね定数 (N/mm)			各軸回り回転ばね定数 (N・mm/rad)		
	X	Y	Z	X	Y	Z
1A						
4001						
8						
11						
13						
20						
2401						
** 27 **						
27						
** 31 **						
** 35 **						
35						
** 35 **						
** 44 **						
** 44 **						
51A						
7601						
7801						
81						
** 87 **						
87						
** 91 **						
91						

S2 補 VI-3-3-3-1-8-2(重) R0

支持点及び貫通部ばね定数

鳥 瞰 図 RHR-R-16

支持点番号	各軸方向ばね定数 (N/mm)			各軸回り回転ばね定数 (N・mm/rad)		
	X	Y	Z	X	Y	Z
97A						
99A						

### 3.2 材料及び許容応力

使用する材料の最高使用温度での許容応力を下表に示す。

設計・建設規格に規定の応力計算に用いる許容応力

材 料	最高使用温度 (°C)	許容応力 (MPa)			
		$S_m$	$S_y$	$S_u$	$S_h$
SM41C	178	—	—	—	100
SM41C	185	—	—	—	100
STPT42	185	—	—	—	103
STS42	304	122	182	—	—
STS42	116	—	—	—	103
STPT42	178	—	—	—	103

材料及び許容応力

使用する材料の最高使用温度での許容応力を下表に示す。

告示第501号に規定の応力計算に用いる許容応力

材 料	最高使用温度 (°C)	許容応力 (MPa)			
		$S_m$	$S_y$	$S_u$	$S_h$
SM41C	178	—	—	—	100
SM41C	185	—	—	—	100
STPT42	185	—	—	—	103
STS42	304	122	—	—	—
STS42	116	—	—	—	103
STPT42	178	—	—	—	103

4. 評価結果

下表に示すごとく最大応力はすべて許容応力以下である。

重大事故等クラス2管であってクラス1管  
設計・建設規格 PPB-3562の規定に基づく評価

鳥瞰図	最大応力 評価点	最大応力 区分	一次応力評価(MPa)	
			計算応力 $S_{p r m}$	許容応力 $\text{Min}(3 \cdot S_m, 2 \cdot S_y)$
RHR-R-16	49	$S_{p r m}$	88	364

評価結果

下表に示すごとく最大応力はすべて許容応力以下である。

重大事故等クラス2管であってクラス1管  
告示第501号第46条第3号の規定に基づく評価

鳥瞰図	最大応力 評価点	最大応力 区分	一次応力評価(MPa)	
			計算応力 $S_{pr m}$	許容応力 $3 \cdot S_m$
RHR-R-16	49	$S_{pr m}$	89	366

評価結果

下表に示すごとく最大応力はすべて許容応力以下である。

重大事故等クラス2管であってクラス2管

設計・建設規格 PPC-3520の規定に基づく評価

鳥瞰図	最大応力 評価点	最大応力 区分	一次応力評価 (MPa)	
			計算応力 $S_{pr m}^{*1}$ $S_{pr m}^{*2}$	許容応力 $1.5 \cdot S_h$ $1.8 \cdot S_h$
RHR-R-1	29	$S_{pr m}^{*1}$	96	150
RHR-R-1	29	$S_{pr m}^{*2}$	99	180

注記\*1：設計・建設規格 PPC-3520(1)に基づき計算した一次応力を示す。

\*2：設計・建設規格 PPC-3520(2)に基づき計算した一次応力を示す。

評価結果

下表に示すごとく最大応力はすべて許容応力以下である。

重大事故等クラス2管であってクラス2管  
告示第501号第56条第1号の規定に基づく評価

鳥瞰図	最大応力 評価点	最大応力 区分	一次応力評価 (MPa)	
			計算応力 $S_{pr m}^{*1}$ $S_{pr m}^{*2}$	許容応力 $S_h$ $1.2 \cdot S_h$
RHR-R-1	70	$S_{pr m}^{*1}$	53	103
RHR-R-1	70	$S_{pr m}^{*2}$	53	123

注記\*1：告示第501号第56条第1号イに基づき計算した一次応力を示す。なお、保守的な評価となる告示第501号第56条第1号ロに基づき計算した一次応力を記載してもよいものとする。

\*2：告示第501号第56条第1号ロに基づき計算した一次応力を示す。



5. 代表モデルの選定結果及び全モデルの評価結果  
 代表モデルは各モデルの最大応力点の応力と裕度を算出し、応力分類ごとに裕度最小のモデルを選定して鳥瞰図、計算条件及び評価結果を記載している。下表に、代表モデルの選定結果及び全モデルの評価結果を示す。

代表モデルの選定結果及び全モデルの評価結果（重大事故等クラス2管であってクラス1管）

No.	配管モデル	適用規格	供用状態E 許容応力状態V <sub>A</sub>					代表
			一次応力					
			評価点	計算 応力 (MPa)	許容 応力 (MPa)	裕度	代表	
1	RHR-PD-4	設計・建設規格	14	63	364	5.77	—	
		告示第501号	11	63	366	5.80		
2	RHR-PD-5	設計・建設規格	42N	62	364	5.87	—	
		告示第501号	42N	62	366	5.90		
3	RHR-PD-6	設計・建設規格	8	51	364	7.13	—	
		告示第501号	8	52	366	7.03		
4	RHR-R-1	設計・建設規格	109	54	364	6.74	—	
		告示第501号	109	54	366	6.77		
5	RHR-R-5A	設計・建設規格	18	52	364	7.00	—	
		告示第501号	18	53	366	6.90		
6	RHR-R-16	設計・建設規格	49	88	364	4.13	—	
		告示第501号	49	89	366	4.11		

代表モデルの選定結果及び全モデルの評価結果  
 代表モデルは各モデルの最大応力点の応力と裕度を算出し、応力分類ごとに裕度最小のモデルを選定して鳥瞰図、計算条件及び評価結果を記載している。下表に、代表モデルの選定結果及び全モデルの評価結果を示す。

代表モデルの選定結果及び全モデルの評価結果（重大事故等クラス2管であってクラス2管）

No.	配管モデル	適用規格	供用状態E 許容応力状態V <sub>A</sub>									
			一次応力(1)*1					一次応力(2)*2				
			評価点	計算 応力 (MPa)	許容 応力 (MPa)	裕度	代表	評価点	計算 応力 (MPa)	許容 応力 (MPa)	裕度	代表
1	RHR-PS-9	設計・建設規格	7	9	154	17.11	—	7	10	185	18.50	—
		告示第501号	7	9	103	11.44	—	7	9	123	13.66	—
2	RHR-PS-10	設計・建設規格	9	9	154	17.11	—	9	10	185	18.50	—
		告示第501号	9	9	103	11.44	—	9	9	123	13.66	—
3	RHR-R-1	設計・建設規格	29	96	150	1.56	○	29	99	180	1.81	○
		告示第501号	70	53	103	1.94	—	70	53	123	2.32	—
4	RHR-R-2	設計・建設規格	27	56	150	2.67	—	27	58	180	3.10	—
		告示第501号	35N	38	100	2.63	—	35N	38	120	3.15	—
5	RHR-R-3	設計・建設規格	27	76	150	1.97	—	27	78	180	2.30	—
		告示第501号	27	41	100	2.43	—	27	41	120	2.92	—
6	RHR-R-4	設計・建設規格	25	48	154	3.20	—	25	52	185	3.55	—
		告示第501号	24	48	103	2.14	—	24	48	123	2.56	—

注記\*1：設計・建設規格 PPC-3520(1)及び告示第501号第56条第1号イに基づき計算した一次応力を示す。

\*2：設計・建設規格 PPC-3520(2)及び告示第501号第56条第1号ロに基づき計算した一次応力を示す。

代表モデルの選定結果及び全モデルの評価結果  
 代表モデルは各モデルの最大応力点の応力と裕度を算出し、応力分類ごとに裕度最小のモデルを選定して鳥瞰図、計算条件及び評価結果を記載している。下表に、代表モデルの選定結果及び全モデルの評価結果を示す。

代表モデルの選定結果及び全モデルの評価結果（重大事故等クラス2管であってクラス2管）

No.	配管モデル	適用規格	供用状態E 許容応力状態V <sub>A</sub>									
			一次応力(1) <sup>*1</sup>					一次応力(2) <sup>*2</sup>				
			評価点	計算 応力 (MPa)	許容 応力 (MPa)	裕度	代表	評価点	計算 応力 (MPa)	許容 応力 (MPa)	裕度	代表
7	RHR-R-5	設計・建設規格	81	72	154	2.13	—	81	75	185	2.46	—
		告示第501号	85	46	103	2.23	—	85	46	123	2.67	—
8	RHR-R-5A	設計・建設規格	10	40	154	3.85	—	10	42	185	4.40	—
		告示第501号	10	35	103	2.94	—	10	35	123	3.51	—
9	RHR-R-5B	設計・建設規格	20	44	154	3.50	—	20	46	185	4.02	—
		告示第501号	25	40	103	2.57	—	25	40	123	3.07	—
10	RHR-R-6	設計・建設規格	3	47	154	3.27	—	3	50	185	3.70	—
		告示第501号	12	41	103	2.51	—	12	41	123	3.00	—
11	RHR-R-7	設計・建設規格	13	41	154	3.75	—	13	41	185	4.51	—
		告示第501号	3001	32	103	3.21	—	3001	32	123	3.84	—
12	RHR-R-9	設計・建設規格	201	51	154	3.01	—	201	53	185	3.49	—
		告示第501号	43	44	103	2.34	—	43	44	123	2.79	—

注記\*1：設計・建設規格 PPC-3520(1)及び告示第501号第56条第1号イに基づき計算した一次応力を示す。

\*2：設計・建設規格 PPC-3520(2)及び告示第501号第56条第1号ロに基づき計算した一次応力を示す。

代表モデルの選定結果及び全モデルの評価結果  
 代表モデルは各モデルの最大応力点の応力と裕度を算出し、応力分類ごとに裕度最小のモデルを選定して鳥瞰図、計算条件及び評価結果を記載している。下表に、代表モデルの選定結果及び全モデルの評価結果を示す。

代表モデルの選定結果及び全モデルの評価結果（重大事故等クラス2管であってクラス2管）

No.	配管モデル	適用規格	供用状態E 許容応力状態V <sub>A</sub>									
			一次応力(1) <sup>*1</sup>					一次応力(2) <sup>*2</sup>				
			評価点	計算 応力 (MPa)	許容 応力 (MPa)	裕度	代表	評価点	計算 応力 (MPa)	許容 応力 (MPa)	裕度	代表
13	RHR-R-10	設計・建設規格	28	78	154	1.97	—	28	83	185	2.22	—
		告示第501号	41	48	103	2.14	—	41	48	123	2.56	—
14	RHR-R-11	設計・建設規格	68	70	154	2.20	—	68	76	185	2.43	—
		告示第501号	122	45	103	2.28	—	122	45	123	2.73	—
15	RHR-R-12	設計・建設規格	7	58	154	2.65	—	7	64	185	2.89	—
		告示第501号	27	45	103	2.28	—	27	45	123	2.73	—
16	RHR-R-13	設計・建設規格	10	59	154	2.61	—	10	60	185	3.08	—
		告示第501号	1A	42	103	2.45	—	1A	42	123	2.92	—
17	RHR-R-14	設計・建設規格	34	29	154	5.31	—	34	30	185	6.16	—
		告示第501号	34	30	103	3.43	—	34	30	123	4.10	—
18	RHR-R-15	設計・建設規格	22	47	154	3.27	—	22	51	185	3.62	—
		告示第501号	22	51	103	2.01	—	22	51	123	2.41	—

注記\*1：設計・建設規格 PPC-3520(1)及び告示第501号第56条第1号イに基づき計算した一次応力を示す。

\*2：設計・建設規格 PPC-3520(2)及び告示第501号第56条第1号ロに基づき計算した一次応力を示す。

代表モデルの選定結果及び全モデルの評価結果  
 代表モデルは各モデルの最大応力点の応力と裕度を算出し、応力分類ごとに裕度最小のモデルを選定して鳥瞰図、計算条件及び評価結果を記載している。下表に、代表モデルの選定結果及び全モデルの評価結果を示す。

代表モデルの選定結果及び全モデルの評価結果（重大事故等クラス2管であってクラス2管）

No.	配管モデル	適用規格	供用状態E 許容応力状態V <sub>A</sub>									
			一次応力(1) <sup>*1</sup>					一次応力(2) <sup>*2</sup>				
			評価点	計算 応力 (MPa)	許容 応力 (MPa)	裕度	代表	評価点	計算 応力 (MPa)	許容 応力 (MPa)	裕度	代表
19	RHR-R-16	設計・建設規格 告示第501号	5	65	154	2.36	—	5	70	185	2.64	—
			6	45	103	2.28	—	6	45	123	2.73	—

注記\*1：設計・建設規格 PPC-3520(1)及び告示第501号第56条第1号イに基づき計算した一次応力を示す。

\*2：設計・建設規格 PPC-3520(2)及び告示第501号第56条第1号ロに基づき計算した一次応力を示す。