

別紙 1 - 2 - 4 - 2 - 1 - 2 - 1

系統として機能，性能を達成する設備

(放射性廃棄物の廃棄施設 液体廃棄物の廃棄施設

高レベル廃液処理設備 高レベル廃液貯蔵設備

高レベル濃縮廃液貯蔵系)

目次

1. 概要	1
2. 要求される機能、性能と主流路の考え方	1
(1) 要求される機能、性能について	1
a. 設計基準対象の施設に係る機能、性能	1
b. 重大事故等対処設備に係る機能、性能	2
(2) 高レベル濃縮廃液貯蔵系に係る主流路の考え方	3
a. 設計基準対象の施設に係る機能、性能	4
(a) 第 24 条：廃棄施設	4
i. 【放射性液体廃棄物の処理及び廃棄】	4
(b) 第 10 条：閉じ込めの機能	6
i. 【放射性物質の保持機能】	6
ii. 【使用済燃料等を含む溶液の崩壊熱除去】	7
iii. 【セル等の漏えい拡大防止及び漏えい液回収】	10
iv. 【室等の漏えい拡大防止】	15
(c) 第 11 条・第 35 条：火災等による損傷の防止	18
i. 【Pu 溶液又は高レベル廃液を保有する貯槽の水素掃気】	18
b. 重大事故等対処設備に係る機能、性能	21
(a) 第 39 条：冷却機能の喪失による蒸発乾固に対処するための設備	21
i. 【内部ループへの通水による冷却】	21
ii. 【貯槽等への注水】	24
iii. 【冷却コイル等への通水による冷却】	27
iv. 【セルへの導出経路の構築及び代替セル排気系による対応(管理放出:蒸発乾固)】	29
(b) 第 40 条：放射線分解により発生する水素による爆発に対処するための設備	32
i. 【水素爆発を未然に防止するための空気供給】	32
ii. 【水素爆発の再発を防止するための空気供給】	36
iii. 【セルへの導出経路の構築及び代替セル排気系による対応(管理放出:水素爆発)】	38
(3) 主流路範囲の設定	40
a. 設計基準対象の施設に係る機能、性能	41
(a) 第 24 条：廃棄施設	41
i. 【放射性液体廃棄物の処理及び廃棄】	41
(b) 第 10 条：閉じ込めの機能	41
i. 【放射性物質の保持機能】	41

(b) 第 10 条：閉じ込めの機能	44
ii. 【使用済燃料等を含む溶液の崩壊熱除去】	44
iii. 【セル等の漏えい拡大防止及び漏えい液回収】	46
iv. 【室等の漏えい拡大防止】	50
(c) 第 11 条・第 35 条：火災等による損傷の防止	52
i. 【Pu 溶液又は高レベル廃液を保有する貯槽の水素掃気】	52
b. 重大事故等対処設備に係る機能、性能及び主流路	54
(a) 第 39 条：冷却機能の喪失による蒸発乾固に対処するための設備	54
i. 【内部ループへの通水による冷却】	54
ii. 【貯槽等への注水】	56
iii. 【冷却コイル等への通水による冷却】	59
iv. 【セルへの導出経路の構築及び代替セル排気系による対応(管理放出:蒸発乾固)】	61
(b) 第 40 条：放射線分解により発生する水素による爆発に対処するための設備	64
i. 【水素爆発を未然に防止するための空気供給】	64
ii. 【水素爆発の再発を防止するための空気供給】	68
iii. 【セルへの導出経路の構築及び代替セル排気系による対応(管理放出:水素爆発)】	70
(4) 主流路として設定しない範囲及びその考え方	74
a. 主要機器として抽出しない範囲	77
3. 要求される耐震クラスの考え方	78
(1) 事業変更許可申請書の耐震クラス	78
(2) 高レベル濃縮廃液貯蔵系に係る系統機能と耐震クラス	88
(3) 下位クラス接続等の留意すべき設備	101
4. 抽出結果	102

添付 1：別紙 2 機能要求②抜粋（高レベル濃縮廃液貯蔵系）

(1) 系統機能及び基本設計方針番号の整理表（高レベル濃縮廃液貯蔵系）

添付 2：申請対象設備リスト（高レベル濃縮廃液貯蔵系）

添付 3：申請対象設備抽出結果（高レベル濃縮廃液貯蔵系）

(1) 高レベル濃縮廃液貯蔵系

抽出リスト（機器）

抽出リスト（配管）

共通09 別紙1-2-4-2-1-2-1 高レベル濃縮廃液貯蔵系 ②-b の理由整理表

EFD 矢羽根取合い概要

色塗り結果（設計図書等）

1. 概要

本資料は、共通09 補足説明資料 別紙「各条における申請対象設備」にて整理した系統として機能、性能を達成する設備のうち、放射性廃棄物の廃棄施設 液体廃棄物の廃棄施設 高レベル廃液処理設備 高レベル廃液貯蔵設備 高レベル濃縮廃液貯蔵系（以下、「高レベル濃縮廃液貯蔵系」という。）に係る系統として達成する機能、性能について高レベル濃縮廃液貯蔵系の設計図書等の系統図を色塗りし、機能が要求される対象範囲や対象機器を抽出する。

2. 要求される機能、性能と主流路の考え方

(1) 要求される機能、性能について

高レベル濃縮廃液貯蔵系に係る系統として達成する機能、性能について、設計インプットである機能要求②が要求される条文の基本設計方針（共通09 本文 添付-3 第1表及び本別紙 添付1：別紙2 機能要求②抜粋（高レベル濃縮廃液貯蔵系）参照）との関係について以下に示す。

a. 設計基準対象の施設に係る機能、性能

条文	系統機能名	別紙2との関係 (基本設計方針 紐付け番号)
(a) 第24条：廃棄施設	i. 【放射性液体廃棄物の処理及び廃棄】	<u>24条-4</u>
(b) 第10条：閉じ込めの機能	i. 【放射性物質の保持機能】	<u>10条-1</u>
	ii. 【使用済燃料等を含む溶液の崩壊熱除去】	<u>10条-19</u>
	iii. 【セル等の漏えい拡大防止及び漏えい液回収】	<u>10条-6, 9</u>
	iv. 【室等の漏えい拡大防止】	<u>10条-6, 7</u>
(c) 第11条・第35条：火災等による損傷の防止	i. 【Pu溶液又は高レベル廃液を保有する貯槽の水素掃気】	<u>11条/35条-40</u>

b. 重大事故等対処設備に係る機能、性能

条文	系統機能名	別紙2との関係 (基本設計方針 紐付け番号)
(a) 第39条：冷却機能の喪失 による蒸発乾固に対処するた めの設備	i. 【内部ループへの通水による冷却】	<u>【代替安全冷却水系】</u> 39条-6, 10, 20, 40
	ii. 【貯槽等への注水】	<u>【代替安全冷却水系】</u> 39条-7, 10, 20, 40
	iii. 【冷却コイル等への通水による冷却】	<u>【代替安全冷却水系】</u> 39条-8, 10, 20, 40
	iv. 【セルへの導出経路の構築及び代替セル排気系 による対応（管理放出：蒸発乾固）】	<u>【代替換気設備】</u> 39条-4, 5, 9, 32
(b) 第40条：放射線分解によ り発生する水素による爆発に 対処するための設備	i. 【水素爆発を未然に防止するための空気供給】	<u>【代替安全圧縮空気系】</u> 40条-7, 27, 47
	ii. 【水素爆発の再発を防止するための空気供給】	<u>【代替安全圧縮空気系】</u> 40条-27, 47
	iii. 【セルへの導出経路の構築及び代替セル排気系 による対応（管理放出：水素爆発）】	<u>【代替換気設備】</u> 40条-4, 5, 9, 32

(2) 高レベル濃縮廃液貯蔵系に係る主流路の考え方

基本設計方針の要求を踏まえ、高レベル濃縮廃液貯蔵系に係る主流路を設定する。

高レベル濃縮廃液貯蔵系に係る機能、性能について、「2. (1) 要求される機能、性能について」に示した「a. 設計基準対象の施設に係る機能、性能」、「b. 重大事故等対処設備に係る機能、性能」の系統機能毎に事業変更許可申請書における系統概要図等を用いて機能全体に係る系統構成及び主流路となる範囲を示す。

高レベル濃縮廃液貯蔵系に係る機能、性能及び主流路の特定にあたっては、機能、性能及び主流路の基本となる「第24条：廃棄施設」に着目してその範囲を特定した上で、当該設備に関連する「第10条：閉じ込めの機能」、「第11条・第35条：火災等による損傷の防止」、「第39条：冷却機能の喪失による蒸発乾固に対処するための設備」及び「第40条：放射線分解により発生する水素による爆発に対処するための設備」に関する範囲を特定する。

a. 設計基準対象の施設に係る機能、性能

(a) 第 24 条：廃棄施設

i. 【放射性液体廃棄物の処理及び廃棄】

高レベル濃縮廃液貯蔵系は、放射性廃棄物の廃棄施設 液体廃棄物の廃棄施設 高レベル廃液処理設備 高レベル廃液濃縮設備 高レベル廃液濃縮系（以下、「高レベル廃液濃縮系」という。）から発生する高レベル濃縮廃液を[] 経由で高レベル濃縮廃液一時貯槽に受け入れた後、[] 経由で高レベル濃縮廃液貯槽に移送し貯蔵する。また、高レベル濃縮廃液貯槽に貯蔵した高レベル濃縮廃液 [] 経由で高レベル濃縮廃液一時貯槽へ移送した後、[] 経由で放射性廃棄物の廃棄施設 固体廃棄物の廃棄施設 高レベル廃液ガラス固化設備（以下、「高レベル廃液ガラス固化設備」という。）の高レベル廃液混合槽へ移送する。

高レベル濃縮廃液貯蔵系で取り扱う放射性物質として、高レベル濃縮廃液があり、これらを取り扱う系統を主流路として設定する。【放射性液体廃棄物の処理及び廃棄】に係る高レベル濃縮廃液貯蔵系の主流路の範囲は以下のとおり。（第 2 - 1 図参照）

- 高レベル濃縮廃液一時貯槽、高レベル濃縮廃液貯槽、[] 並びにこれらの機器をつなぐ配管
- [] と高レベル廃液混合槽をつなぐ配管

主流路の具体的な範囲は「2. (3) 主流路範囲の設定」の「(a) 第 24 条：廃棄施設 i. 【放射性液体廃棄物の処理及び廃棄】」に示す。

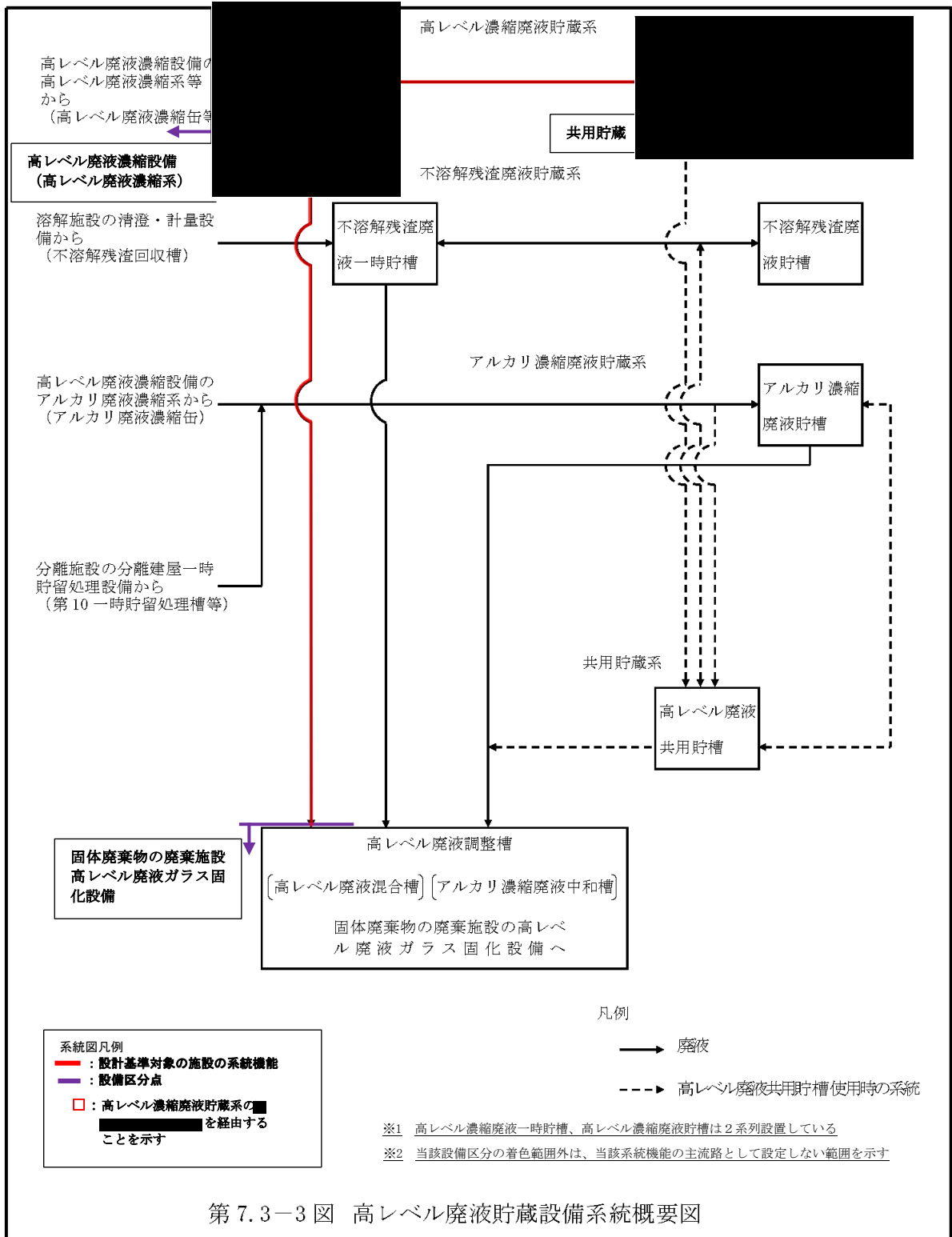

第 7.3-3 図 高レベル廃液貯蔵設備系統概要図

第 2-1 図 高レベル濃縮廃液貯蔵系 系統概要図
(事業変更許可申請書 添付書類六 第7.3-3 図抜粋)

(b) 第 10 条：閉じ込めの機能

i. 【放射性物質の保持機能】

高レベル濃縮廃液貯蔵系の【放射性物質の保持機能】の対象となる放射性物質は、高レベル濃縮廃液が該当することから、これらを取り扱う系統を主流路として設定する。この範囲は、「(a) 第24条：廃棄施設 i. 【放射性液体廃棄物の処理及び廃棄】」で示した主流路の範囲と同じである。（第 2 - 1 図参照）

主流路の具体的な範囲は「2. (3) 主流路範囲の設定」の「(b) 第 10 条：閉じ込めの機能 i. 【放射性物質の保持機能】」に示す。

ii. 【使用済燃料等を含む溶液の崩壊熱除去】

崩壊熱により機器内の使用済燃料等を含む溶液が沸騰するおそれのある機器（以下、「冷却対象貯槽」という。）は、その他再処理設備の附属施設 給水施設及び蒸気供給施設 冷却水設備 安全冷却水系（以下、「安全冷却水系」という。）（「別紙1-2-5-2-1-1 安全冷却水系」で抽出）から供給される冷却水によって冷却対象貯槽内の溶液を冷却する。

【使用済燃料等を含む溶液の崩壊熱除去】に関する機能の系統構成と主流路を設定する範囲は、「別紙1-2-5-2-1-1 安全冷却水系」に示す。

【使用済燃料等を含む溶液の崩壊熱除去】に係る高レベル濃縮廃液貯蔵系の範囲は、以下のとおり。（第2-1表及び第2-2図参照）

- ・高レベル濃縮廃液貯槽
- ・高レベル濃縮廃液一時貯槽

安全冷却水系と安全冷却水による崩壊熱除去を行う冷却対象貯槽との設備区分点は、原則、内部ループのヘッダー分岐部としているが、高レベル濃縮廃液貯蔵系を含む高レベル廃液貯蔵設備では、設備区分点を冷却対象貯槽の管台（溶接線）としている。この理由を以下に示す。

から、安全冷却水系と高レベル濃縮廃液貯蔵系の設備区分点は、冷却対象貯槽の管台（溶接線）としている。

なお、冷却対象貯槽に設置する冷却コイル又は冷却ジャケットは、機器の一部として扱うこととし、主配管として扱わない。

したがって、高レベル濃縮廃液貯蔵系には【使用済燃料等を含む溶液の崩壊熱除去】に係る主配管は無い。

主流路の具体的な範囲は「2.（3）主流路範囲の設定」の「(b) 第10条：閉じ込めの機能 ii. 【使用済燃料等を含む溶液の崩壊熱除去】」に示す。

第2-1表 安全冷却水系による崩壊熱除去を行う冷却対象貯槽
(事業変更許可申請書 添付書類六 第9.5-2表抜粋)

施設	設備	安全冷却水系から崩壊熱除去用冷却水の供給が必要な施設	
溶解施設	溶解設備	中間ボット	
	清澄・計量設備	中継槽 不溶解残渣回収槽 リサイクル槽 計量前中間貯槽	計量・調整槽 計量補助槽 計量後中間貯槽
分離施設	分離設備	溶解液中間貯槽 溶解液供給槽 抽出廃液受槽	抽出廃液中間貯槽 抽出廃液供給槽
	分離建屋一時貯留 処理設備	第1一時貯留処理槽 第3一時貯留処理槽 第4一時貯留処理槽	第6一時貯留処理槽 第7一時貯留処理槽 第8一時貯留処理槽
精製施設	プルトニウム精製設備	プルトニウム溶液受槽 油水分離槽 プルトニウム濃縮缶供給槽 プルトニウム溶液一時貯槽 プルトニウム濃縮液受槽	プルトニウム濃縮液計量槽 プルトニウム濃縮液中間貯槽 プルトニウム濃縮液一時貯槽 リサイクル槽 希釈槽
	精製建屋一時貯留 処理設備	第1一時貯留処理槽 第2一時貯留処理槽	第3一時貯留処理槽
脱硝施設	ウラン・プルトニウム 混合脱硝設備	硝酸プルトニウム貯槽 混合槽	一時貯槽
液体廃棄物 の廃棄施設	高レベル廃液処理設備	高レベル廃液濃縮設備 高レベル廃液供給槽 高レベル廃液濃縮缶	
		高レベル廃液貯蔵設備 高レベル濃縮廃液貯槽	高レベル濃縮廃液一時貯槽
		不溶解残渣廃液貯槽 高レベル廃液共用貯槽	不溶解残渣廃液一時貯槽
固体廃棄物 の廃棄施設	高レベル廃液ガラス 固化設備	高レベル廃液混合槽 供給液槽 供給槽	

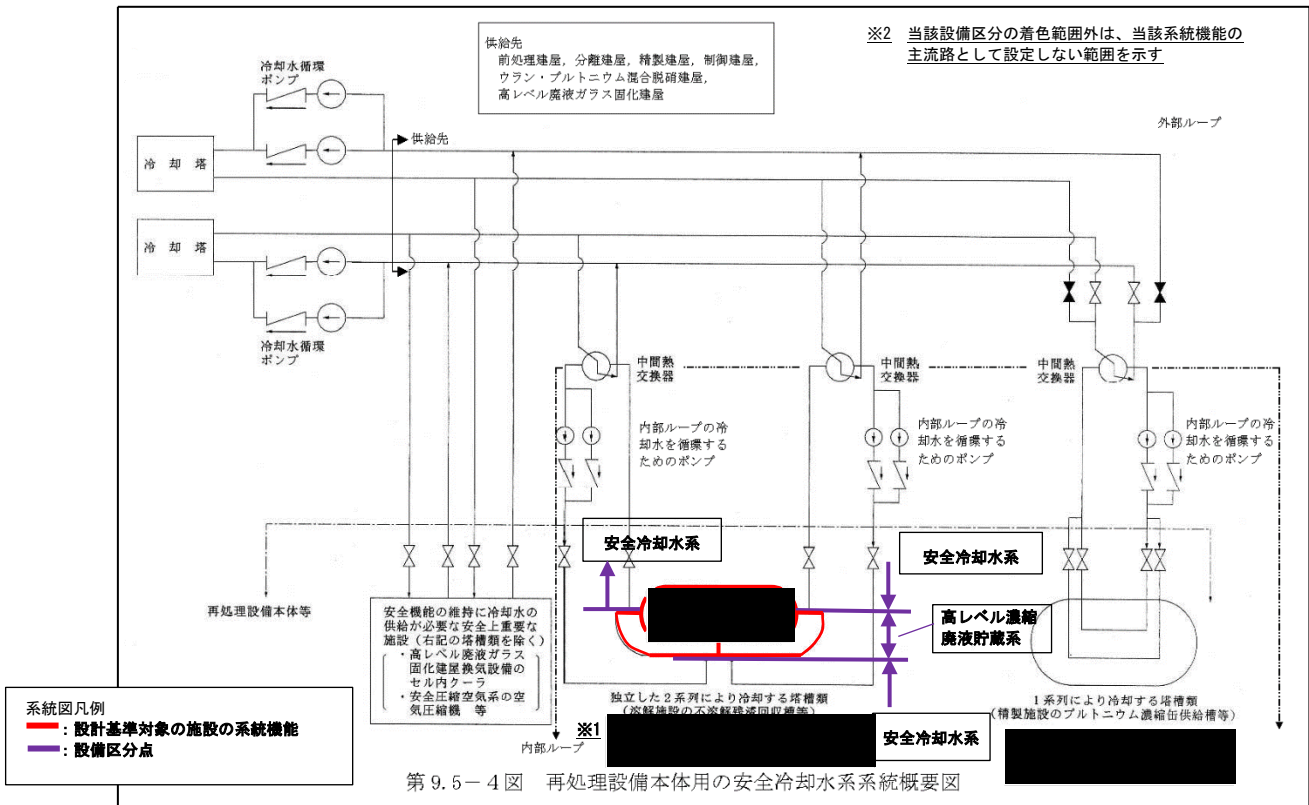

第2-2図 安全冷却水系 系統概要図
(事業変更許可申請書 添付書類六 第9.5-4図抜粋)

iii. 【セル等の漏えい拡大防止及び漏えい液回収】

高レベル放射性液体廃棄物を保有する系統の配管からの漏えいであって、漏えいした溶液を放置した場合に沸騰するおそれがある場合には、漏えい液受皿により漏えいした溶液を保持（重力流で他の漏えい液受皿に回収する配管を含む）するとともに、計測制御系統施設 計測制御設備（以下、「計測制御設備」という。）の漏えい検知装置（「別紙1-3 計測制御設備」で抽出）で漏えいを検知し、その他再処理設備の附属施設 給水施設及び蒸気供給施設 蒸気供給設備 安全蒸気系（以下、「安全蒸気系」という。）（「別紙1-2-5-2-2-1 安全蒸気系」で抽出）から供給される蒸気により駆動する漏えい液回収ポンプにより、漏えいした溶液を回収する。

また、漏えいした溶液の温度が高い場合に、漏えい液受皿に [] を供給する。

【セル等の漏えい拡大防止及び漏えい液回収】に関する機能の系統構成と主流路を設定する範囲は、「別紙1-2-5-2-2-1 安全蒸気系」に示す。

計測制御設備に関する機能、性能については「別紙1-3」に示す。

【セル等の漏えい拡大防止及び漏えい液回収】に係る高レベル濃縮廃液貯蔵系の範囲は以下のとおり。（第2-3図から第2-5図及び第2-2表参照）

- ・漏えい液受皿 （第2-3図参照）
- ・重力流で他の漏えい液受皿に回収する配管 （第2-4図参照）
- ・漏えい液回収ポンプ、関連する配管 （第2-5図参照）
- ・蒸気により駆動する漏えい液回収ポンプへ蒸気を供給する配管 （第2-5図参照）
- ・漏えい液受皿に [] を供給する配管 （第2-5図参照）

なお、 []

[] で扱う。

主流路の具体的な範囲は「2. (3) 主流路範囲の設定」の「(b) 第10条：閉じ込めの機能 iii. 【セル等の漏えい拡大防止及び漏えい液回収】」に示す。

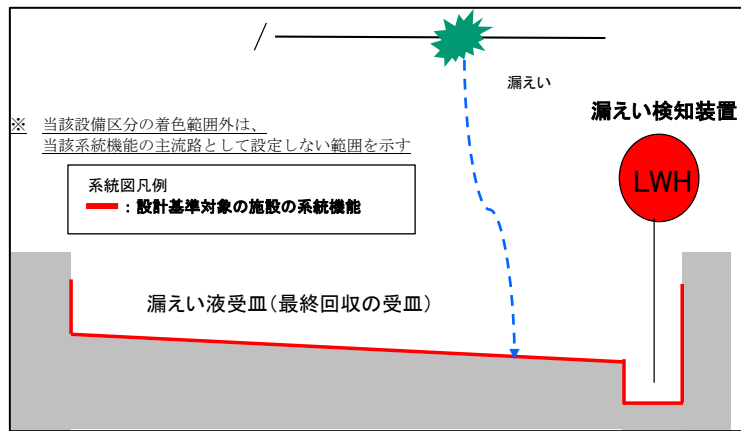

第 2 - 3 図 漏えいした溶液（高レベル放射性液体廃棄物）の保持
（漏えいした溶液の保持）

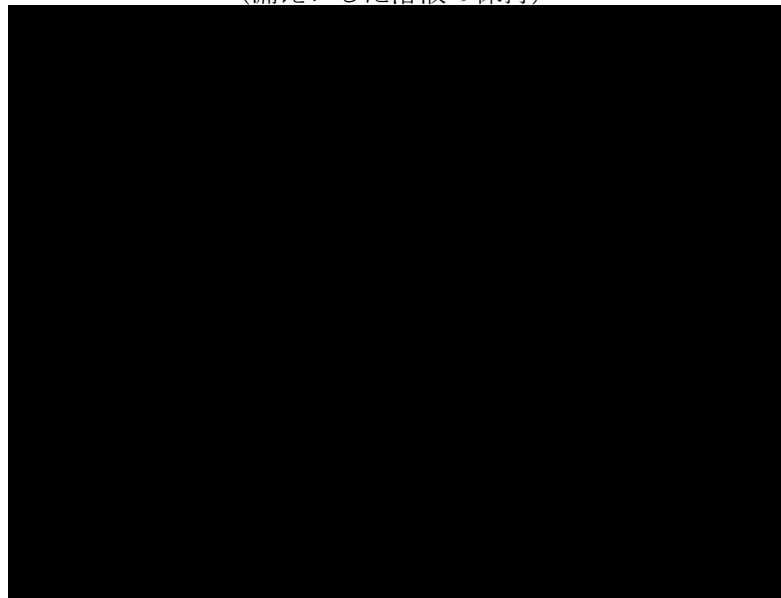

第 2 - 4 図 漏えいした溶液（高レベル放射性液体廃棄物）の保持（重力流による回収）

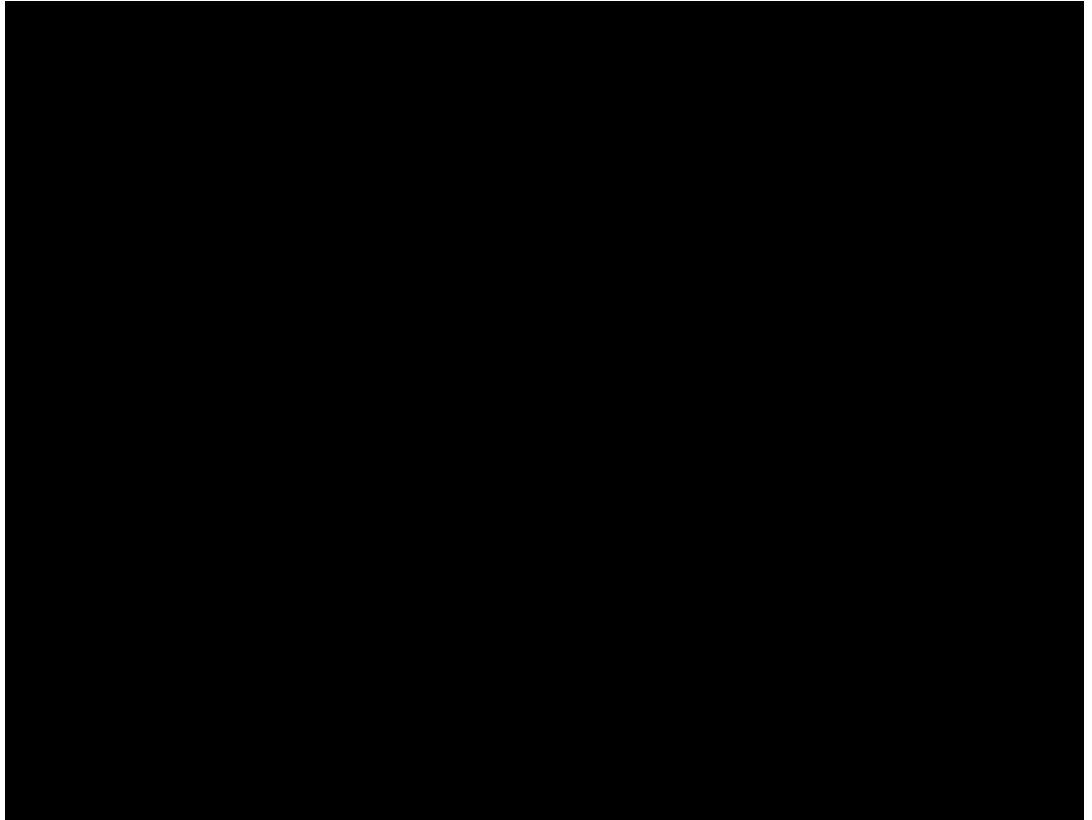

第2-5図 沸騰のおそれのある高レベル廃液等の回収
(漏えい液受皿にて■が必要な場合)

第2-2表 (1/2) セル一覧 (抜粋)

(事業変更許可申請書 添付書類六 第1.7.5-1表抜粋)

建屋名	セル, グローブ ボックス	安全上重要な施設		主要機器
			数	
高レベル廃液ガラス固化建屋	高レベル濃縮廃液貯槽セル	○	2	高レベル濃縮廃液貯槽
	不溶解残渣廃液貯槽セル	○	2	不溶解残渣廃液貯槽
	アルカリ濃縮廃液貯槽セル		1	アルカリ濃縮廃液貯槽
	高レベル廃液共用貯槽セル	○	1	高レベル廃液共用貯槽
	高レベル濃縮廃液一時貯槽セル	○	1	高レベル濃縮廃液一時貯槽
	不溶解残渣廃液一時貯槽セル	○	1	不溶解残渣廃液一時貯槽
	高レベル廃液混合槽セル	○	2	高レベル廃液混合槽
	アルカリ濃縮廃液中和槽セル		1	アルカリ濃縮廃液中和槽
	塔槽類廃ガス処理セル		6	[塔槽類廃ガス処理設備] 廃ガス洗浄塔 凝縮器 デミスタ 高性能粒子フィルタ よう素フィルタ
	放射性配管分岐セル	○	1	—
	供給槽セル	○	2	供給液槽 供給槽
	固化セル	○	1	[高レベル廃液ガラス固化設備] ガラス熔融炉 固化セル移送台車 溶接機 [高レベル廃液ガラス固化 廃ガス処理設備] 廃ガス洗浄器 ミスト フィルタ ルテニウム吸着塔 高性能粒子フィルタ 加熱器 よう素フィルタ

第2-2表 (2/2) セル一覧 (抜粋)

(事業変更許可申請書 添付書類六 第1.7.5-1表抜粋)

建屋名	セル, グローブ ボックス	安全上重要な施設	数	主要機器
高レベル廃液ガラス固化建屋	廃ガス洗浄液槽セル		1	廃ガス洗浄液槽
	廃ガス処理セル		1	[高レベル廃液ガラス固化 廃ガス処理設備] 吸収塔 凝縮器
	固化セル換気処理セル		1	洗浄塔 凝縮器
	分配器セル	○	1	—————
	固体廃棄物除染セル		1	—————
分析建屋	分析済溶液受槽セル		1	分析済溶液受槽 分析済溶液供給槽
	分析残液受槽セル		1	分析残液受槽 分析残液希釈槽 濃縮液受槽 濃縮液供給槽 抽出液受槽 抽出残液受槽
	回収槽セル		1	回収槽 凝縮液受槽
	分析セル		71	—————
	グローブ ボックス		81	—————
	操作ボックス		4	—————
	廃ガス洗浄塔セル		1	[塔槽類廃ガス処理設備] 廃ガス洗浄塔 凝縮器 デミスタ

iv. 【室等の漏えい拡大防止】

アルカリ濃縮廃液等を保有する系統の配管から漏えいが発生した場合には、漏えい液受皿により漏えいした溶液を保持（重力流で他の漏えい液受皿に回収する配管を含む）し、計測制御設備の漏えい検知装置（「別紙 1-3 計測制御設備」で抽出）で漏えいを検知する。

アルカリ濃縮廃液等の漏えいした溶液は、漏えいした溶液を回収せずに保持した状態であっても、沸騰するおそれがなく公衆への影響が拡大することがないため、漏えいした溶液の保持に必要な漏えい液受皿を主流路として設定する。（第 2-6 図参照）

また、重力流で他の漏えい液受皿に回収する配管も主流路として設定する。（第 2-7 図参照）

計測制御設備に関する機能、性能については、「別紙1-3」に示す。

【室等の漏えい拡大防止】に係る高レベル濃縮廃液貯蔵系の範囲は、以下のとおり。

- ・漏えい液受皿（第 2-6 図、第 2-3 表参照）
- ・重力流で他の漏えい液受皿に回収する配管（第 2-7 図参照）

主流路の具体的な範囲は「2. (3) 主流路範囲の設定」の「(b) 第10条：閉じ込めの機能 iv. 【室等の漏えい拡大防止】」に示す。

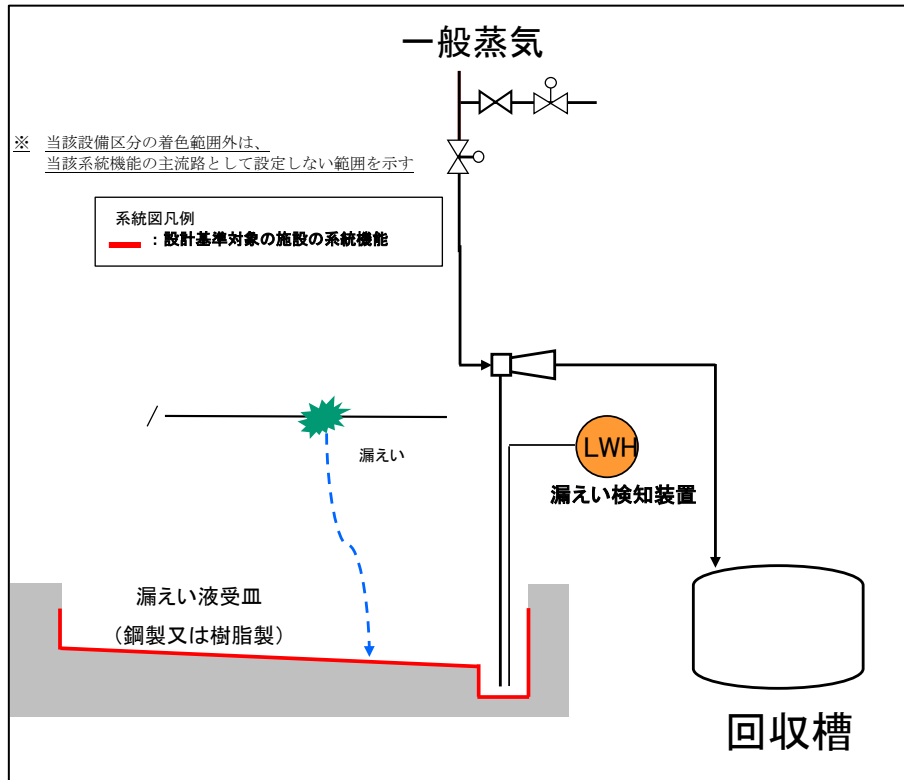

第2-6図 アルカリ濃縮廃液等の漏えい液の保持（漏えいした溶液の保持）

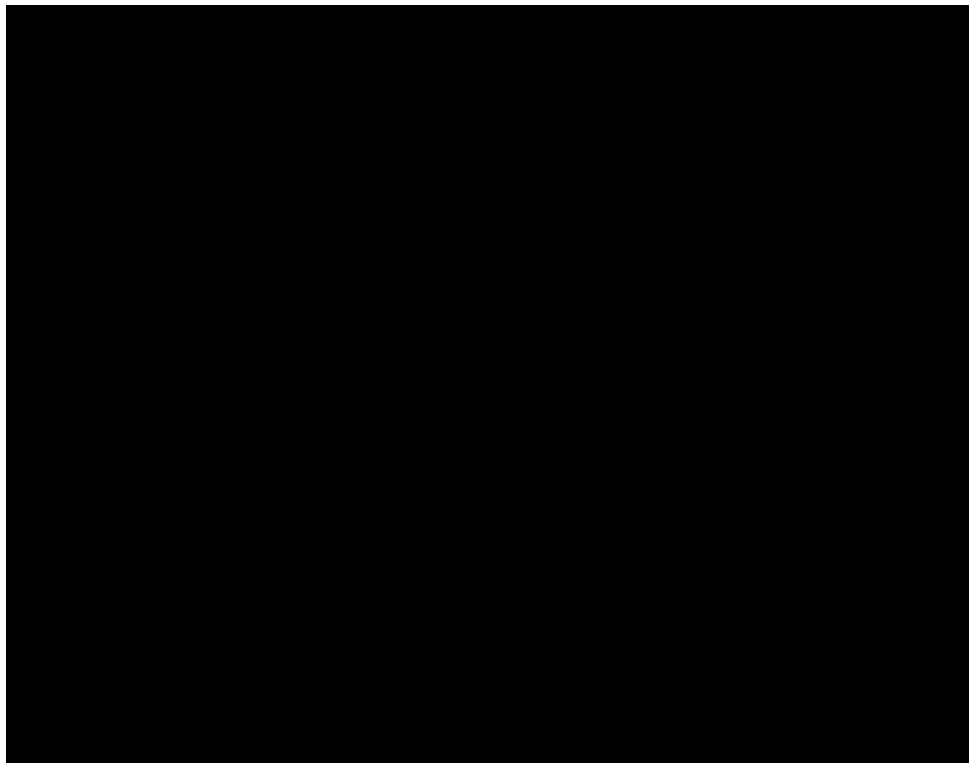

第2-7図 アルカリ濃縮廃液等の漏えい液の保持（漏えいした溶液の保持、重力流による回収）

第2-3表 高レベル濃縮廃液貯蔵系の内、低レベル廃液等を回収する漏
えい液受皿が設置されるセル一覧

対象セル (アクティブトレンチ含む)	数

(c) 第11条・第35条：火災等による損傷の防止

i. 【Pu溶液又は高レベル廃液を保有する貯槽の水素掃気】

放射線分解により発生する水素によって機器空間部の水素濃度が24時間未満で4vol%に至るおそれのある機器（以下、「掃気対象貯槽」という。）は、その他再処理設備の附属施設 動力装置及び非常用動力装置 圧縮空気設備 安全圧縮空気系（以下、「安全圧縮空気系」という。）（「別紙1-2-5-1-2-1 安全圧縮空気系」で抽出）から供給される水素掃気用安全圧縮空気によって掃気対象貯槽空間部の水素を掃気する。

【Pu溶液又は高レベル廃液を保有する貯槽の水素掃気】に関する機能の系統構成と主流路を設定する範囲は、「別紙1-2-5-1-2-1 安全圧縮空気系」に示す。

【Pu溶液又は高レベル廃液を保有する貯槽の水素掃気】に係る高レベル濃縮廃液貯蔵系の範囲は、以下のとおり。（第2-4表及び第2-8図参照）

- ・掃気対象貯槽（高レベル濃縮廃液貯槽、高レベル濃縮廃液一時貯槽）
- ・水素掃気用安全圧縮空気を供給する水素掃気用配管の一部

主流路の具体的な範囲は「2. (3) 主流路範囲の設定」の「(c) 第11条・第35条：火災等による損傷の防止 i. 【Pu溶液又は高レベル廃液を保有する貯槽の水素掃気】」に示す。

第2-4表 水素掃気用安全圧縮空気系から圧縮空気を供給する掃気対象貯槽
 (事業変更許可申請書 添付書類六 第9.3-2表(2)抜粋)

施設	設備	主要機器
精製施設	プルトニウム精製設備	プルトニウム濃縮缶供給槽 プルトニウム濃縮缶 プルトニウム溶液一時貯槽 プルトニウム濃縮液受槽 プルトニウム濃縮液計量槽 プルトニウム濃縮液中間貯槽 プルトニウム濃縮液一時貯槽 リサイクル槽 希釈槽
	精製建屋一時貯留 処理設備	第1一時貯留処理槽 第2一時貯留処理槽 第3一時貯留処理槽 第4一時貯留処理槽 第7一時貯留処理槽
酸及び溶媒の 回収施設	溶媒回収設備	溶媒再生系分離・分配系 第1洗浄器
脱硝施設	ウラン・プルトニウム 混合脱硝設備	硝酸プルトニウム貯槽 混合槽 一時貯槽
液体廃棄物 の廃棄施設	高レベル廃液処理設備	高レベル廃液濃縮設備 高レベル廃液供給槽 高レベル廃液濃縮缶
		高レベル廃液貯蔵設備 高レベル濃縮廃液貯槽
		不溶解残渣廃液貯槽 高レベル廃液共用貯槽
		高レベル濃縮廃液一時貯槽 不溶解残渣廃液一時貯槽
固体廃棄物 の廃棄施設	高レベル廃液ガラス 固化設備	高レベル廃液混合槽 供給液槽 供給槽

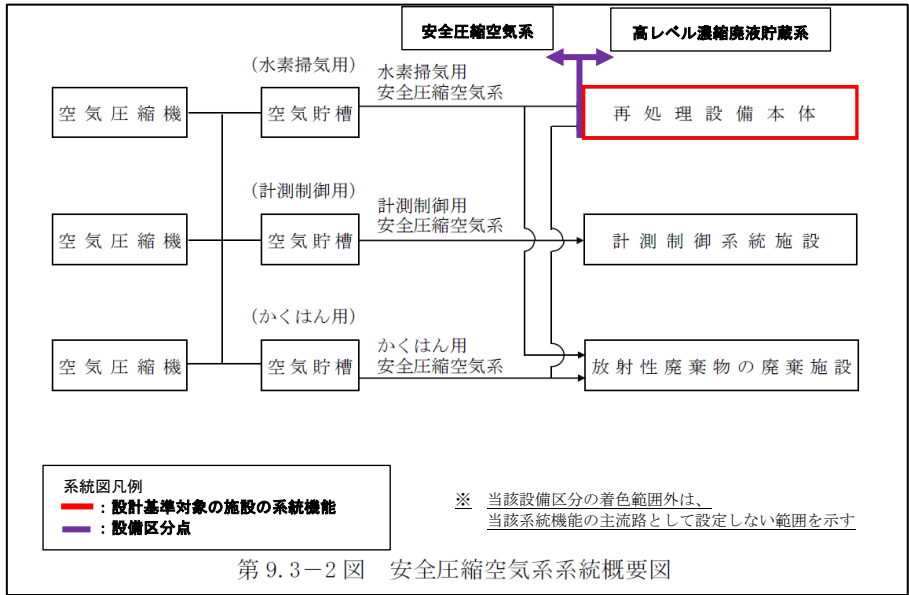

第 2-8 図 安全圧縮空気系 系統概要図
 (事業変更許可申請書 添付書類六 第9.3-2 図抜粋)

b. 重大事故等対処設備に係る機能、性能

(a) 第 39 条：冷却機能の喪失による蒸発乾固に対処するための設備

i. 【内部ループへの通水による冷却】

「冷却機能の喪失による蒸発乾固」の発生を仮定する機器（以下、「蒸発乾固の発生を仮定する機器」という。）に内包する溶液を冷却するため、その他再処理設備の附属施設 給水施設及び蒸気供給施設 冷却水設備 代替安全冷却水系（以下、「代替安全冷却水系」という。）（「別紙1-2-5-2-1-2 代替安全冷却水系」で抽出）によりその他再処理設備の附属施設 その他の主要な事項 水供給設備の第 1 貯水槽（以下、「第 1 貯水槽」という。）（「別紙1-2-5-3-4 水供給設備」で抽出）の水を内部ループに通水することで、蒸発乾固の発生を未然に防止する。

【内部ループへの通水による冷却】に関する機能の系統構成と主流路を設定する範囲は、「別紙1-2-5-2-1-2 代替安全冷却水系」及び「別紙1-2-5-3-4 水供給設備」に示す。

【内部ループへの通水による冷却】に係る高レベル濃縮廃液貯蔵系の主流路の範囲は、以下のとおり。（第 2 - 5 表及び第 2 - 9 図参照）

- ・蒸発乾固の発生を仮定する機器（高レベル濃縮廃液貯槽、高レベル濃縮廃液一時貯槽）

「a. (b) ii. 【使用済燃料等を含む溶液の崩壊熱除去】」で記載したとおり、安全冷却水系と高レベル濃縮廃液貯蔵系の設備区分点は、冷却対象貯槽の管台（溶接線）としている。【内部ループへの通水による冷却】は、代替安全冷却水系として安全冷却水系の内部ループの配管を使用すること及び冷却対象貯槽と蒸発乾固の発生を仮定する機器は同じであることから、代替安全冷却水系内における高レベル濃縮廃液貯蔵系との取合いは、蒸発乾固の発生を仮定する機器の管台（溶接線）となる。

また、蒸発乾固の発生を仮定する機器の内部に設置する冷却コイルは、機器の一部であることから、主配管として扱わない。

このため、高レベル濃縮廃液貯蔵系には【内部ループへの通水による冷却】に係る主配管は無い。

主流路の具体的な範囲は「2. (3) 主流路範囲の設定」の「(a) 第 39 条：冷却機能の喪失による蒸発乾固に対処するための設備 i. 【内部ループへの通水による冷却】」に示す。

第2-5表 蒸発乾固の発生を仮定する機器
 (事業変更許可申請書 本文八項 第3表(1)抜粋)

建屋	機器グループ	機器
高レベル廃液 ガラス 固化建屋	高レベル廃液ガラス 固化建屋内部ループ 1	高レベル廃液混合槽 A
		高レベル廃液混合槽 B
		供給液槽 A
		供給液槽 B
		供給槽 A
		供給槽 B
	高レベル廃液ガラス 固化建屋内部ループ 2	第1 高レベル濃縮廃液貯槽
	高レベル廃液ガラス 固化建屋内部ループ 3	第2 高レベル濃縮廃液貯槽
	高レベル廃液ガラス 固化建屋内部ループ 4	第1 高レベル濃縮廃液一時貯槽
		第2 高レベル濃縮廃液一時貯槽
高レベル廃液ガラス 固化建屋内部ループ 5	高レベル廃液共用貯槽 ^{※2}	

※2 平常時は他の貯槽等の内包液を受け入れることができるよう、空き容量を確保している。

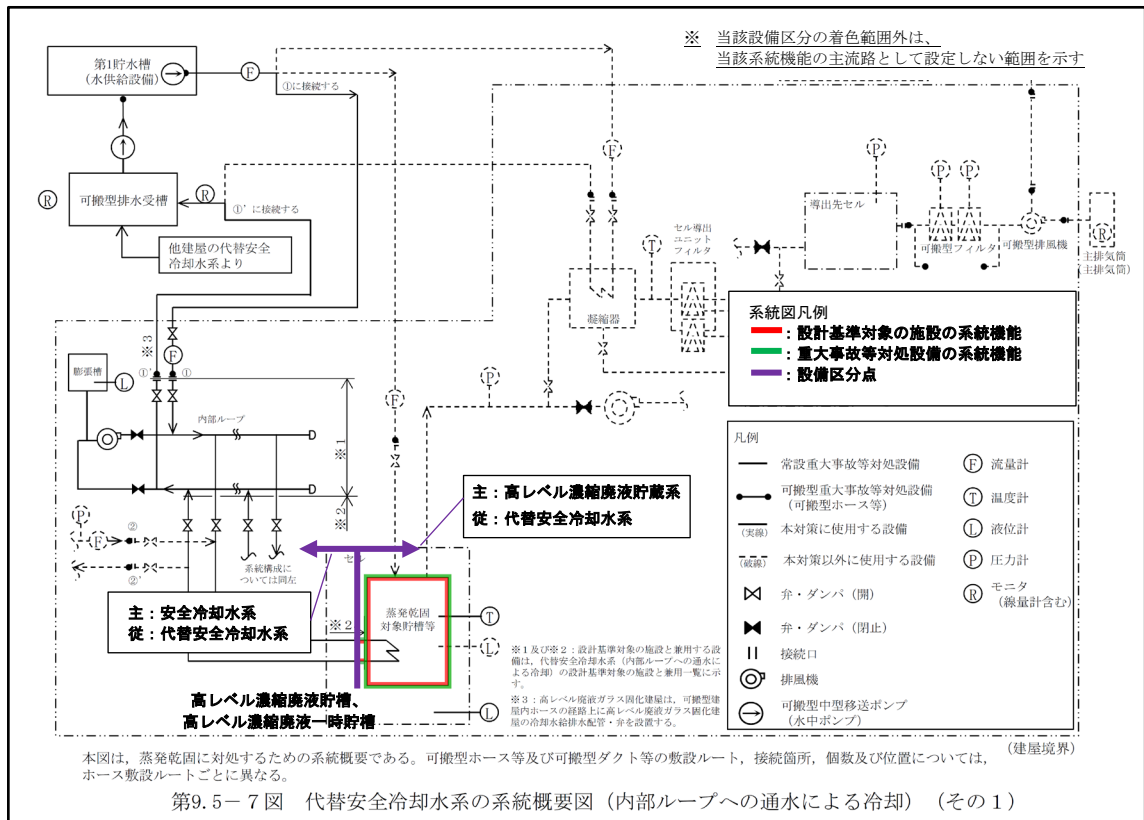

第2-9図 代替安全冷却水系の系統概要図 (内部ループへの通水による冷却)
 (事業変更許可申請書 添付書類六 第9.5-7図抜粋)

ii. 【貯槽等への注水】

【内部ループへの通水による冷却】が機能しなかった場合に、代替安全冷却水系（「別紙1-2-5-2-1-2 代替安全冷却水系」で抽出）により第1貯水槽（「別紙1-2-5-3-4 水供給設備」で抽出）の水を蒸発乾固の発生を仮定する機器に注水することで、放射性物質の発生を抑制し、及び蒸発乾固の進行を防止する。

【貯槽等への注水】に関する機能の系統構成と主流路を設定する範囲は、「別紙1-2-5-2-1-2 代替安全冷却水系」及び「別紙1-2-5-3-4 水供給設備」に示す。

【貯槽等への注水】に係る高レベル濃縮廃液貯蔵系の主流路の範囲は以下のとおり。（第2-10図、第2-11図参照）

- 蒸発乾固の発生を仮定する機器（高レベル濃縮廃液貯槽、高レベル濃縮廃液一時貯槽）（第2-10図参照）
- 蒸発乾固の発生を仮定する機器へ注水する配管の一部（第2-11図参照）

蒸発乾固の発生を仮定する機器と蒸発乾固の発生を仮定する機器へ注水する配管の取り合いは、蒸発乾固の発生を仮定する機器から見て第1弁又は機器の管台（溶接線）としている。

主流路の具体的な範囲は「2.（3）主流路範囲の設定」の「(a) 第39条：冷却機能の喪失による蒸発乾固に対処するための設備 ii. 【貯槽等への注水】」に示す。

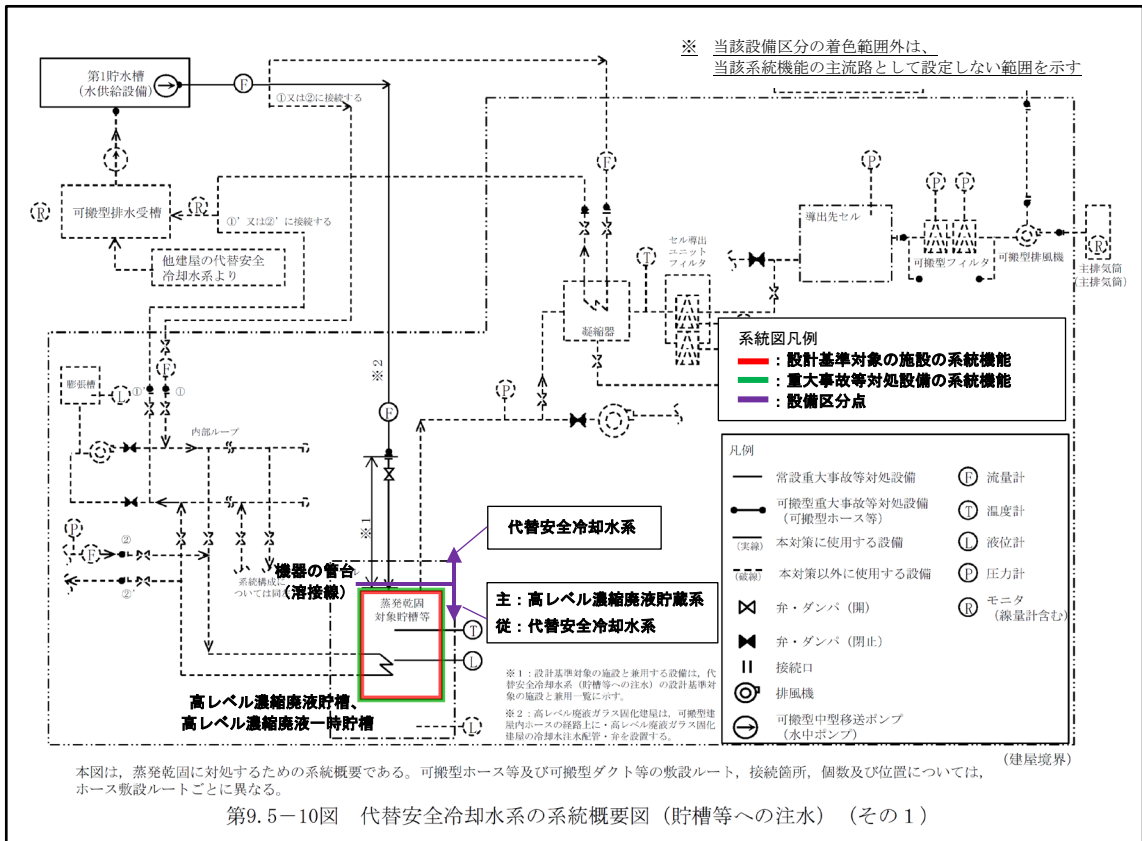

第2-10図 代替安全冷却水系の系統概要図 (貯槽等への注水) (兼用配管を含まない場合)
 (事業変更許可申請書 添付書類六 第9.5-10図抜粋)

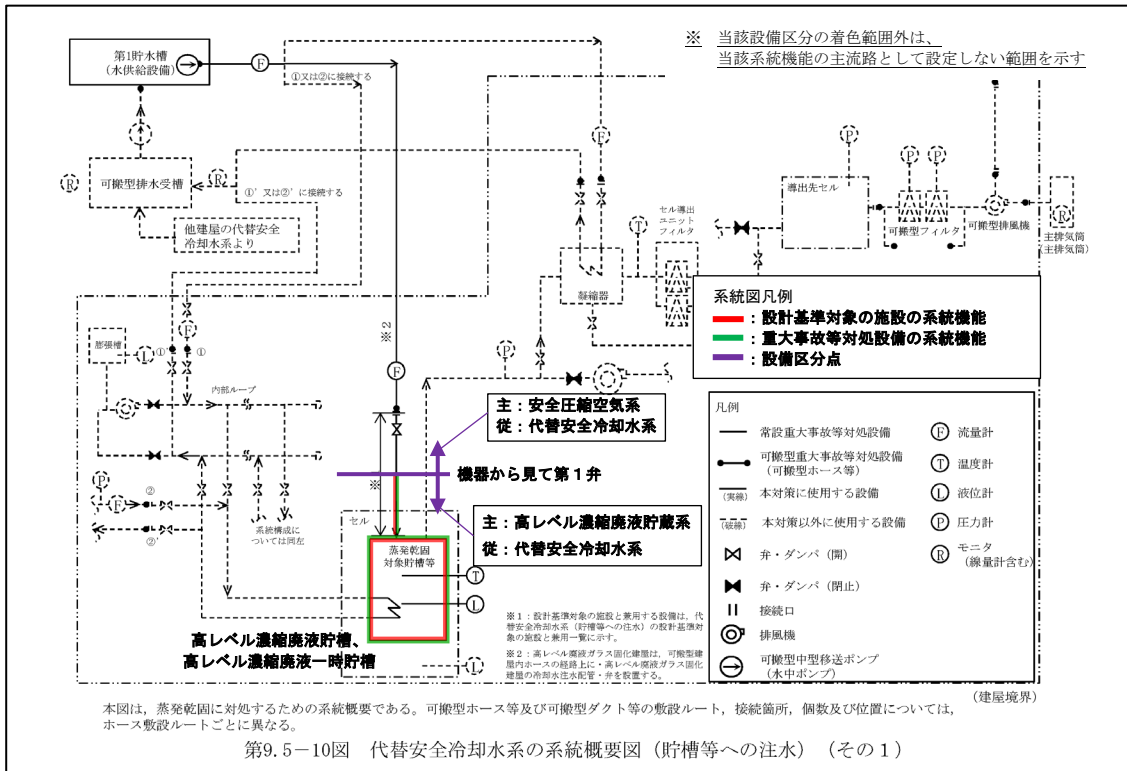

第2-11図 代替安全冷却水系の系統概要図 (貯槽等への注水) (兼用配管を含む場合)
 (事業変更許可申請書 添付書類六 第9.5-10図抜粋)

iii. 【冷却コイル等への通水による冷却】

【内部ループへの通水による冷却】が機能しなかった場合に、代替安全冷却水系（「別紙1-2-5-2-1-2 代替安全冷却水系」で抽出）により第1貯水槽（「別紙1-2-5-3-4 水供給設備」で抽出）の水を蒸発乾固の発生を仮定する機器の冷却コイルへ通水することで、蒸発乾固の発生を仮定する機器に内包する溶液を未沸騰状態に維持する。

【冷却コイル等への通水による冷却】に関する機能の系統構成と主流路を設定する範囲は、「別紙1-2-5-2-1-2 代替安全冷却水系」及び「別紙1-2-5-3-4 水供給設備」に示す。

【冷却コイル等への通水による冷却】に係る高レベル濃縮廃液貯蔵系の主流路の範囲は以下のとおり。（第2-12図参照）

- ・ 蒸発乾固の発生を仮定する機器（高レベル濃縮廃液貯槽、高レベル濃縮廃液一時貯槽）

「a. (b) ii. 【使用済燃料等を含む溶液の崩壊熱除去】」で記載したとおり、安全冷却水系と高レベル濃縮廃液貯蔵系の設備区分点は、冷却対象貯槽の管台（溶接線）としている。【冷却コイル等への通水による冷却】は、代替安全冷却水系として安全冷却水系の内部ループの配管を使用すること及び冷却対象貯槽と蒸発乾固の発生を仮定する機器は同じであることから、代替安全冷却水系内における高レベル濃縮廃液貯蔵系との取合いは、蒸発乾固の発生を仮定する機器の管台（溶接線）となる。

また、蒸発乾固の発生を仮定する機器の内部に設置する冷却コイルは、機器の一部であることから、主配管として扱わない。

このため、高レベル濃縮廃液貯蔵系には【冷却コイル等への通水による冷却】に係る主配管は無い。

主流路の具体的な範囲は「2. (3) 主流路範囲の設定」の「(a) 第39条：冷却機能の喪失による蒸発乾固に対処するための設備 iii. 【冷却コイル等への通水による冷却】」に示す。

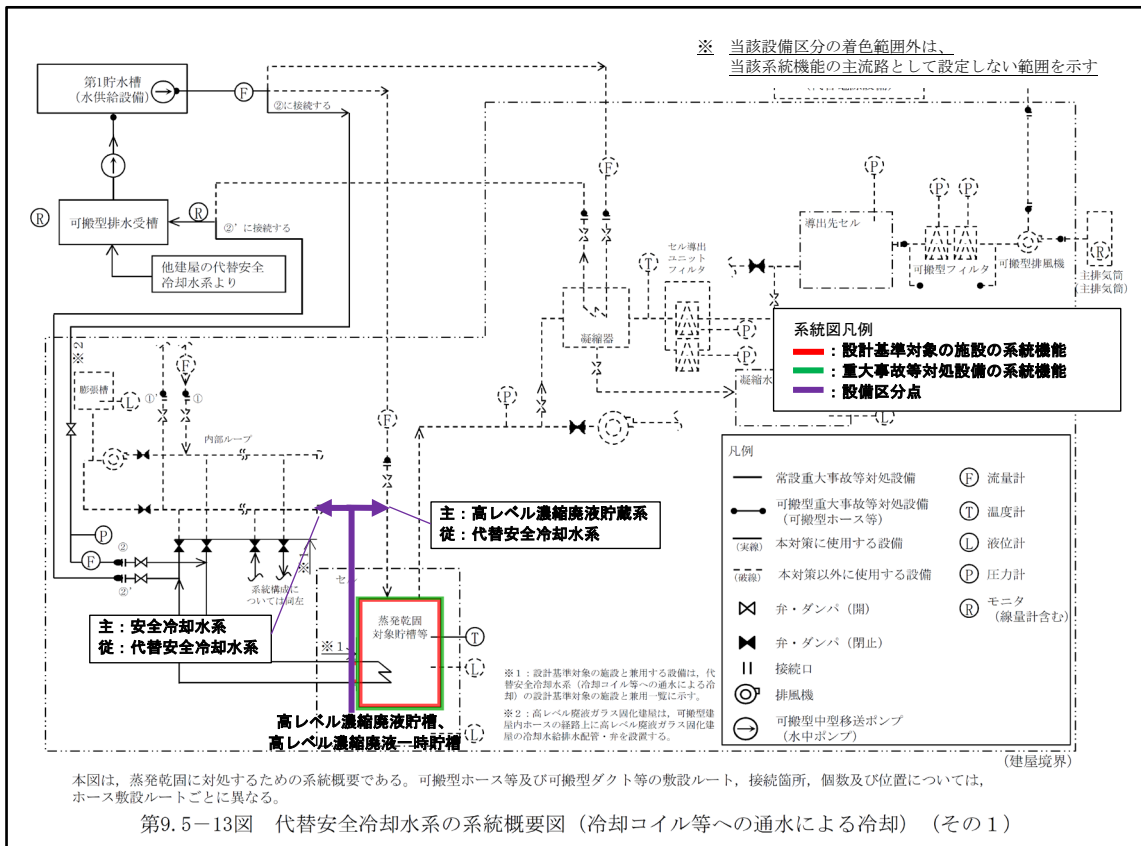

第2-12図 代替安全冷却水の系統概要図 (冷却コイル等への通水による冷却)
(事業変更許可申請書 添付書類六 第9.5-13図抜粋)

iv. 【セルへの導出経路の構築及び代替セル排気系による対応（管理放出：蒸発乾固）】

蒸発乾固の発生を仮定する機器に内包する溶液が沸騰に至ると、蒸気の影響により放射性廃棄物の廃棄施設 気体廃棄物の廃棄施設 塔槽類廃ガス処理設備（以下、「塔槽類廃ガス処理設備」という。）の高性能粒子フィルタの処理能力が低下する可能性があることから、気相中に移行した放射性物質の大気中への放出を防止するため、塔槽類廃ガス処理設備の流路を遮断し、気相中に移行した放射性物質をセルに導出する。この際、セル内の圧力上昇を抑制するため、蒸発乾固の発生を仮定する機器で発生した蒸気を凝縮器で凝縮させるとともに、放射性物質の低減のため、凝縮器の下流側に設置するセル導出ユニットフィルタの高性能粒子フィルタを経由してセルに導出する。また、凝縮器での蒸気の凝縮により発生する凝縮水は、漏えい液受皿等に貯留する。

さらに、代替換気設備の代替セル排気系により放射性エアロゾルを低減した上で、主排気筒を介して、大気中に放出する。

【セルへの導出経路の構築及び代替セル排気系による対応（管理放出：蒸発乾固）】に関する機能の系統構成と主流路を設定する範囲は、「別紙1-2-4-1-5 代替換気設備」に示す。

【セルへの導出経路の構築及び代替セル排気系による対応（管理放出：蒸発乾固）】に係る高レベル濃縮廃液貯蔵系の範囲は以下のとおり。（第2-13図参照）

- 蒸発乾固の発生を仮定する機器（高レベル濃縮廃液貯槽、高レベル濃縮廃液一時貯槽）
- 導出先セル（高レベル濃縮廃液貯蔵系の XXXXXXXXXX 漏えい液受皿を設置するセル）

蒸発乾固の発生を仮定する機器と蒸発乾固の発生を仮定する機器の気相中に移行する放射性物質をセルに導出する経路の配管の取合いは、蒸発乾固の発生を仮定する機器の管台（溶接線）としている。

また、導出先セルと蒸発乾固の発生を仮定する機器の気相中に移行する放射性物質をセルに導出する経路の配管の取合いは、セルとしている。

このため、高レベル濃縮廃液貯蔵系には【セルへの導出経路の構築及び代替セル排気系による対応（管理放出：蒸発乾固）】に係る主配管は無い。

主流路の具体的な範囲は「2. (3) 主流路範囲の設定」の「(a) 第39条：冷却機能の喪失による蒸発乾固に対処するための設備 iv. 【セルへの導出経路の構築及び代替セル排気系による対応（管理放出：蒸発乾固）】」に示す。

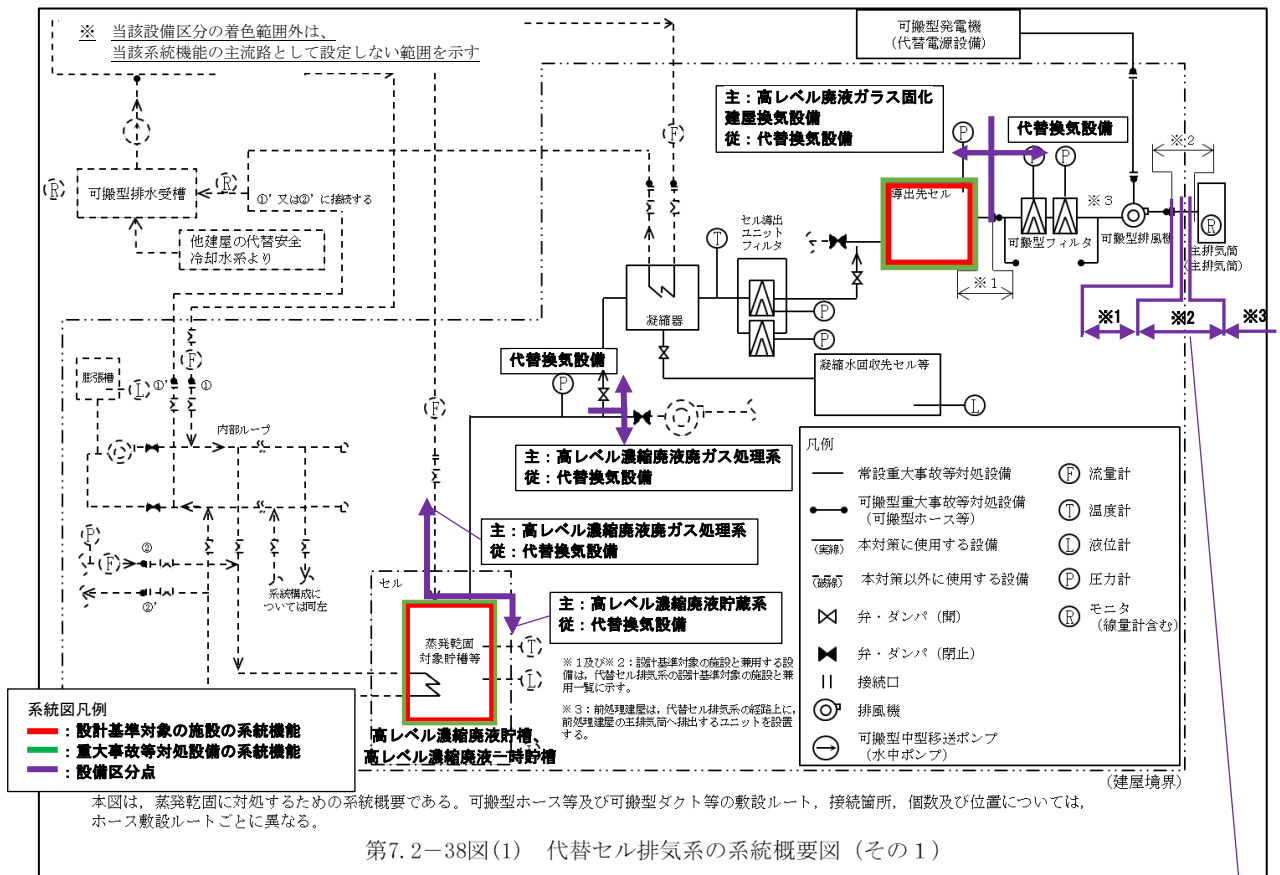

第7.2-38図(1) 代替セル排気系の系統概要図 (その1)

- ※1 主: 高レベル廃液ガラス固化建屋換気設備 (建屋内) 従: 代替換気設備
- ※2 主: 高レベル廃液ガラス固化建屋換気設備 (洞道内) 従: 代替換気設備
- ※3 主: 主排気筒 (終点) 従: 代替換気設備

第2-13図 代替換気設備 系統概要図

(事業変更許可申請書 添付書類六 第7.2-38図(1)抜粋)

(b) 第 40 条：放射線分解により発生する水素による爆発に対処するための設備

i. 【水素爆発を未然に防止するための空気供給】

「放射線分解により発生する水素による爆発」の発生を仮定する機器（以下「水素爆発の発生を仮定する機器」という。）の機器空間部の水素を掃気するため、その他再処理設備の附属施設 動力装置及び非常用動力装置 圧縮空気設備 代替安全圧縮空気系（以下、「代替安全圧縮空気系」という。）（「別紙1-2-5-1-2-2 代替安全圧縮空気系」で抽出）により水素爆発の発生を仮定する機器の機器空間部に圧縮空気を供給することで、水素爆発の発生を未然に防止する。

【水素爆発を未然に防止するための空気供給】に関する機能の系統構成と主流路を設定する範囲は、「別紙1-2-5-1-2-2 代替安全圧縮空気系」に示す。

【水素爆発を未然に防止するための空気供給】に係る高レベル濃縮廃液貯蔵系の主流路の範囲は以下のとおり。（第2-6表及び第2-14図参照）

- 水素爆発の発生を仮定する機器（高レベル濃縮廃液貯槽、高レベル濃縮廃液一時貯槽） （第2-14図参照）
- 水素爆発の発生を仮定する機器へ圧縮空気を供給するための配管の一部 （第2-15図参照）

水素爆発の発生を仮定する機器と水素爆発の発生を仮定する機器へ圧縮空気を供給する配管の取り合いは、水素爆発の発生を仮定する機器から見て第1弁又は管台 （溶接線） としている。

主流路の具体的な範囲は「2.（3）主流路範囲の設定」の「(b) 第40条：放射線分解により発生する水素による爆発に対処するための設備 i. 【水素爆発を未然に防止するための空気供給】」に示す。

第2-6表 水素爆発の発生を仮定する機器

(事業変更許可申請書 本文八項 第4表(1)抜粋)

建屋	機器グループ	機器
精製建屋	精製建屋 水素爆発	希釈槽
		第2一時貯留処理槽
		第3一時貯留処理槽
		第7一時貯留処理槽
ウラン・プルト ニウム混合脱硝 建屋	ウラン・プルトニウ ム混合脱硝建屋	硝酸プルトニウム貯槽
		混合槽A
		混合槽B
		一時貯槽 ^{※2}
高レベル廃液ガ ラス固化建屋	高レベル廃液ガラ ス固化建屋	第1高レベル濃縮廃液貯槽
		第2高レベル濃縮廃液貯槽
		第1高レベル濃縮廃液一時貯槽
		第2高レベル濃縮廃液一時貯槽
		高レベル廃液共用貯槽 ^{※2}
		高レベル廃液混合槽A
		高レベル廃液混合槽B
		供給液槽A
		供給液槽B
供給槽A		
供給槽B		

※1 長期予備は除く。

※2 平常時は他の貯槽等の内包液を受け入れることができるよう、空き容量を確保している。

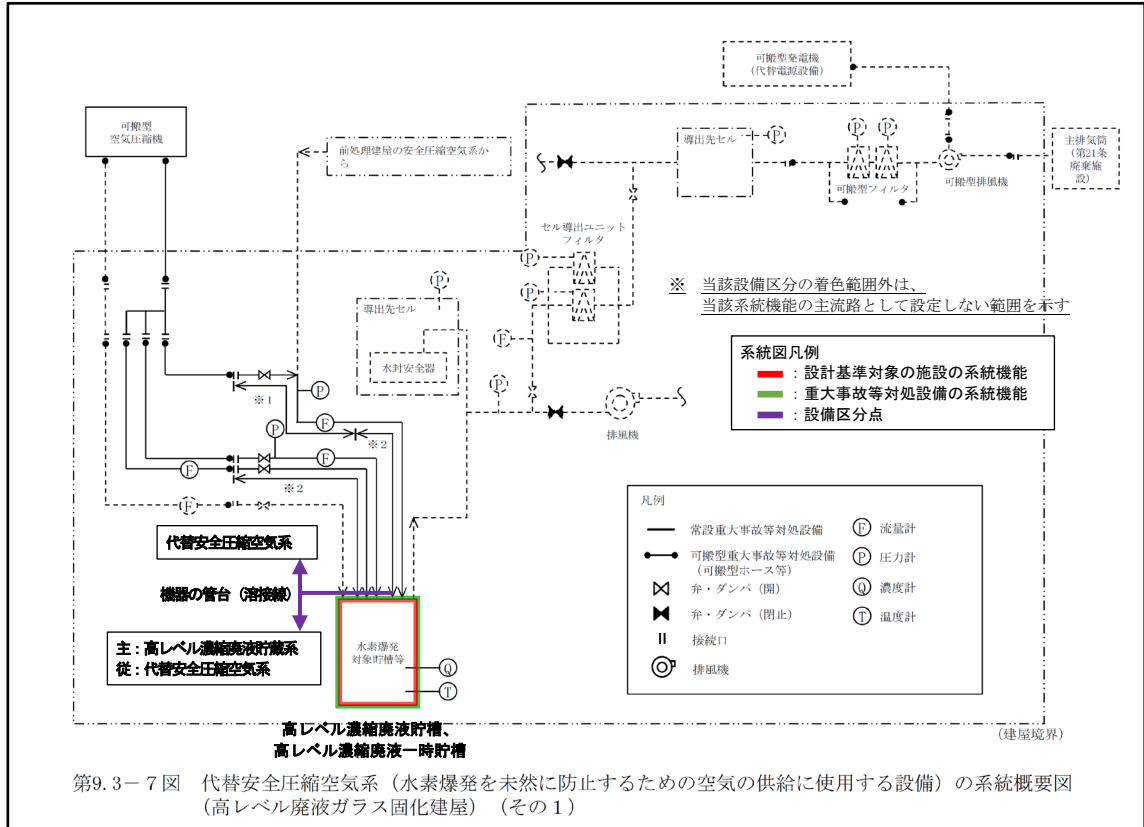

第2-14図 代替安全圧縮空気系 (水素爆発を未然に防止するための空気の供給に使用する設備) の系統概要図 (兼用配管を含まない場合)
(事業変更許可申付書類六 第9.3-7図抜粋)

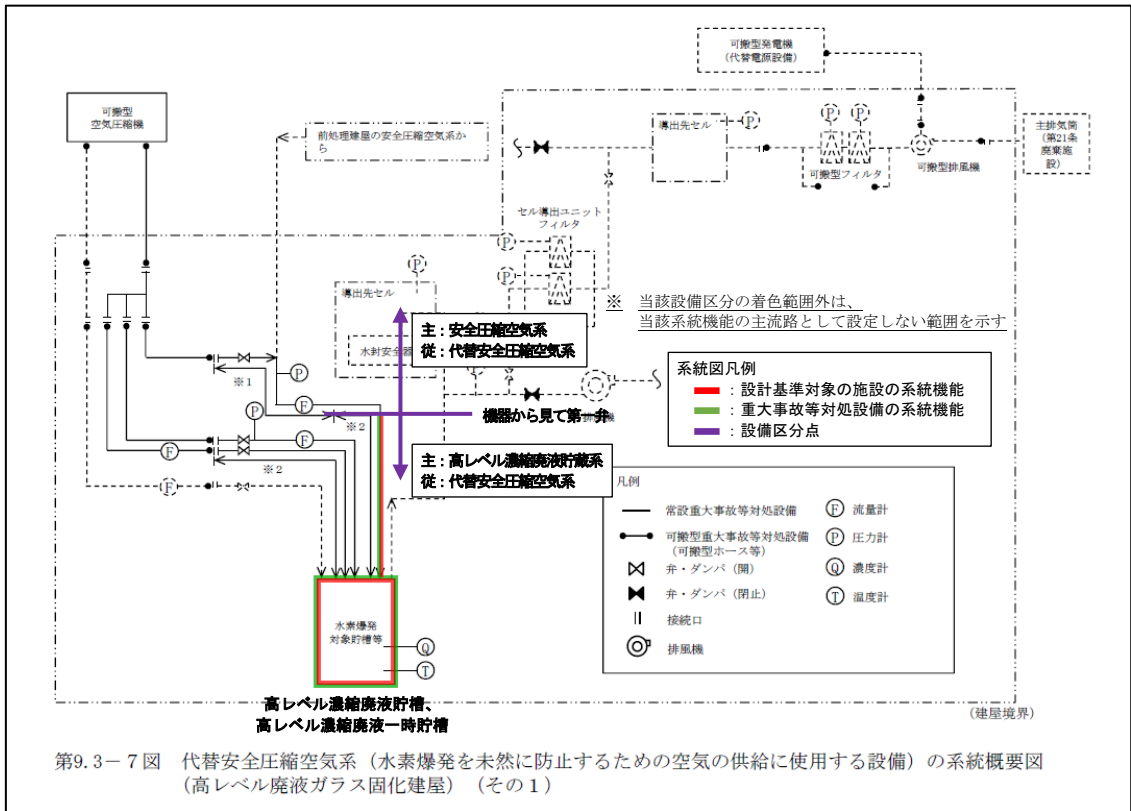

第2-15図 代替安全圧縮空気系（水素爆発を未然に防止するための空気の供給に使用する設備）の系統概要図（兼用配管を含む場合）
 （事業変更許可申付書類六 第9.3-7図抜粋）

ii. 【水素爆発の再発を防止するための空気供給】

【水素爆発を未然に防止するための空気供給】が機能しなかった場合に、代替安全圧縮空気系（「別紙1-2-5-1-2-2 代替安全圧縮空気系」で抽出）により水素爆発の発生を仮定する機器の機器空間部に水素爆発を未然に防止するための対策に使用する系統とは異なる系統から圧縮空気を供給することで水素爆発の再発を防止する。

【水素爆発の再発を防止するための空気供給】に関する機能の系統構成と主流路を設定する範囲は、「別紙1-2-5-1-2-2 代替安全圧縮空気系」に示す。

【水素爆発の再発を防止するための空気供給】に係る高レベル濃縮廃液貯蔵系の範囲は以下のとおり。（第2-16図参照）

- 水素爆発の発生を仮定する機器（高レベル濃縮廃液貯槽、高レベル濃縮廃液一時貯槽）

水素爆発の発生を仮定する機器と水素爆発の発生を仮定する機器へ圧縮空気を供給する配管の取合いは、水素爆発の発生を仮定する機器の管台（溶接線）としている。このため、高レベル濃縮廃液貯蔵系には【水素爆発の再発を防止するための空気供給】に係る主配管は無い。

主流路の具体的な範囲は「2.（3）主流路範囲の設定」の「(b) 第40条：放射線分解により発生する水素による爆発に対処するための設備 ii. 【水素爆発の再発を防止するための空気供給】」に示す。

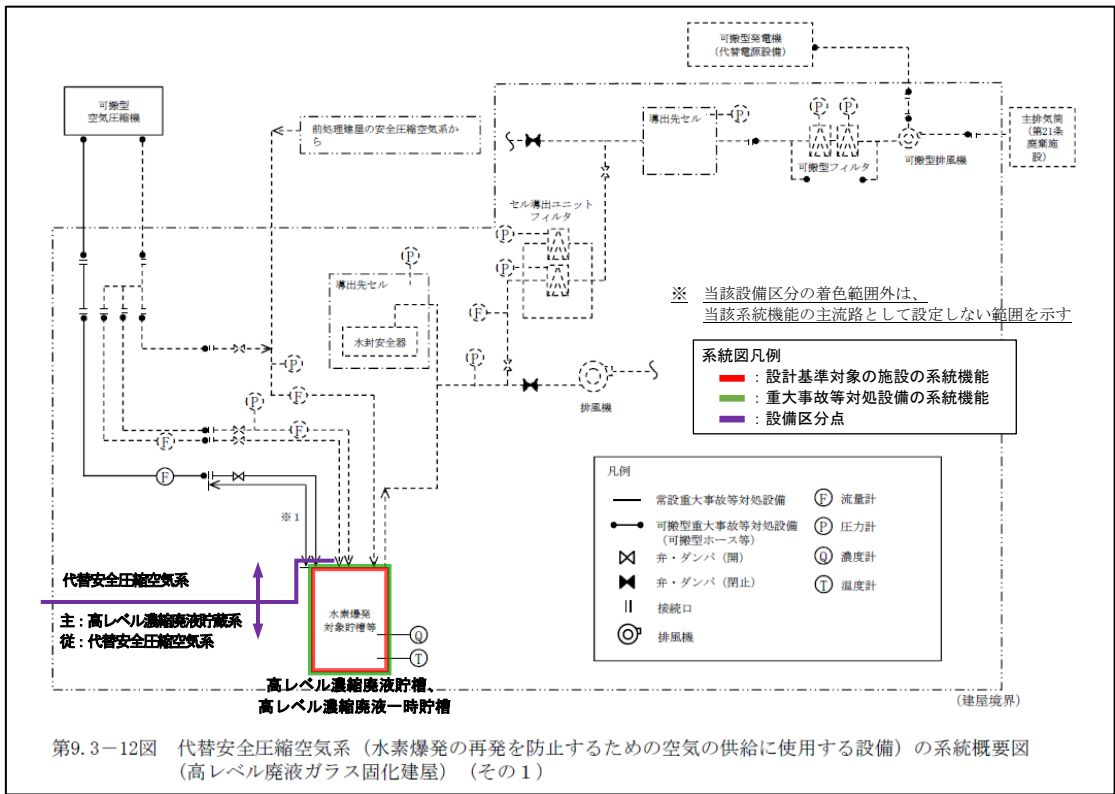

第2-16図 代替安全圧縮空気系 (水素爆発の再発を防止するための空気の供給に使用する設備) の系統概要図 (事業変更許可申請書 添付書類六 第9.3-12図抜粋)

iii. 【セルへの導出経路の構築及び代替セル排気系による対応（管理放出：水素爆発）】

水素爆発が発生すると、水素爆発によって発生する飛まつに放射性物質が同伴して気相中に放射性エアロゾルとして移行し、大気中へ放出される放射性物質の量が増加する。このため、水素爆発の発生を仮定する機器の気相中に移行する放射性物質をセルに導出し、大気中へ放出される放射性物質を低減する。

【セルへの導出経路の構築及び代替セル排気系による対応（管理放出：水素爆発）】に関する機能の系統構成と主流路を設定する範囲は、「別紙1-2-4-1-5 代替換気設備」に示す。

【セルへの導出経路の構築及び代替セル排気系による対応（管理放出：水素爆発）】に係る高レベル濃縮廃液貯蔵系の範囲は以下のとおり。（第2-17図参照）

- 水素爆発の発生を仮定する機器（高レベル濃縮廃液貯槽、高レベル濃縮廃液一時貯槽）
- 導出先セル（高レベル濃縮廃液貯蔵系の漏えい液受皿を設置するセル）

水素爆発の発生を仮定する機器と水素爆発の発生を仮定する機器の気相中に移行する放射性物質をセルに導出する経路の配管の取合いは、水素爆発の発生を仮定する機器の管台（溶接線）としている。

また、導出先セルと水素爆発の発生を仮定する機器の気相中に移行する放射性物質をセルに導出する経路の配管の取合いは、セルとしている。

このため、高レベル濃縮廃液貯蔵系には【セルへの導出経路の構築及び代替セル排気系による対応（管理放出：水素爆発）】に係る主配管は無い。

主流路の具体的な範囲は「2.（3）主流路範囲の設定」の「(b) 第40条：放射線分解により発生する水素による爆発に対処するための設備 iii.

【セルへの導出経路の構築及び代替セル排気系による対応（管理放出：水素爆発）】」に示す。

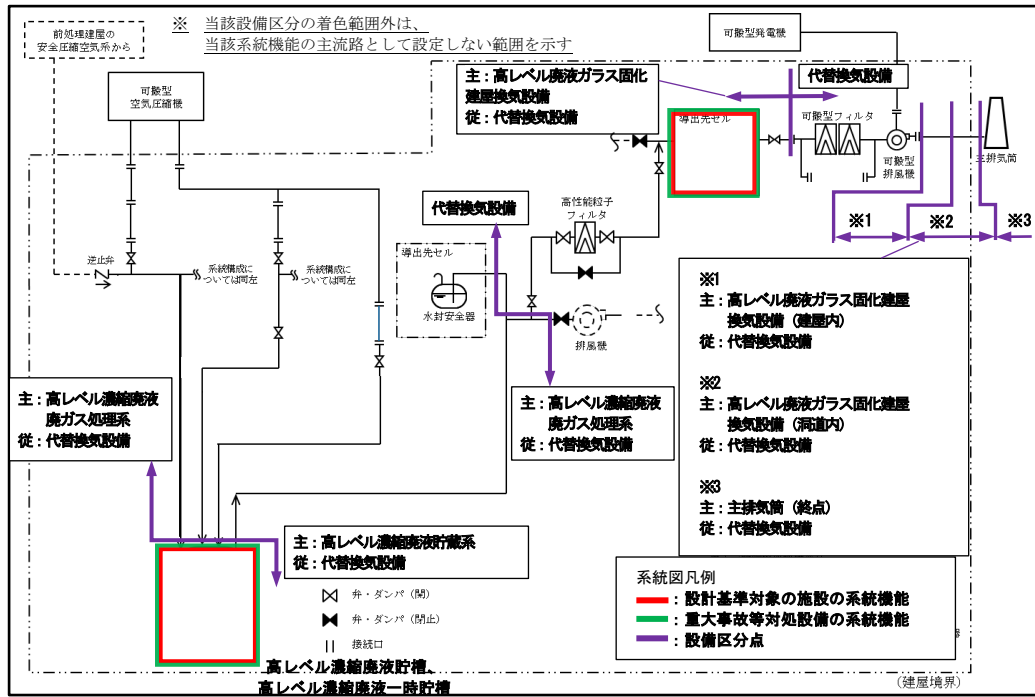

第2-17図 代替換気設備 系統概要図

(3) 主流路範囲の設定

高レベル濃縮廃液貯蔵系の主流路範囲を設定するにあたり、系統機能に係る主流路の範囲を「2. (2) 高レベル濃縮廃液貯蔵系に係る主流路の考え方」で示した主要機器及び主配管を用いて示し、主となる系統機能【放射性液体廃棄物の処理及び廃棄】単位を基本とし、重大事故等対処設備として機能を期待する範囲等を踏まえて主配管名称を設定する。

設定した主流路範囲内の主要機器及び主配管は、「添付3 (1) 高レベル濃縮廃液貯蔵系」の抽出リスト及び「添付2 申請対象設備リスト」に整理するが、配管については、系統機能、流体が異なる単位毎（主配管グループ）に纏め、配管の系統機能が【放射性物質の保持機能】の場合は「主配管（高レベル廃液処理系）」、配管の系統機能が【Pu溶液又は高レベル廃液を保有する貯槽の水素掃気】と【水素爆発を未然に防止するための空気供給】及び【貯槽等への注水】を兼用する場合は「主配管（水素掃気系、未然防止掃気系、貯槽等注水系）」等と記載する。また、系統概要図（第3-1図～第3-15図）と「添付3 (1) 色塗り結果（設計図書等）」として添付している各EFDの関連性を明確にするため、系統概要図上には各EFDの境界およびシート番号を図示している。EFD境界を跨ぐ配管は、それぞれのEFDでは矢羽根で取合いを示しており、EFD間の矢羽根の取合いの概要及び具体的な取合い表示は「添付3 EFD矢羽根取合い概要」のとおり。

なお、上記の主配管グループを、それぞれ個別の主配管に展開していく際に、個別の名称の付け方は、添付する「別紙1-2-6 別紙1-2における共通的な記載事項」に従い、仕様表作成段階までに詳細化（from-to形式）を実施する。

高レベル濃縮廃液貯蔵系は「2. (2) 高レベル濃縮廃液貯蔵系に係る主流路の考え方」の第2-1図で示したとおり、「第10条：閉じ込めの機能 i. 【放射性物質を保持機能】」に関する機能を発揮するための主流路の範囲が「第24条：廃棄施設 i. 【放射性液体廃棄物の処理及び廃棄】」に関する機能を発揮するための主流路の範囲に含まれることから、これらを合わせて各系統機能に係る主流路の範囲を示す。

a. 設計基準対象の施設に係る機能、性能

(a) 第 24 条：廃棄施設

i. 【放射性液体廃棄物の処理及び廃棄】

(b) 第 10 条：閉じ込めの機能

i. 【放射性物質の保持機能】

高レベル濃縮廃液貯蔵系の【放射性液体廃棄物の処理及び廃棄】及び【放射性物質の保持機能】に係る主流路（第 3 - 1 図参照）の範囲を主要機器で示すと以下のとおり。主要機器間をつなぐ配管（「⇒」で示す）が主配管であり、名称は「主配管（高レベル廃液処理系）」とする。

なお、カッコ内の設備は、当該設備とは異なる設備区分の設備であるが、他設備（カッコ内設備）を含めた、当該設備の全体像を明確にするために記載するものである。

- [高レベル廃液濃縮缶^{※1}]
⇒ [] 又は []
⇒ 第 1 高レベル濃縮廃液一時貯槽又は第 2 高レベル濃縮廃液一時貯槽
- 第 1 高レベル濃縮廃液一時貯槽又は第 2 高レベル濃縮廃液一時貯槽
⇒ [] 又は []
⇒ 第 1 高レベル濃縮廃液貯槽又は第 2 高レベル濃縮廃液貯槽
- 第 1 高レベル濃縮廃液貯槽又は第 2 高レベル濃縮廃液貯槽
⇒ [] 又は []
⇒ [高レベル廃液混合槽A/B^{※2}]
- 第 1 高レベル濃縮廃液貯槽又は第 2 高レベル濃縮廃液貯槽
⇒ [] 又は []
⇒ 第 1 高レベル濃縮廃液一時貯槽又は第 2 高レベル濃縮廃液一時貯槽
- []^{※3}
⇒ []

※ 1 高レベル廃液濃縮系：高レベル濃縮廃液処理系と高レベル濃縮廃液貯蔵系の設備区分点は、高レベル濃縮廃液の移送先である []
[] 又は [] の管台（溶接線）と

する。

- ※2 高レベル廃液ガラス固化設備：高レベル濃縮廃液貯蔵系と高レベル廃液ガラス固化設備の設備区分点は、高レベル濃縮廃液の移送先である高レベル廃液ガラス固化設備の高レベル廃液混合槽A/Bの管台（溶接線）とする。

- ※3 高レベル廃液ガラス固化設備：高レベル廃液ガラス固化設備と高レベル濃縮廃液貯蔵系の設備区分点は、高レベル濃縮廃液の移送先である第2高レベル濃縮廃液一時貯槽の管台（溶接線）とする。

また、主流路のカッコ内設備の主要機器等は、以下の別紙に示す。

別紙1-2-4-2-1-1-1 高レベル廃液濃縮設備 高レベル廃液濃縮系
別紙-1-2-4-3-1 高レベル廃液ガラス固化設備

EF

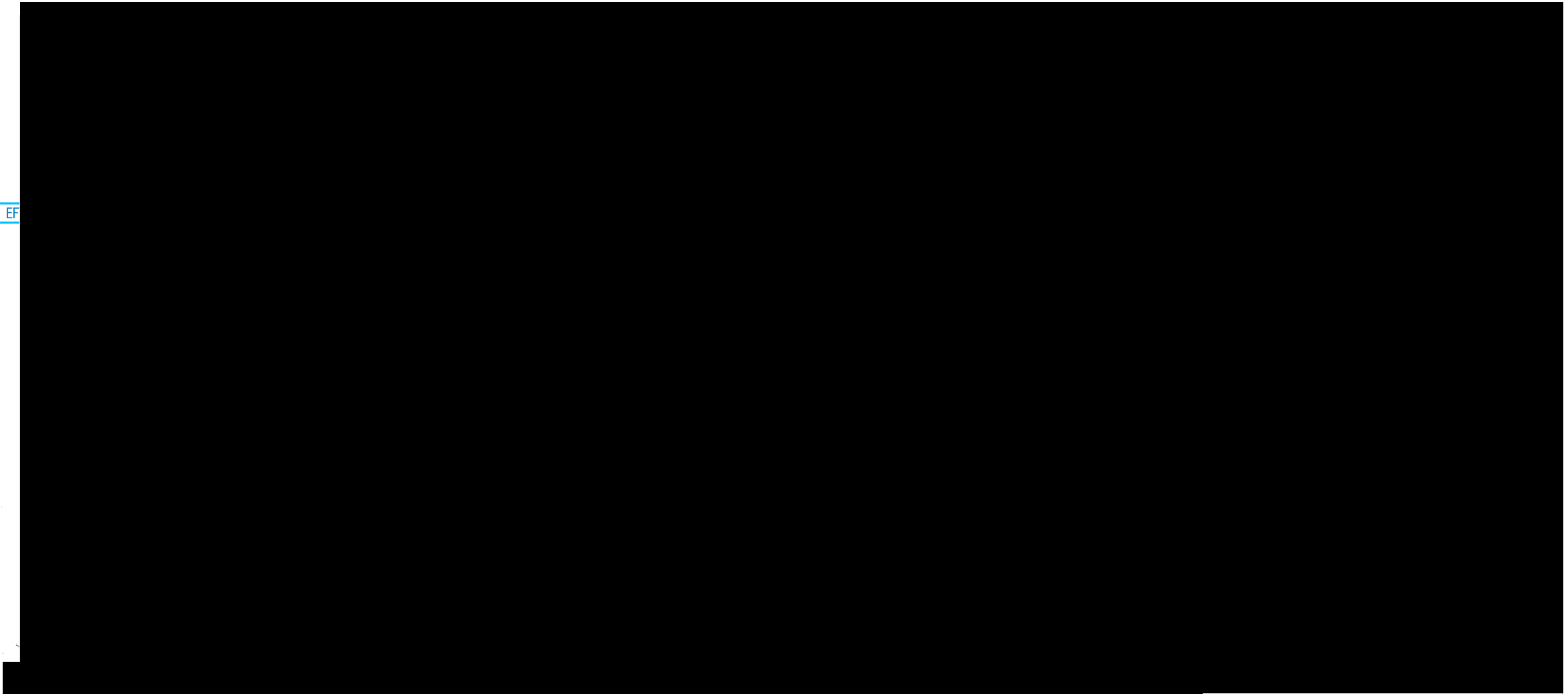

高レベル濃縮廃液貯蔵系
放射性液体廃棄物の処理及び廃棄、放射性物質の保持機能
(EFD 流体記号：HA配管)

[高レベル濃縮廃液]⇒高レベル濃縮廃液一時貯槽 【配-09-1】
[高レベル濃縮廃液 EFD_7]⇒ EFD_1⇒ EFD_2

高レベル濃縮廃液一時貯槽⇒高レベル濃縮廃液貯槽 【配-09-1】
EFD_2⇒ EFD_1⇒ EFD_3,4

高レベル濃縮廃液貯槽⇒[高レベル濃縮廃液混合槽] 【配-09-1】
EFD_3,4⇒ EFD_1⇒ [EFD_11,12]

高レベル濃縮廃液貯槽⇒高レベル濃縮廃液一時貯槽 【配-09-1】
EFD_3,4⇒ EFD_1⇒ EFD_2

⇒高レベル濃縮廃液貯槽 【配-09-1】
[EFD_11,12] ⇒ EFD_2

[]は他設備を示す。

系統図凡例

- : 設計基準対象の施設の系統機能
- : 設備区分点
- : EFDシート番号

第1.2.2.1.2.1-1図
高レベル濃縮廃液貯蔵系の系統図

1 図-ハ-1-9-1 H

第3-1図 高レベル濃縮廃液貯蔵系 系統概要図 (放射性液体廃棄物の処理及び廃棄、放射性物質の保持機能)

(b) 第 10 条：閉じ込めの機能

ii. 【使用済燃料等を含む溶液の崩壊熱除去】

高レベル濃縮廃液貯蔵系の【使用済燃料等を含む溶液の崩壊熱除去】に係る主流路（第 3-2 図参照）の範囲を主要機器で示すと以下のとおり。主要機器間をつなぐ配管（「⇒」で示す）が主配管であり、名称は「主配管（崩壊熱除去系：再処理設備本体用）」とする。

なお、カッコ内の設備は、当該設備とは異なる設備区分の設備であるが、他設備（カッコ内設備）を含めた、当該設備の全体像を明確にするために記載するものである。

冷却対象貯槽の内部に設置する冷却コイルは、機器の一部であることから、【使用済燃料等を含む溶液の崩壊熱除去】に係る高レベル濃縮廃液貯蔵系の主配管は無い。

- [内部ループの配管^{※1}] ⇒ [安全冷却水系供給ヘッダー^{※1}] ⇒ 冷却対象貯槽の冷却コイル^{※2,3} ⇒ [安全冷却水戻りヘッダー^{※1}] ⇒ [内部ループの配管^{※1}]

※1 安全冷却水系

※2 安全冷却水系と高レベル濃縮廃液貯蔵系の設備区分点は、各貯槽の管台（溶接線）とする。

※3 冷却対象貯槽：高レベル濃縮廃液一時貯槽、高レベル濃縮廃液貯槽

また、主流路のカッコ内設備の主要機器等は、「別紙1-2-5-2-1-1 安全冷却水系」に示す。

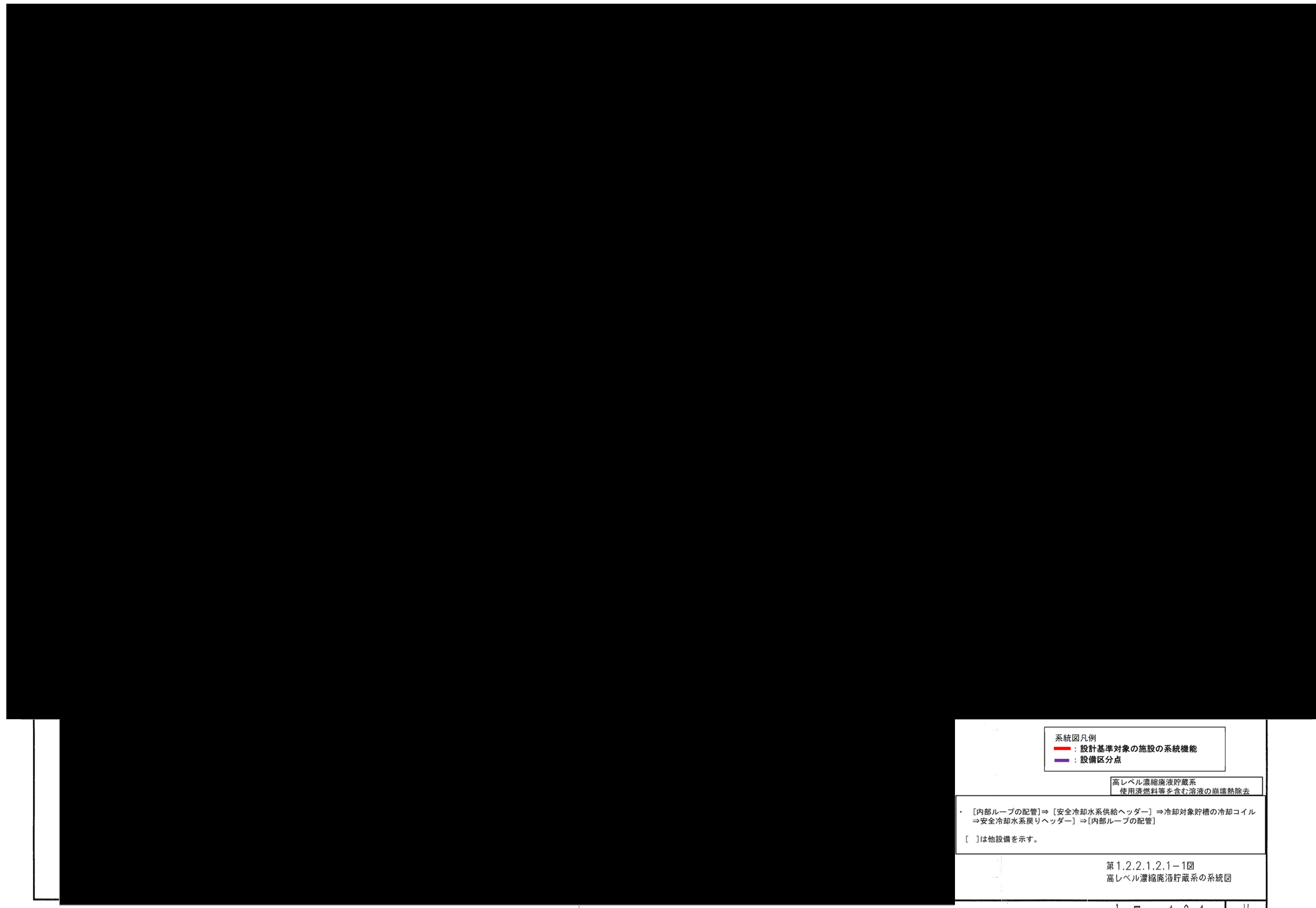

第 3 - 2 図 高レベル濃縮廃液貯蔵系 系統概要図 (使用済燃料等を含む溶液の崩壊熱除去機能)

iii. 【セル等の漏えい拡大防止及び漏えい液回収】

高レベル濃縮廃液貯蔵系の【セル等の漏えい拡大防止及び漏えい液回収】に係る主流路（第3-3図及び第3-4図参照）の範囲を主要機器で示すと以下のとおり。主要機器間をつなぐ配管（「⇒」で示す）が主配管であり、名称は「主配管（漏えい液回収系）」とする。

なお、カッコ内の設備は、当該設備とは異なる設備区分の設備であるが、他設備（カッコ内設備）を含めた、当該設備の全体像を明確にするために記載するものである。

<重力流による回収>

（重力流で他の漏えい液受皿に回収する配管）（第3-3図参照）

- 漏えい液受皿（重力流回収）⇒漏えい液受皿（最終受皿）

<漏えい液回収ポンプによる回収>

（漏えい液の流れ）（第3-4図参照）

- 漏えい液受皿⇒漏えい液回収ポンプ⇒[回収先の貯槽*1]

※1 共用貯蔵系：高レベル濃縮廃液貯蔵系と共用貯蔵系の設備区分点は、漏えい液の移送先である共用貯蔵系の高レベル廃液共用貯槽の管台（溶接線）とする。

（漏えい液回収ポンプ駆動用の安全蒸気の流れ）（第3-4図参照）

- [安全蒸気ボイラ*2] ⇒漏えい液回収ポンプ駆動用安全蒸気接続口⇒漏えい液回収ポンプ

※2 安全蒸気系：高レベル濃縮廃液貯蔵系と安全蒸気系の設備区分点は、可搬型ホース（接続端）とする。

（漏えい液受皿への[]の流れ）（第3-4図参照）

- []*3 ⇒漏えい液受皿

※3 []
[]
[]
[]とする。

また、主流路のカッコ内設備の主要機器等は、以下の別紙に示す。

[] []

別紙1-2-4-2-1-2-4 共用貯蔵系

別紙1-2-5-2-2-1 安全蒸気系

60-122121H6

1421-1
1421-258

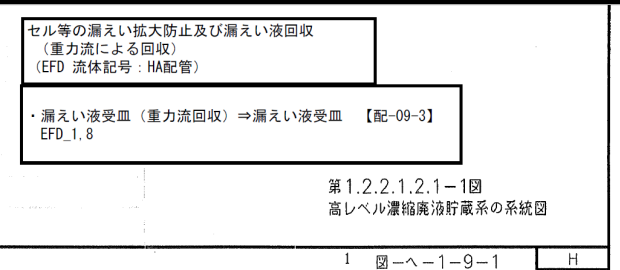
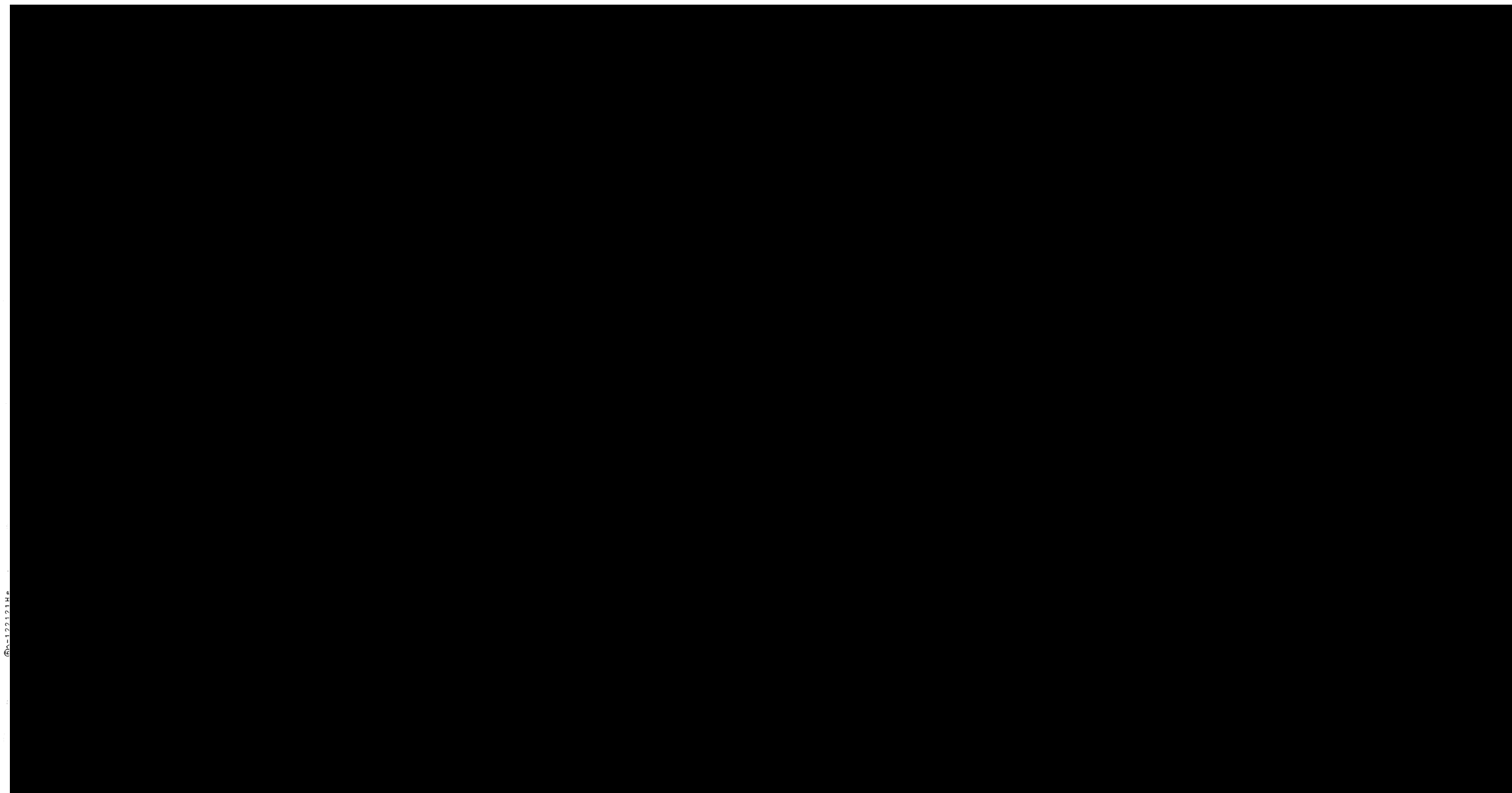

第3-3図 高レベル濃縮廃液貯蔵系 系統概要図 (セル等の漏えい拡大防止及び漏えい液回収)

セル等の漏えい拡大防止及び漏えい液回収
 (漏えい液回収ポンプによる回収)
 (EFD 流体記号: HA配管、AS配管、DF配管)

(漏えい液の流れ)
 ・漏えい液受皿⇒漏えい液回収ポンプ⇒[回収先の貯槽]【配-09-3】
 EFD_3→EFD_10→EFD_9 漏えい液受皿
 EFD_4→EFD_10→EFD_9 漏えい液受皿
 EFD_2→EFD_10→EFD_9 漏えい液受皿

(漏えい液回収ポンプ駆動用の安全蒸気の流れ)
 ・[安全蒸気ボイラ]⇒漏えい液回収ポンプ駆動用安全蒸気接続口⇒
 漏えい液回収ポンプ【配-09-4】
 EFD_3 漏えい液受皿
 EFD_5→EFD_4 漏えい液受皿
 EFD_6→EFD_2

(漏えい液受皿への希釈水の流れ)
 ・⇒漏えい液受皿【配-09-5】
 EFD_3 漏えい液受皿
 EFD_5→EFD_4 漏えい液受皿
 EFD_1→EFD_2

[]は他設備を示す。

©1.2.2.1.2.1 He

1421-1
158

系統図凡例 ■: 設計基準対象の施設の系統機能 ■: 設備区分点 ■: EFDシート番号		第1.2.2.1.2.1-1図 高レベル濃縮廃液貯蔵系の系統図
1 図-8-1-9-1		H

第3-4図 高レベル濃縮廃液貯蔵系 系統概要図 (セル等の漏えい拡大防止及び漏えい液回収)

iv. 【室等の漏えい拡大防止】

高レベル濃縮廃液貯蔵系の【室等の漏えい拡大防止】に係る主流路（第3－5図参照）の範囲を主要機器で示すと以下のとおり。主要機器間をつなぐ配管（「⇒」で示す）が主配管であり、名称は「主配管（漏えい拡大防止系）」とする。

<重力流による回収>

（重力流で他の漏えい液受皿に回収する配管）（第3－5図参照）

- 漏えい液受皿⇒漏えい液受皿（最終受皿）

⑤A-1.2.2.1.2.1 He

1421-1
258

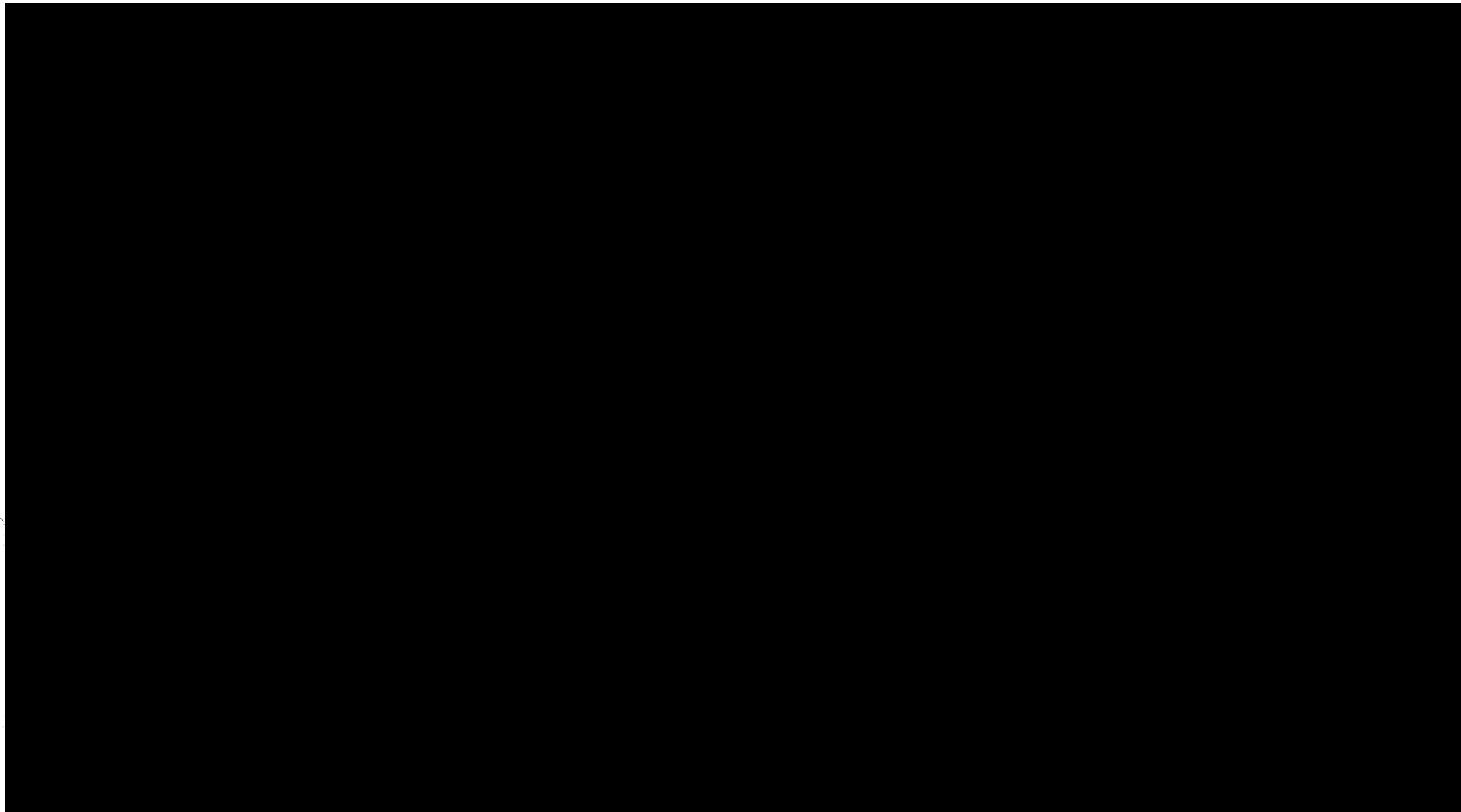

系統図凡例
■ 設計基準対象の施設の系統機能
■ 設備区分点
■ EFDシート番号

第1.2.2.1.2.1-1図
高レベル濃縮廃液貯蔵系の系統図

1 図-へ-1-9-1 H

第3-5図 高レベル濃縮廃液貯蔵系 系統概要図 (室等の漏えい拡大防止)

(c) 第 11 条・第 35 条：火災等による損傷の防止

i. 【Pu 溶液又は高レベル廃液を保有する貯槽の水素掃気】

高レベル濃縮廃液貯蔵系の【Pu溶液又は高レベル廃液を保有する貯槽の水素掃気】に係る主流路（第 3－6 図参照）の範囲を主要機器で示すと以下のとおり。主要機器間をつなぐ配管（「⇒」で示す）が主配管であり、名称は「主配管（水素掃気系）」とする。

なお、カッコ内の設備は、当該設備とは異なる設備区分の設備であるが、他設備（カッコ内設備）を含めた、当該設備の全体像を明確にするために記載するものである。

- [空気圧縮機^{※1}] ⇒ [空気貯槽（水素掃気用）^{※1}] ⇒ [弁（掃気対象貯槽から見て第 1 弁）^{※1}] ⇒ 掃気対象貯槽（第 1 高レベル濃縮廃液貯槽、第 2 高レベル濃縮廃液貯槽、第 1 高レベル濃縮廃液一時貯槽、第 2 高レベル濃縮廃液一時貯槽）（第 3－6 図参照）

※1 安全圧縮空気系：安全圧縮空気系と高レベル濃縮廃液貯蔵系の設備区分点は掃気対象貯槽から見て第 1 弁とする。

また、主流路のカッコ内設備の主要機器等は、「別紙1-2-5-1-2-1 安全圧縮空気系」で示す。

1421-1

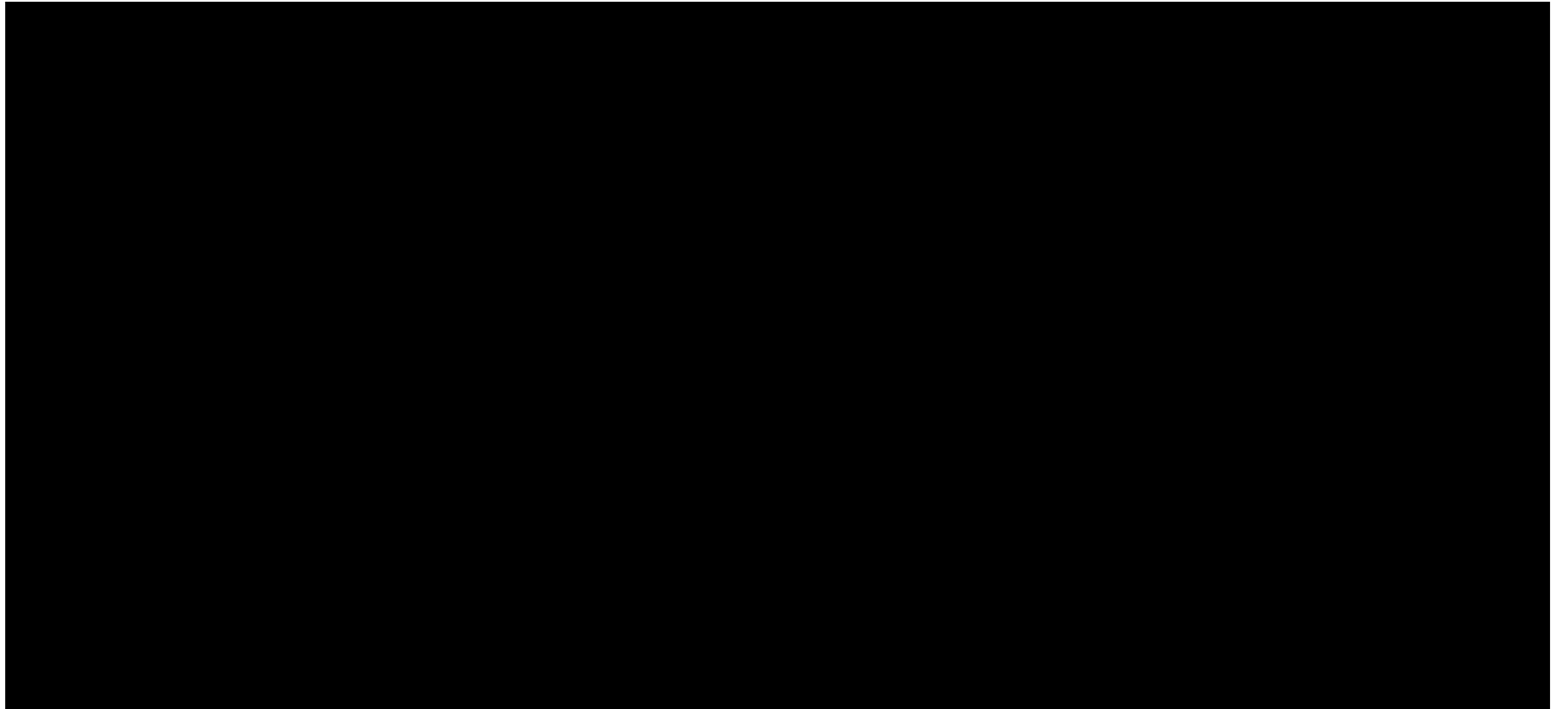

火災等による損傷の防止 Pu溶液又は高レベル廃液を保有する貯槽の水素掃気 (EFD 流体記号: SA配管)
・ [空気圧縮機] ⇒ [空気貯槽 (水素掃気用)] ⇒ [弁 (掃気対象貯槽から見て第1弁)] ⇒ 掃気対象貯槽 []は他設備を示す。
系統図凡例 ■ : 設計基準対象の施設の系統機能 ■ : 設備区分点 □ : EFDシート番号
第1.2.2.1.2.1-1図 高レベル濃縮廃液貯蔵系の系統図
1 図-へ-1-9-1 H

第3-6図 高レベル濃縮廃液貯蔵系 系統概要図 (Pu溶液又は高レベル廃液を保有する貯槽の水素掃気)

b. 重大事故等対処設備に係る機能、性能及び主流路

(a) 第 39 条：冷却機能の喪失による蒸発乾固に対処するための設備

i. 【内部ループへの通水による冷却】

高レベル濃縮廃液貯蔵系の【内部ループへの通水による冷却】に係る主流路の範囲を主要機器で示すと以下のとおり。主要機器間をつなぐ配管（「⇒」で示す）が主配管であり、名称は「主配管（内部ループ通水系）」とする。

なお、カッコ内の設備は、当該設備とは異なる設備区分の設備であるが、他設備（カッコ内設備）を含めた、当該設備の全体像を明確にするために記載するものである。

- [第 1 貯水槽^{*1}] ⇒ [可搬型中型移送ポンプ^{*2}] ⇒ [内部ループ通水接続口（給水口）^{*2}] ⇒ [安全冷却水系供給ヘッダー^{*3}] ⇒ 蒸発乾固の発生を仮定する機器の冷却コイル^{*3,4} ⇒ [安全冷却水戻りヘッダー^{*3}] ⇒ [内部ループ通水接続口（排水口）^{*2}] ⇒ [可搬型排水受槽^{*2}] ⇒ [可搬型中型移送ポンプ^{*2}] ⇒ [第 1 貯水槽^{*1}]（第 3 - 7 図参照）

※ 1 水供給設備

※ 2 代替安全冷却水系

※ 3 二重下線部は設計基準対象の施設と兼用する主要機器等を示す。

※ 4 蒸発乾固の発生を仮定する機器：第 1 高レベル濃縮廃液貯槽、第 2 高レベル濃縮廃液貯槽、第 1 高レベル濃縮廃液一時貯槽、第 2 高レベル濃縮廃液一時貯槽

【内部ループへの通水による冷却】に係る高レベル濃縮廃液貯蔵系の主配管は、蒸発乾固の発生を仮定する機器と蒸発乾固の発生を仮定する機器の冷却コイルへ冷却水を供給する内部ループの配管の取合いを、蒸発乾固の発生を仮定する機器の管台（溶接線）としているため、高レベル濃縮廃液貯蔵系には【内部ループへの通水による冷却】に係る主配管はない。

また、主流路のカッコ内設備の主要機器等は、以下の別紙に示す。

別紙1-2-5-3-4 水供給設備

別紙1-2-5-2-1-2 代替安全冷却水系

なお、代替安全冷却水系内における冷却コイルへ冷却水を供給する内部ループの配管と高レベル濃縮廃液貯蔵系との取合いは、各貯槽の管台（溶接線）とする。

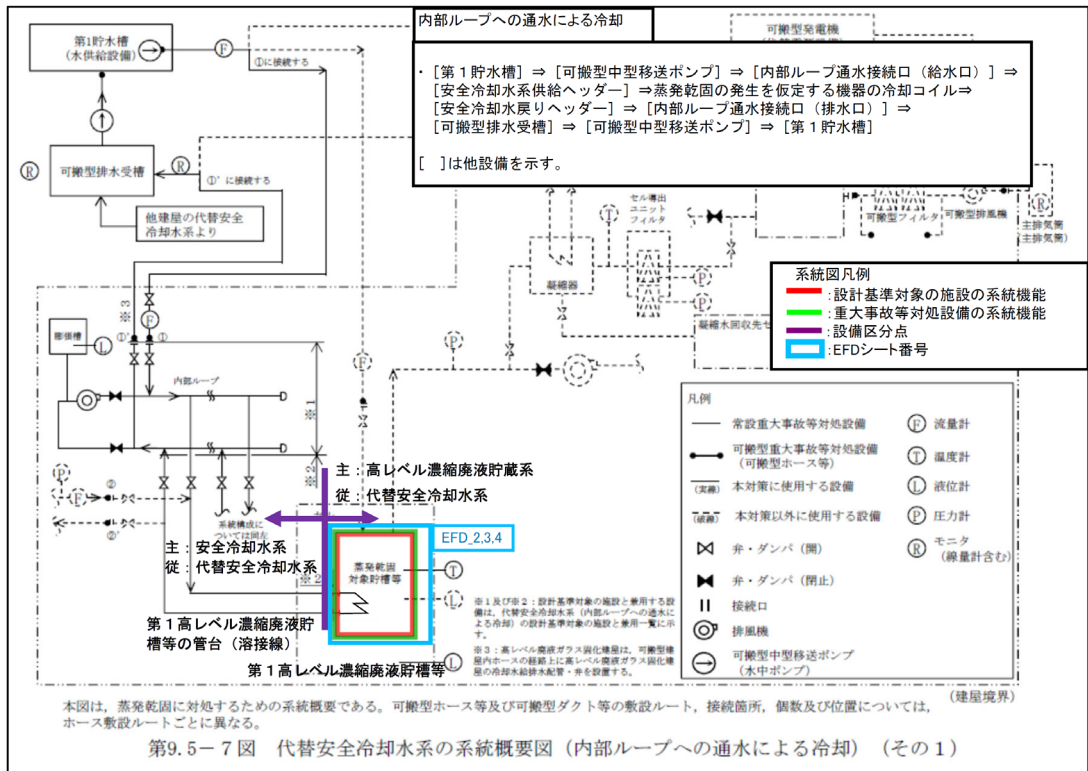

第3-7図 代替安全冷却水系 系統概要図 (内部ループへの通水による冷却)
 (事業変更許可申請書 添付書類六 第9.5-7図抜粋)

ii. 【貯槽等への注水】

高レベル濃縮廃液貯蔵系の【貯槽等への注水】に係る主流路の範囲を主要機器で示すと以下のとおり。主要機器間をつなぐ配管（「⇒」で示す）が主配管であり、名称は「主配管（貯槽等注水系）」とする。

なお、カッコ内の設備は、当該設備とは異なる設備区分の設備であるが、他設備（カッコ内設備）を含めた、当該設備の全体像を明確にするために記載するものである。

- [第1貯水槽^{※1}] ⇒ [可搬型中型移送ポンプ^{※2}] ⇒ [機器注水接続口^{※2}] ⇒ 蒸発乾固の発生を仮定する機器^{※3,4}（第3-8図参照）
 - [第1貯水槽^{※1}] ⇒ [可搬型中型移送ポンプ^{※2}] ⇒ [機器注水接続口^{※2}] ⇒ 弁（注水対象貯槽から見て第1弁）^{※3} ⇒ 蒸発乾固の発生を仮定する機器^{※3,4}（第3-9図参照）
- ※1 水供給設備
※2 代替安全冷却水系
※3 二重下線部は設計基準対象の施設と兼用する主要機器等を示す。
※4 蒸発乾固の発生を仮定する機器：第1高レベル濃縮廃液貯槽、第2高レベル濃縮廃液貯槽、第1高レベル濃縮廃液一時貯槽、第2高レベル濃縮廃液一時貯槽

【貯槽等への注水】に係る高レベル濃縮廃液貯蔵系の主配管は、蒸発乾固の発生を仮定する機器と蒸発乾固の発生を仮定する機器へ注水する配管の取合いを、蒸発乾固の発生を仮定する機器から見て第1弁又は管台（溶接線）としている。

また、主流路のカッコ内設備の主要機器等は、以下の別紙に示す。

別紙1-2-5-3-4 水供給設備

別紙1-2-5-2-1-2 代替安全冷却水系

なお、代替安全冷却水系内における蒸発乾固の発生を仮定する機器へ注水する配管と高レベル濃縮廃液貯蔵系との取合いは、蒸発乾固の発生を仮定する機器から見て第1弁又はこれらの貯槽の管台（溶接線）とする。

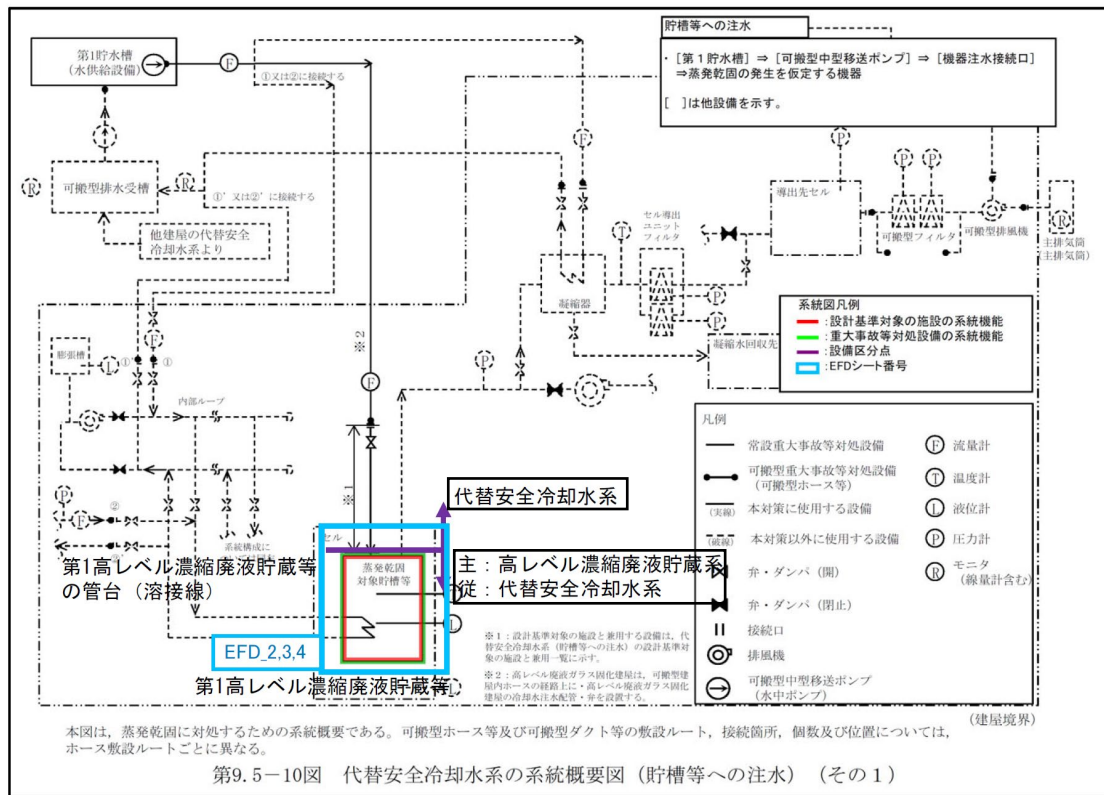

第3-8図 代替安全冷却水系 系統概要図 (兼用配管を含まない場合)
 (事業変更許可申請書 添付書類六 第9.5-10図抜粋)

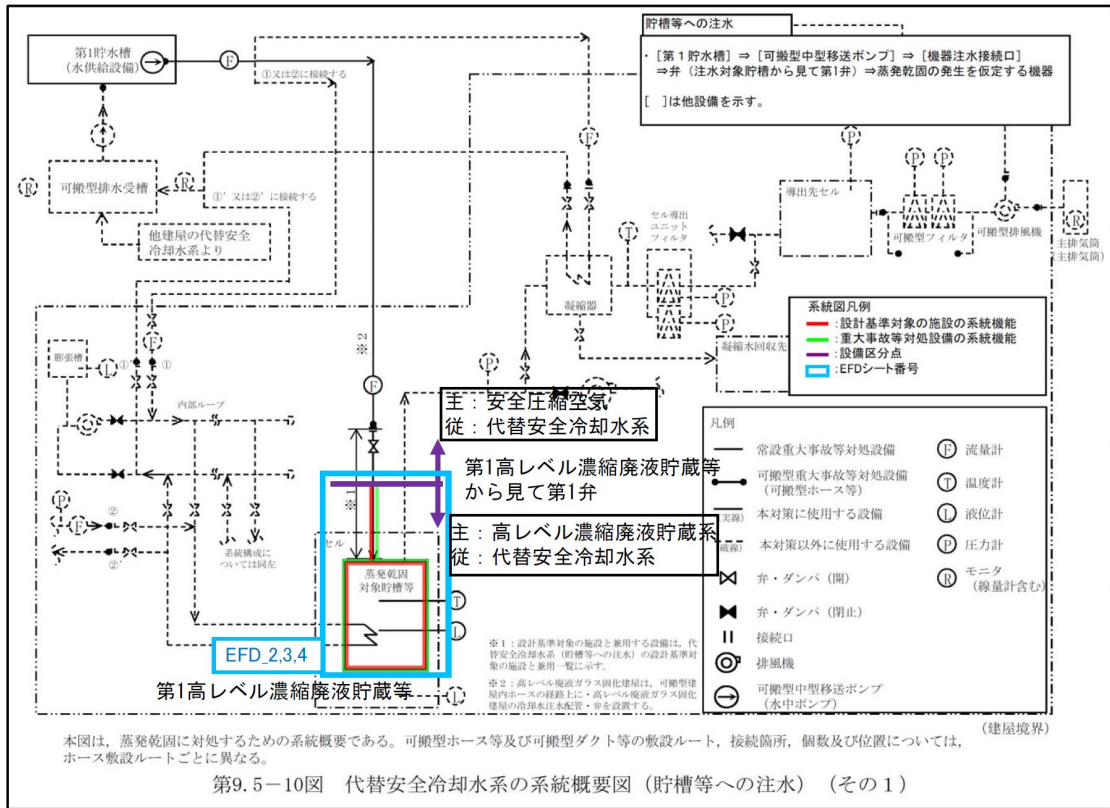

第3-9図 代替安全冷却水系 系統概要図（兼用配管を含む場合）
（事業変更許可申請書 添付書類六 第9.5-10図抜粋）

iii. 【冷却コイル等への通水による冷却】

高レベル濃縮廃液貯蔵系の【冷却コイル等への通水による冷却】に係る主流路の範囲を主要機器で示すと以下のとおり。主要機器間をつなぐ配管（「⇒」で示す）が主配管であり、名称は「主配管（冷却コイル等通水系）」とする。

なお、カッコ内の設備は、当該設備とは異なる設備区分の設備であるが、他設備（カッコ内設備）を含めた、当該設備の全体像を明確にするために記載するものである。

- [第1貯水槽^{*1}] ⇒ [可搬型中型移送ポンプ^{*2}] ⇒ [冷却コイル通水接続口（給水口）^{*2}] ⇒ [代替安全冷却水系供給配管接続部^{*3}] ⇒ 蒸発乾固の発生を仮定する機器の冷却コイル^{*3,4} ⇒ [代替安全冷却水戻り配管接続部^{*3}] ⇒ [冷却コイル通水接続口（排水口）^{*2}] ⇒ [可搬型排水受槽^{*2}] ⇒ [可搬型中型移送ポンプ^{*2}] ⇒ [第1貯水槽^{*1}]（第3-10図参照）
 - ※1 水供給設備
 - ※2 代替安全冷却水系
 - ※3 二重下線部は設計基準対象の施設と兼用する主要機器等を示す。
 - ※4 蒸発乾固の発生を仮定する機器：第1高レベル濃縮廃液貯槽、第2高レベル濃縮廃液貯槽、第1高レベル濃縮廃液一時貯槽、第2高レベル濃縮廃液一時貯槽

【冷却コイル等への通水による冷却】に係る高レベル濃縮廃液貯蔵系の主配管は、蒸発乾固の発生を仮定する機器と蒸発乾固の発生を仮定する機器の冷却コイルへ通水する経路の配管の取合いを、蒸発乾固の発生を仮定する機器の管台（溶接線）としているため、高レベル濃縮廃液貯蔵系には【冷却コイル等への通水による冷却】に係る主配管はない。

また、主流路のカッコ内設備の主要機器等は、以下に示す。

別紙1-2-5-3-4 水供給設備

別紙1-2-5-2-1-2 代替安全冷却水系

代替安全冷却水系内における冷却コイルへ通水する経路の配管と高レベル濃縮廃液貯蔵系との取合いは、各貯槽の管台（溶接線）とする。

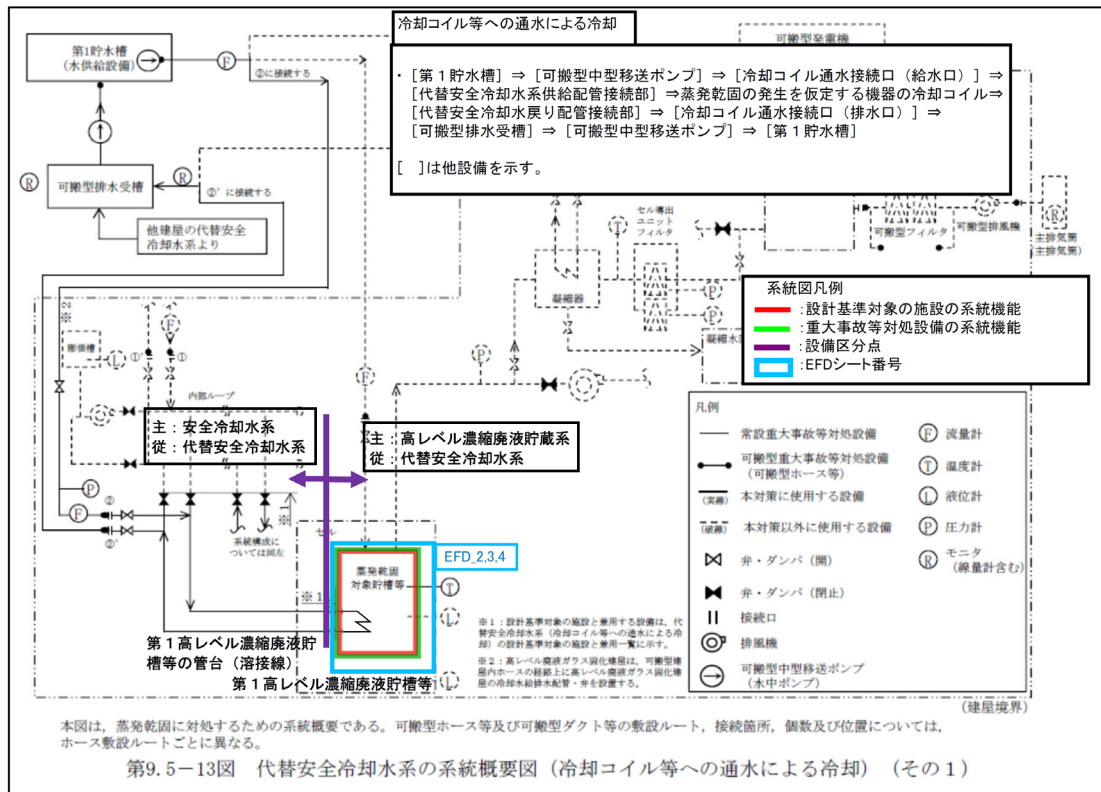

第3-10図 代替安全冷却水 系統概要図 (冷却コイル等への通水による冷却)
(事業変更許可申請書 添付書類六 第9.5-13図抜粋)

iv. 【セルへの導出経路の構築及び代替セル排気系による対応（管理放出：蒸発乾固）】

高レベル濃縮廃液貯蔵系の【セルへの導出経路の構築及び代替セル排気系による対応（管理放出：蒸発乾固）】に係る主流路の範囲を主要機器で示すと以下のとおり。主要機器間をつなぐ配管（「⇒」で示す）が主配管であり、名称は「主配管（代替換気系）」とする。

なお、カッコ内の設備は、当該設備とは異なる設備区分の設備であるが、他設備（カッコ内設備）を含めた、当該設備の全体像を明確にするために記載するものである。

<蒸発乾固の発生を仮定する機器から代替換気設備（セル導出設備）への廃ガスライン>

- 蒸発乾固の発生を仮定する機器^{※1,2}⇒ [高レベル廃液ガラス固化建屋塔槽類廃ガス処理設備 高レベル濃縮廃液廃ガス処理系^{※3}] ⇒ [凝縮器^{※3}] ⇒ [セル導出ユニットフィルタ^{※3}] ⇒ [導出先セル^{※3,4}]

（第3-11図参照）

- ※1 二重下線部は設計基準対象の施設と兼用する主要機器等を示す。
- ※2 蒸発乾固の発生を仮定する機器：第1高レベル濃縮廃液貯槽、第2高レベル濃縮廃液貯槽、第1高レベル濃縮廃液一時貯槽、第2高レベル濃縮廃液一時貯槽
- ※3 代替換気設備
- ※4 高レベル濃縮廃液貯蔵系の XXXXXXXXXX 漏えい液受皿を設置しているセルを示す。主登録は代替セル排気系（後述の<導出先セルから主排気筒までの範囲>）とする。

【セルへの導出経路の構築及び代替セル排気系による対応（管理放出：蒸発乾固）】に係る高レベル濃縮廃液貯蔵系の主配管は、蒸発乾固の発生を仮定する機器と蒸発乾固の発生を仮定する機器の気相中に移行する放射性物質をセルに導出する経路の配管の取合いを、蒸発乾固の発生を仮定する機器の管台（溶接線）としているため、高レベル濃縮廃液貯蔵系には【セルへの導出経路の構築及び代替セル排気系による対応（管理放出：蒸発乾固）】に係る主配管は無い。

また、主流路のカッコ内設備の主要機器等は、「別紙1-2-4-1-5 代替換気設備」に示す。

なお、代替換気設備内における放射性物質をセルに導出する経路の配管と高レベル濃縮廃液貯蔵系との取合いは、蒸発乾固の発生を仮定する機器（第1高レベル濃縮廃液貯槽、第2高レベル濃縮廃液貯槽、第1高レベル濃縮廃液一時貯槽、第2高レベル濃縮廃液一時貯槽）の管台（溶接線）とする。

<導出先セルから主排気筒への排気ライン>

- 導出先セル^{※1,3}⇒ [可搬型フィルタ^{※2}] ⇒ [可搬型排風機^{※2}] ⇒ [主排気筒^{※2}]（第3-11図参照）

※1 二重下線部は設計基準対象の施設と兼用する主要機器等を示す。

※2 代替換気設備

※3 高レベル濃縮廃液貯蔵系の~~XXXXXXXXXX~~漏えい液受皿を設置しているセルを示す。

【セルへの導出経路の構築及び代替セル排気系による対応（管理放出：蒸発乾固）】に係る高レベル濃縮廃液貯蔵系の主配管は、導出先セルとセルへ導出後の放射性物質を移送するダクト（代替換気設備）の取合いを導出先セル（~~XXXXXXXXXX~~）としているため、高レベル濃縮廃液貯蔵系には【セルへの導出経路の構築及び代替セル排気系による対応（管理放出：蒸発乾固）】に係る主配管は無い。

また、主流路のカッコ内設備の主要機器等は、以下の別紙に示す。

別紙1-2-4-1-5 代替換気設備

別紙1-3 主排気筒

なお、代替換気設備内におけるセルへ導出後の放射性物質を移送するダクト（代替換気設備）と高レベル濃縮廃液貯蔵系との取合いは、蒸発乾固の発生を仮定する機器の管台（溶接線）とする。

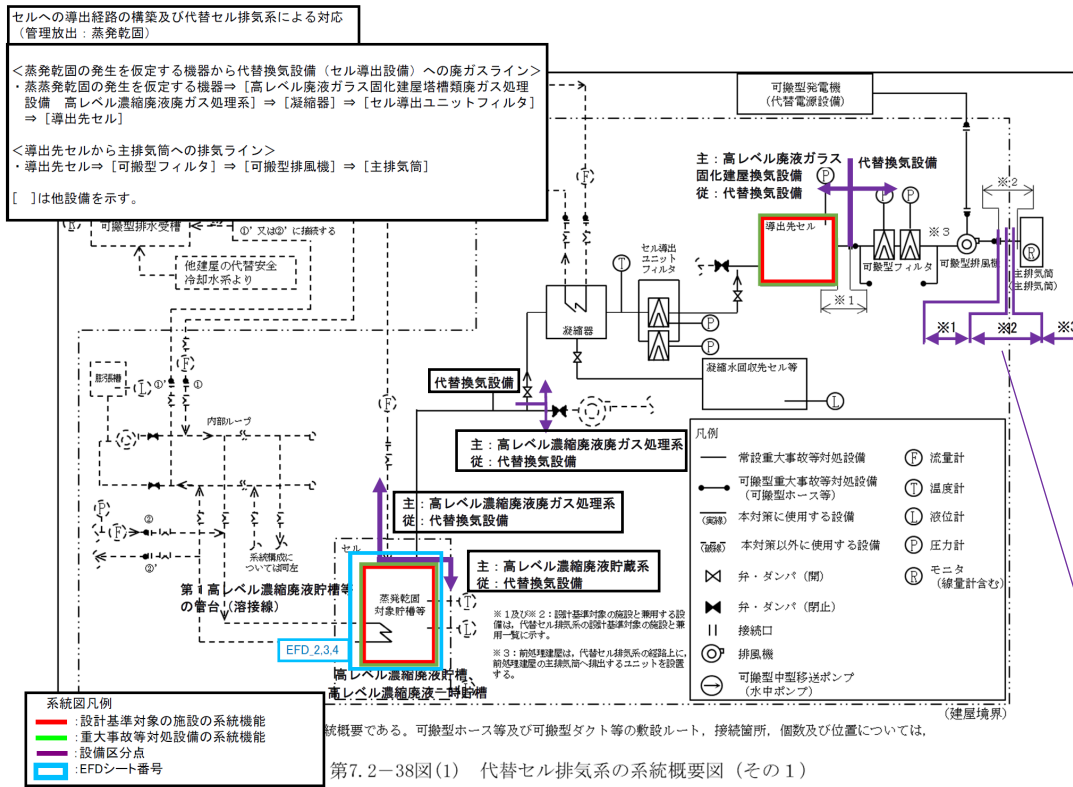

※1 主：高レベル廃液ガラス固化建屋換気設備 (建屋内) 従：代替換気設備
 ※2 主：高レベル廃液ガラス固化建屋換気設備 (洞道内) 従：代替換気設備
 ※3 主：主排気筒 (終点) 従：代替換気設備

第3-11図 代替換気設備 系統概要図
 (事業変更許可申請書 添付書類六 第7.2-38図(1)抜粋)

(b) 第 40 条：放射線分解により発生する水素による爆発に対処するための設備

i. 【水素爆発を未然に防止するための空気供給】

高レベル濃縮廃液貯蔵系の【水素爆発を未然に防止するための空気供給】に係る主流路の範囲を主要機器で示すと以下のとおり。主要機器間をつなぐ配管（「⇒」で示す）が主配管であり、名称は「主配管（未然防止掃気系）」とする。

なお、カッコ内の設備は、当該設備とは異なる設備区分の設備であるが、他設備（カッコ内設備）を含めた、当該設備の全体像を明確にするために記載するものである。

<可搬型空気圧縮機からの圧縮空気供給（第 1 接続口）>

- [可搬型空気圧縮機^{※3}] ⇒ [代替安全圧縮空気系の接続口^{※3}] ⇒ [代替安全圧縮空気系供給配管接続部^{※3}] ⇒ [弁（掃気対象貯槽から見て第 1 弁）^{※3}] ⇒ 水素爆発の発生を仮定する機器^{※1,2}（第 3 - 12 図参照）

<可搬型空気圧縮機からの圧縮空気供給（第 2 接続口）>

- [可搬型空気圧縮機^{※1}] ⇒ [代替安全圧縮空気系の接続口^{※1}] ⇒ 水素爆発の発生を仮定する機器^{※2,3}（第 3 - 13 図参照）

※ 1 代替安全圧縮空気系

※ 2 二重下線部は設計基準対象の施設と兼用する主要機器等を示す。

※ 3 水素爆発の発生を仮定する機器：第 1 高レベル高レベル濃縮廃液貯槽、第 2 高レベル濃縮廃液貯槽、第 1 高レベル濃縮廃液一時貯槽、第 2 高レベル濃縮廃液一時貯槽

【水素爆発を未然に防止するための空気供給】に係る高レベル濃縮廃液貯蔵系の主配管は、水素爆発の発生を仮定する機器と水素爆発の発生を仮定する機器へ圧縮空気を供給する配管の取合いを、水素爆発の発生を仮定する機器から見て第 1 弁又は管台 （溶接線） としている。

また、主流路のカッコ内設備の主要機器等は、「別紙 1-2-5-1-2-2 代替安全圧縮空気系」で示す。

なお、代替安全圧縮空気系内における機器へ圧縮空気を供給する配管と高レベル濃縮廃液貯蔵系との取合いは、弁（掃気対象貯槽から見て第 1 弁）及び水素爆発の発生を仮定する機器（第 1 高レベル濃縮廃液貯槽、第 2 高レベル濃縮

廃液貯槽、第1高レベル濃縮廃液一時貯槽、第2高レベル濃縮廃液一時貯槽)の管台(溶接線)とする。

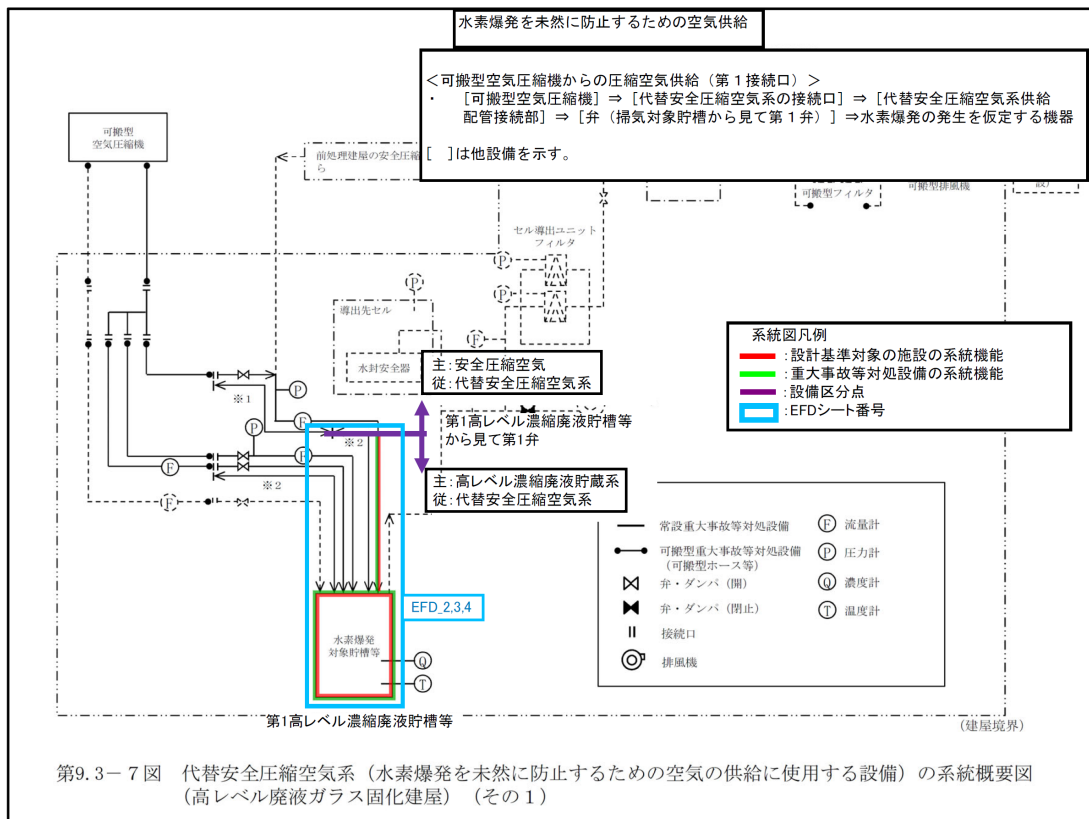

第3-12図 代替安全圧縮空気系（水素爆発を未然に防止するための空気の供給に使用する設備） 系統概要図（兼用配管を含む場合）
 （事業変更許可申付書類六 第9.3-7図抜粋）

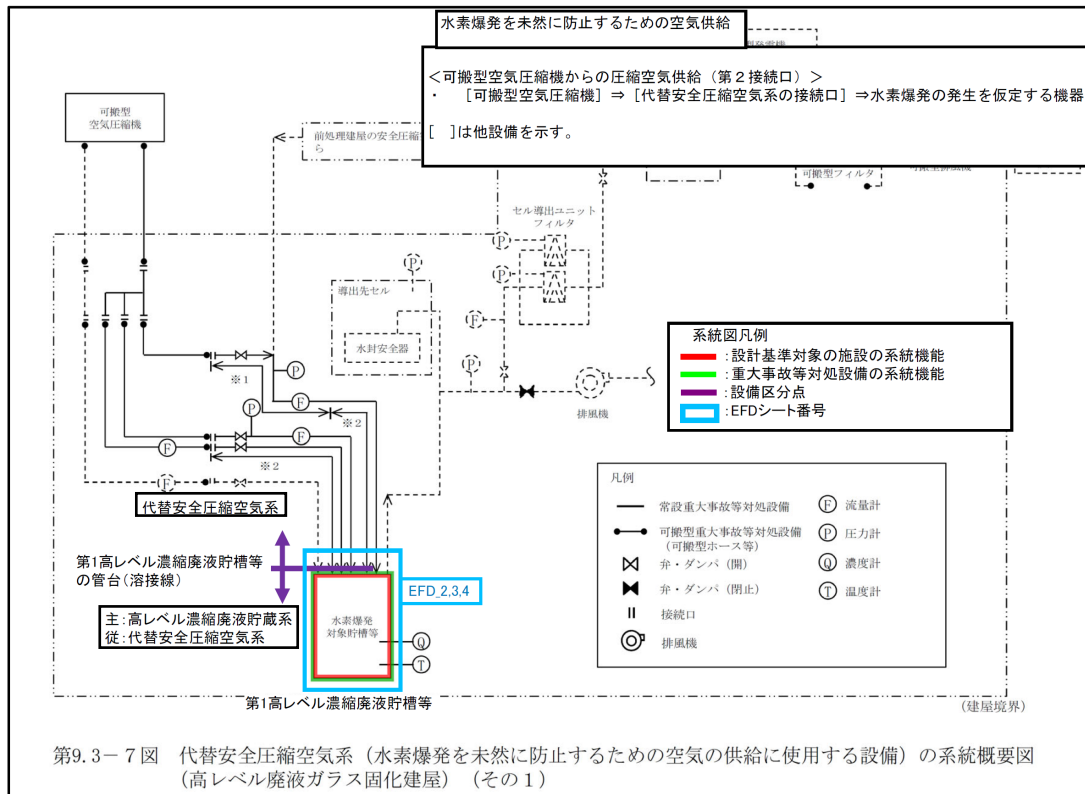

第3-13図 代替安全圧縮空気系（水素爆発を未然に防止するための空気の供給に使用する設備） 系統概要図（兼用配管を含まない場合）
 （事業変更許可申付書類六 第9.3-7図抜粋）

ii. 【水素爆発の再発を防止するための空気供給】

高レベル濃縮廃液貯蔵系の【水素爆発の再発を防止するための空気供給】に係る主流路の範囲を主要機器で示すと以下のとおり。主要機器間をつなぐ配管（「⇒」で示す）が主配管であり、名称は「主配管（再発防止掃気系）」とする。

なお、カッコ内の設備は、当該設備とは異なる設備区分の設備であるが、他設備（カッコ内設備）を含めた、当該設備の全体像を明確にするために記載するものである。

<可搬型空気圧縮機からの圧縮空気供給>

- [可搬型空気圧縮機^{※1}] ⇒ [代替安全圧縮空気系の接続口^{※1}] ⇒ 水素爆発の発生を仮定する機器^{※2,3}（第3-14図参照）

※1 代替安全圧縮空気系

※2 二重下線部は設計基準対象の施設と兼用する主要機器等を示す。

※3 水素爆発の発生を仮定する機器：第1高レベル高レベル濃縮廃液貯槽、第2高レベル濃縮廃液貯槽、第1高レベル濃縮廃液一時貯槽、第2高レベル濃縮廃液一時貯槽

【水素爆発の再発を防止するための空気供給】に係る高レベル濃縮廃液貯蔵系の主配管は、水素爆発の発生を仮定する機器と水素爆発の発生を仮定する機器へ圧縮空気を供給する配管の取合いを、水素爆発の発生を仮定する機器の管台（溶接線）としているため、高レベル濃縮廃液貯蔵系には【水素爆発の再発を防止するための空気供給】に係る主配管は無い。

また、主流路のカッコ内設備の主要機器等は、「別紙1-2-5-1-2-2 代替安全圧縮空気系」に示す。

なお、代替安全圧縮空気系内における機器へ圧縮空気を供給する配管と高レベル濃縮廃液貯蔵系との取合いは、水素爆発の発生を仮定する機器（第1高レベル濃縮廃液貯槽、第2高レベル濃縮廃液貯槽、第1高レベル濃縮廃液一時貯槽、第2高レベル濃縮廃液一時貯槽）の管台（溶接線）とする。

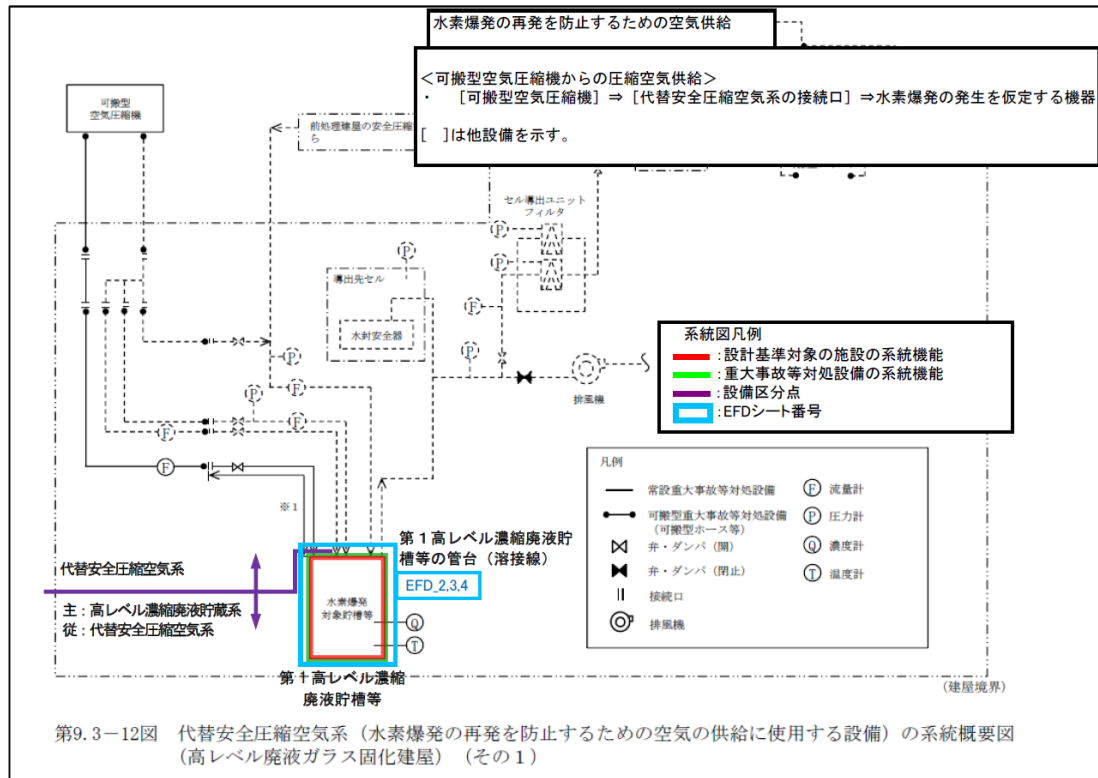

第3-14図 代替安全圧縮空気系 (水素爆発の再発を防止するための空気の供給に使用する設備) 系統概要図 (事業変更許可申請書 添付書類六 第9.3-12図抜粋)

iii. 【セルへの導出経路の構築及び代替セル排気系による対応（管理放出：水素爆発）】

高レベル濃縮廃液貯蔵系の【セルへの導出経路の構築及び代替セル排気系による対応（管理放出：水素爆発）】に係る主流路の範囲を主要機器で示すと以下のとおり。主要機器間をつなぐ配管（「⇒」で示す）が主配管であり、名称は「主配管（代替換気系）」とする。

なお、カッコ内の設備は、当該設備とは異なる設備区分の設備であるが、他設備（カッコ内設備）を含めた、当該設備の全体像を明確にするために記載するものである。

<水素爆発の発生を仮定する機器から代替換気設備（セル導出設備）への廃ガスライン>

- 水素爆発の発生を仮定する機器^{※1,2}⇒ [高レベル廃液ガラス固化建屋塔槽類廃ガス処理設備 高レベル濃縮廃液ガス処理系^{※3}] ⇒ [凝縮器^{※3}] ⇒ [セル導出ユニットフィルタ^{※3}] ⇒ 導出先セル^{※3,4}（第3-15図参照）
 - ※1 二重下線部は設計基準対象の施設と兼用する主要機器等を示す。
 - ※2 水素爆発の発生を仮定する機器：第1高レベル高レベル濃縮廃液貯槽、第2高レベル濃縮廃液貯槽、第1高レベル濃縮廃液一時貯槽、第2高レベル濃縮廃液一時貯槽
 - ※3 代替換気設備
 - ※4 高レベル濃縮廃液貯蔵系の XXXXXXXXXX 漏えい液受皿を設置しているセルを示す。

【セルへの導出経路の構築及び代替セル排気系による対応（管理放出：水素爆発）】に係る高レベル濃縮廃液貯蔵系の主配管は、水素爆発の発生を仮定する機器と水素爆発の発生を仮定する機器の気相中に移行する放射性物質をセルに導出する経路の配管の取合いを、水素爆発の発生を仮定する機器の管台（溶接線）としているため、高レベル濃縮廃液貯蔵系には【セルへの導出経路の構築及び代替セル排気系による対応（管理放出：水素爆発）】に係る主配管は無い。

また、主流路のカッコ内設備の主要機器等は、「別紙1-2-4-1-5 代替換気設備」に示す。

なお、代替換気設備内における放射性物質をセルに導出する経路の配管と高レベル濃縮廃液貯蔵系との取合いは、水素爆発の発生を仮定する機器（第1高レベル濃縮廃液貯槽、第2高レベル濃縮廃液貯槽、第1高レベル濃縮廃液一時貯槽、第2高レベル濃縮廃液一時貯槽）の管台（溶接線）とする。

＜水素爆発の発生を仮定する機器から代替換気設備（セル導出設備）への廃ガスライン（水封安全器）＞

- 水素爆発の発生を仮定する機器^{※1,2}⇒ [高レベル廃液ガラス固化建屋塔槽類廃ガス処理設備^{※3}] ⇒ [水封安全器^{※3}] ⇒ [導出先セル^{※3,4}]
(第3-15図参照)

※1 二重下線部は、設計基準対象の施設と兼用する主要機器を示す。

※2 水素爆発の発生を仮定する機器：第1高レベル高レベル濃縮廃液貯槽、第2高レベル濃縮廃液貯槽、第1高レベル濃縮廃液一時貯槽、第2高レベル濃縮廃液一時貯槽

※3 代替換気設備

【セルへの導出経路の構築及び代替セル排気系による対応（管理放出：水素爆発）】に係る高レベル濃縮廃液貯蔵系の主配管は、水素爆発の発生を仮定する機器と水素爆発の発生を仮定する機器の気相中に移行する放射性物質をセルに導出する経路の配管の取合いを、水素爆発の発生を仮定する機器の管台（溶接線）としているため、高レベル濃縮廃液貯蔵系には【セルへの導出経路の構築及び代替セル排気系による対応（管理放出：水素爆発）】に係る主配管は無い。

また、主流路のカッコ内設備の主要機器等は、「別紙 1-2-4-1-5 代替換気設備」に示す。

なお、代替換気設備内における放射性物質をセルに導出する経路の配管と高レベル濃縮廃液貯蔵系との取合いは、水素爆発の発生を仮定する機器（第1高レベル濃縮廃液貯槽、第2高レベル濃縮廃液貯槽、第1高レベル濃縮廃液一時貯槽、第2高レベル濃縮廃液一時貯槽）の管台（溶接線）とする。

< 導出先セルから主排気筒への排気ライン >

- 導出先セル^{※1,3} ⇒ [可搬型フィルタ^{※2}] ⇒ [可搬型排風機^{※2}] ⇒ [主排気筒^{※2}] (第3-15図参照)
 - ※1 二重下線部は設計基準対象の施設と兼用する建物を示す。
 - ※2 代替換気設備
 - ※3 高レベル濃縮廃液貯蔵系の XXXXXXXXXX 漏えい液受皿を設置しているセルを示す。

【セルへの導出経路の構築及び代替セル排気系による対応（管理放出：水素爆発）】に係る高レベル濃縮廃液貯蔵系の主配管は、導出先セルとセルへ導出後の放射性物質を移送するダクト（代替換気設備）の取合いを導出先セル（放射性配管分岐セル）としているため、高レベル濃縮廃液貯蔵系には【セルへの導出経路の構築及び代替セル排気系による対応（管理放出：水素爆発）】に係る主配管は無い。

また、主流路のカッコ内設備の主要機器等は、以下の別紙に示す。

別紙 1-2-4-1-5 代替換気設備

別紙1-3 主排気筒

なお、代替換気設備内におけるセルへの導出後の放射性物質を移送するダクト（代替換気設備）と高レベル濃縮廃液貯蔵系との取合いは、水素爆発の発生を仮定する機器（第1高レベル濃縮廃液貯槽、第2高レベル濃縮廃液貯槽、第1高レベル濃縮廃液一時貯槽、第2高レベル濃縮廃液一時貯槽）の管台（溶接線）とする。

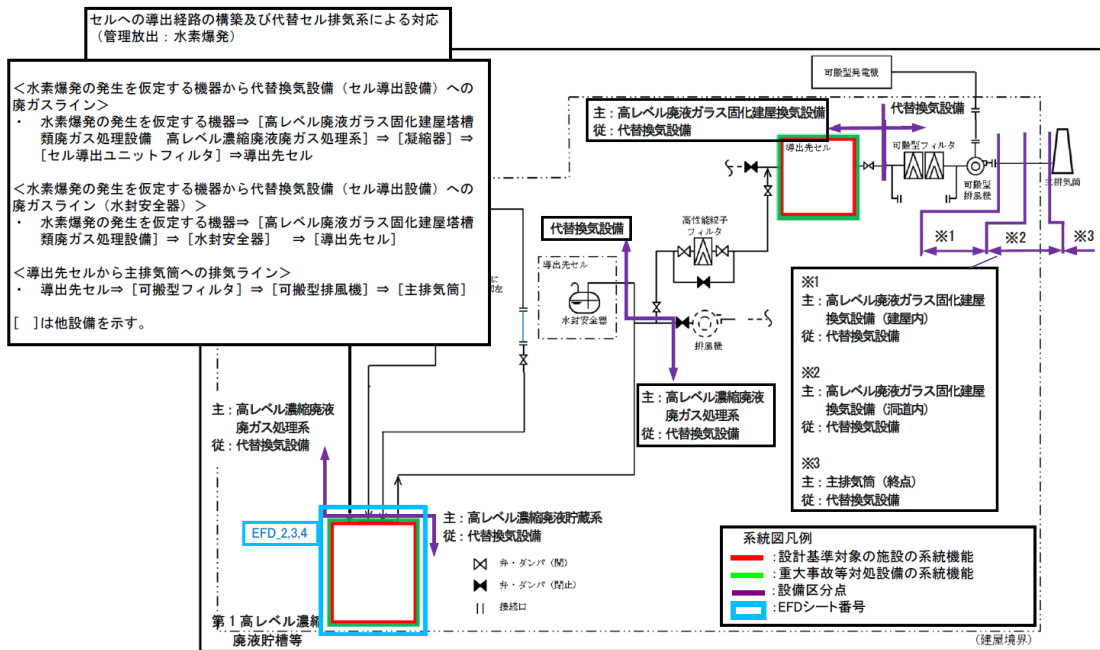

第 3 - 15 図 代替換気設備 系統概要図

(4) 主流路として設定しない範囲及びその考え方

共通09本文に基づき、テストライン、バイパスライン、ベント・ドレンライン等については、主流路の対象としない。2. (3)にて整理した各条文の系統機能を担保している主流路範囲の概要を第4-1図に示し、再処理施設に共通する主配管にしない対象の考え方を「第4-1表 再処理施設の各設備に共通する主配管にしない対象の考え方」においてアルファベットごとに分類し、第4-1図にそのアルファベットを記載することで、主配管としない考え方を系統概要図上で示している。

また、「添付3 (1) ②-bの理由整理表」では、設備ごとの主配管としない考え方を番号で整理し、「添付3 (1) 色塗り結果 (設計図書等)」のEFDごとに主配管にしない対象 (色塗りされていない範囲) にそれぞれ青四角番号を付記し、第4-1表のアルファベットの分類と各設備の「②-bの理由整理表」の青四角番号と紐づけて示している。

なお、主流路上に設置される弁、フィルタ等については、当該設備に要求される系統として機能、性能を達成するために仕様等で適合性を示す弁、フィルタ等は主要機器として抽出するが、それ以外の流路を形成する弁、フィルタ等である場合は主要機器として抽出しない。

上記以外の高レベル濃縮廃液貯蔵系の特徴を踏まえた主流路を設定する上での留意事項について、以下に示す。

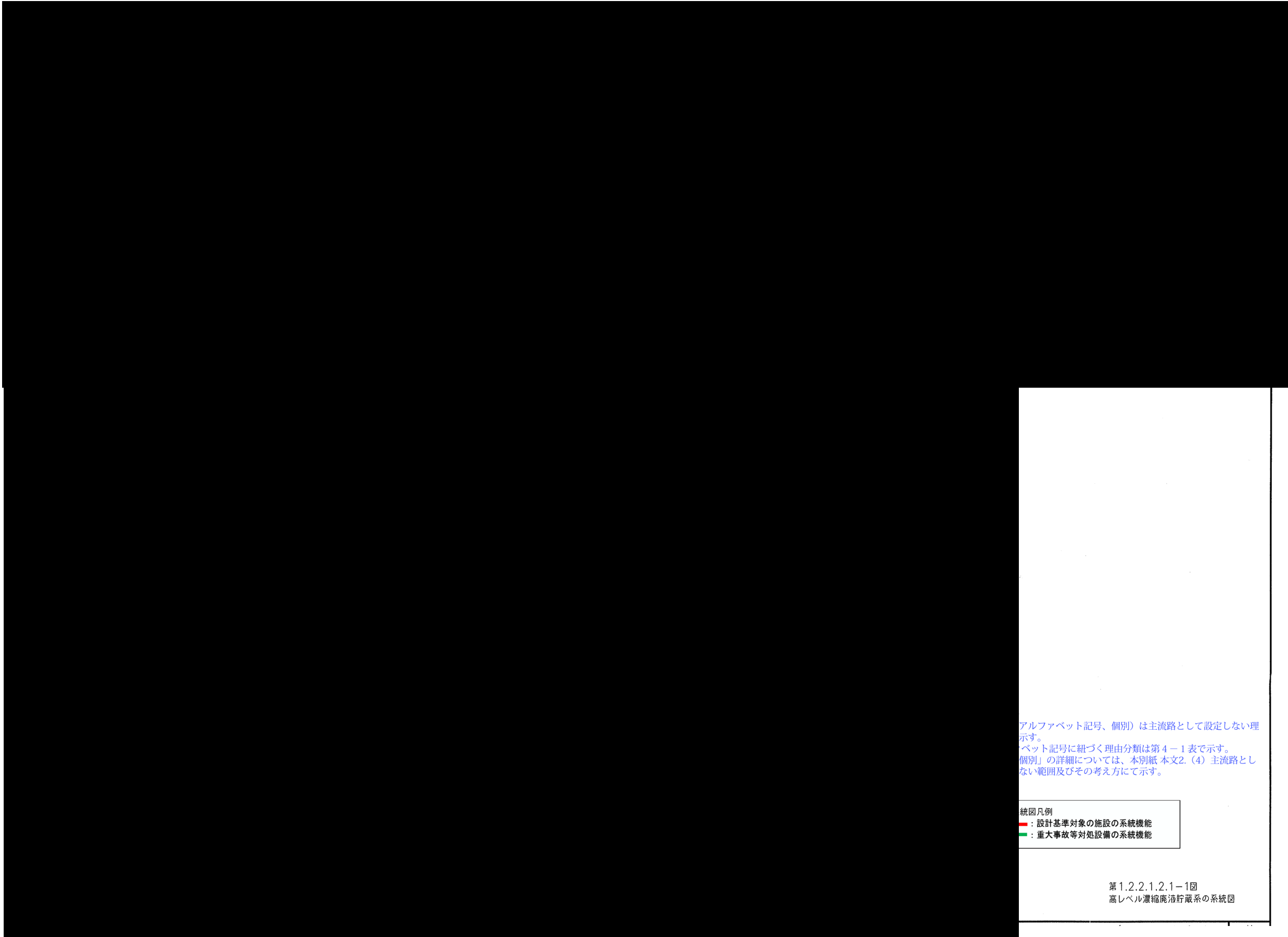

第4-1図 高レベル濃縮廃液貯蔵系に係る主流路の範囲及び主流路として設定しない範囲の系統概要図

第4-1表 再処理施設の各設備に共通する主配管にしない対象の考え方

分類	主配管としない理由の類型	主配管としない対象(例)	具体的理由
A	ドレン・ベントライン	<ul style="list-style-type: none"> ・通常液移送時又は保守時における系統内への液張り後における系統内の空気を抜くベントライン ・容器、ポンプ、弁等の機器の保守時における系統内の溶液等を抜くためのドレンライン ・開放容器等の機器ベントライン ・系統に液張り(容器内への液張り、容器等シール部への液張り)を行う液張りライン ・機器等の保護の観点で設置するベントライン 	配管ラインに設置する機器の保守等を行うために使用するラインであるため、主配管としない。
B	バイパスライン	<ul style="list-style-type: none"> ・計器(流量計)の保守時に使用するバイパスライン ・容器、スチームトラップ、弁、フィルタ等の保守時に使用するバイパスライン 	
C	テストライン	<ul style="list-style-type: none"> ・保守時において試験を行う際に試験機器等を接続する試験ノズル ・保守時における系統試験を行うためのテストライン 	
D	除染・洗浄ライン	<ul style="list-style-type: none"> ・保守時・停止時における機器等の除染・洗浄を行う除染・洗浄ライン 	
E	ミニマムフローライン	<ul style="list-style-type: none"> ・ポンプ安定運転のためのミニマムフロー(逃がし)ライン 	機器故障を防止するために使用するラインであるため、主配管としない。
F	オーバーフローライン	<ul style="list-style-type: none"> ・万が一、容器等で溢れた液体を系統又は建屋内に保持するためのオーバーフローライン 	機器故障等で万が一使用する非常ラインであるため、主配管としない。
G	循環(攪拌)ライン	<ul style="list-style-type: none"> ・溶液等のポンプ(動力ポンプ、エアリフト、スチームジェット、エアジェット、水ジェット)による攪拌ライン ・圧縮空気(かくはん用空気によるバルセータ含む)による攪拌ライン 	溶液等均質化を目的として使用するラインであるため、主配管としない。
		<ul style="list-style-type: none"> ・熱交換器、デミスタ、ミストフィルタ等で凝縮した凝縮水を回収する循環ライン 	熱交換により発生する凝縮水を回収(循環)する目的で使用するラインであるため、主配管としない。
		<ul style="list-style-type: none"> ・万が一基準値を満たさない液体等が発生した場合は再利用を目的として前工程へ移送して処理を行うための循環ライン ・万が一基準値以下レベル等の溶液が漏えいした場合に貯槽へ移送して処理を行うための循環ライン 	再利用を目的として使用するラインであるため、主配管としない。
H	サンプリングライン	<ul style="list-style-type: none"> ・分析試料を採取するためのサンプリングライン ・放管用の試料を採取するためのサンプリングライン 	少量の分析試料を分析試料採取装置で採取するためにしようするラインであるため、主配管としない。
I	計装ライン	<ul style="list-style-type: none"> ・プロセス量の計測を行うための検出配管、計装導圧配管、チュービング(計装用空気配管)、ガイドパイプ 	計装配管及び計装信号ラインであるため、主配管としない。
J	機器駆動用サポートライン	<ul style="list-style-type: none"> ・エアリフト、サイホン、ゲデオン、スチームジェット[*]、フルイディックポンプ、MERC交換型遠心ポンプ等の起動・停止に使用する真空ライン、真空破壊ライン、駆動用空気ライン、呼び水ライン、排気ライン ※安全上重要な施設のスチームジェットポンプを使用する溜り液回収するラインは主配管 	機器駆動用システムに付随するサポートラインであるため、主配管としない。
K	小型機器等からの排気ライン	<ul style="list-style-type: none"> ・小型ボット、サンプリングボックス、各室、機器駆動用サポートラインからの排気ライン 	廃棄、換気及び閉じ込め機能を担保する主要な機器(容器、グローブボックス、フード等)からの排気ラインでないため、主配管としない。
L	液調整、置換、保守等を行うための一般ユーティリティライン	<ul style="list-style-type: none"> ・運転用、液調整、系統内置換等を行うための試薬、水、空気等の放射性物質等を含まない一般ユーティリティライン(水、空気、蒸気、試薬) ・流路を形成するために必要な機器に供給する一般ユーティリティライン(水、空気、蒸気、試薬) ・保守時における詰まりを除去するためのアイスプラグを形成するために使用する一般ユーティリティライン 	通常運転、保守時に供給する一般ユーティリティラインであるため、主配管としない。
M	崩壊熱除去評価対象外の貯槽等への安全冷却水供給ライン	<ul style="list-style-type: none"> ・崩壊熱除去評価対象外であり、安全上重要な施設の安全機能の支援[*]に依らない貯槽、冷凍機等への安全冷却水を供給するライン ※安全空気圧縮装置、非常用ディーゼル発電機、高レベル廃液ガラス同化建屋換気設備のセル内クーラー等へ安全冷却水を供給するラインは主配管 	崩壊熱除去機能及び安全上重要な施設の安全機能支援を担保する主要な機器(容器、熱交換器等)へ安全冷却水を供給するラインでないため、主配管としない。
N	将来増設用ライン	<ul style="list-style-type: none"> ・安全機能に影響しない将来増設用として設置しているライン 	・安全機能に関係しない機器等の将来増設用ラインであるため、主配管としない。
個別	分類A～Nの共通的な理由以外のライン	<ul style="list-style-type: none"> ・本文2.(4)に記載の対象。 	・本文2.(4)に記載の理由。

a. 主要機器として抽出しない範囲

(a) 漏えい液回収ライン上の [REDACTED] (第4-2図)

セル内に設置されている漏えい液受皿から重力流で回収するラインに設置している [REDACTED] がある。

[REDACTED]

[REDACTED]

[REDACTED]

[REDACTED]

[REDACTED] から主要機器（容器）としては抽出せずに配管（主流路）の一部として扱う。

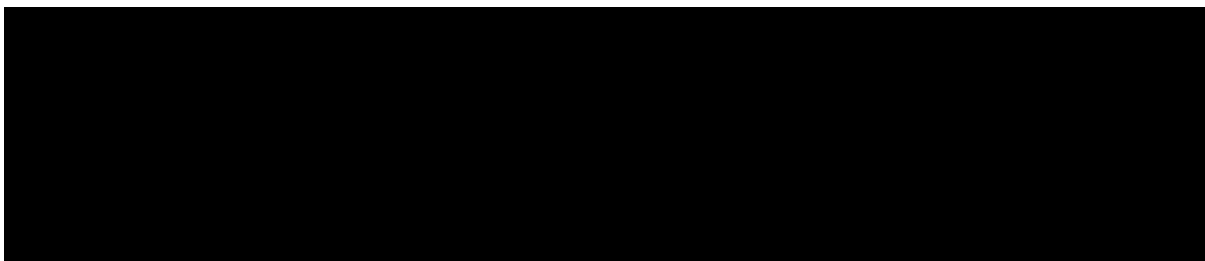

第4-2図 漏えい液回収ライン上の [REDACTED]

3. 要求される耐震クラスの考え方

(1) 事業変更許可申請書の耐震クラス

申請対象設備の耐震クラスの整理は、事業変更許可申請書の「添付書類六 第1.6-1表 クラス別施設」、「添付書類六 第1.6-5表 重大事故等対処設備（主要設備）の設備分類」、「添付書類六 第1.7.18-1表 主要な重大事故等対処設備の設備分類」及び「添付書類六 第1.7.18-3表 安全機能に対する設備の耐震設計」（以下、「クラス別施設等」という。）を踏まえて実施する。

高レベル濃縮廃液貯蔵系に係る申請対象設備の耐震クラスの全体像を第5-1図に示す。

<安全機能を有する施設の主配管の耐震設計>

条文	系統機能	主配管名称	安全機能を有する施設		
			S	B/C	1.2Ss
第10条：閉じ込めの機能	放射性物質の保持機能	主配管（高レベル廃液処理系）	○	—	○
	使用済燃料等を含む溶液の崩壊熱除去機能	主配管（崩壊熱除去系：再処理設備本体用）	（主配管無し）		
	セル等の漏えい拡大防止及び漏えい液回収機能	主配管（漏えい液回収系）	○	○	—
	室等の漏えい拡大防止	主配管（漏えい拡大防止系）	—	○	—
第11条・第35条：火災等による損傷の防止	Pu溶液又は高レベル廃液を保有する貯槽の水素掃気	主配管（水素掃気系）	○	—	—
第24条：廃棄施設	放射性液体廃棄物の処理及び廃棄	主配管（高レベル廃液処理系）	○	—	○

<安全機能を有する施設の凡例>

S：耐震Sクラス（耐震重要施設）

B/C：耐震B/Cクラス

1.2Ss：基準地震動S_sを1.2倍した地震力に対して必要な設計基準対象の施設の安全機能が損なわれない施設

＜重大事故等対処設備の主配管の耐震設計＞

条文	系統機能	主配管名称	重大事故等対処設備				
			(S)	(B)/(C)	S	B/C	1.2Ss
第39条：冷却機能の喪失による蒸発乾固に対処するための設備	内部ループへの通水による冷却	主配管（内部ループ通水系）	（主配管無し）				
	貯槽等への注水	主配管（貯槽等注水系）	○	—	—	—	○
	冷却コイル等への通水による冷却	主配管（冷却コイル等通水系）	（主配管無し）				
	セルへの導出経路の構築及び代替セル排気系による対応（管理放出：蒸発乾固）	<u>主配管（代替セル排気系）</u>	（主配管無し）				
第40条：放射線分解により発生する水素による爆発に対処するための設備	水素爆発を未然に防止するための空気の供給	主配管（未然防止掃気系）	○	—	—	—	○
	水素爆発の再発を防止するための空気の供給	主配管（再発防止掃気系）	（主配管無し）				
	セルへの導出経路の構築及び代替セル排気系による対応（管理放出：水素爆発）	<u>主配管（代替セル排気系）</u>	（主配管無し）				

＜重大事故等対処設備の凡例＞

(S)：安全機能を有する施設（耐震Sクラス）の機能を代替する重大事故等対処設備

(B)/(C)：安全機能を有する施設（耐震B/Cクラス）の機能を代替する重大事故等対処設備

S：代替する安全機能が無い重大事故等対処設備（耐震Sクラス）

B/C：代替する安全機能が無い重大事故等対処設備（耐震B/Cクラス）

1.2Ss：基準地震動 S s を1.2倍した地震力に対して必要な機能を維持する重大事故等対処設備

主配管を設定した範囲の耐震設計は、クラス別施設等に示す主要機器の耐震設計に準じた設計を原則とし、安全上重要な施設の安全機能を確保する上で必要な主配管の範囲が耐震Sクラス、それ以外の主配管の範囲は耐震B/Cクラスである。また、放射性物質の保持機能を担う主配管（溶液保持系）からの漏えいにより、重大事故等が発生しないように、基準地震動Ssを1.2倍した地震力に対して必要な設計基準対象の施設の安全機能が損なわれない設計とする。

高レベル濃縮廃液貯蔵系と一部兼用する重大事故等対処設備であって、地震を要因とした重大事故等時において機能を期待する代替安全冷却水系等の主配管は、常設耐震重要重

大事故等対処設備とし、基準地震動 S_s を1.2倍した地震力に対して必要な機能が維持できる設計とする。

高レベル濃縮廃液貯蔵系の機器のクラス別施設、設備分類、安全機能に対する設備の耐震設計を以下に示す。

添付書類六 第1.6-1表 クラス別施設 抜粋 (1/6)

(つづき)

耐震クラス	クラス別施設	主要設備等 (注1)			補助設備 (注2)			直接支持構造物 (注3)		間接支持構造物 (注4) (注10)		波及的影響を考慮すべき設備 (注5)
		施設名	適用範囲	耐震クラス	適用範囲	耐震クラス	適用範囲	耐震クラス	適用範囲	適用範囲	適用範囲	
S	3) 高レベル放射性液体廃棄物を内蔵する系統及び機器並びにその冷却系統 (つづき)	液体廃棄物の廃棄施設	高レベル廃液供給槽 高レベル廃液濃縮槽 高レベル濃縮廃液貯槽 不溶残渣処理貯槽	S S S S	冷却水設備安全冷却水系 {中間熱交換器を含む}	S	機器等の支持構造物	S	分離建屋 高レベル廃液ガラス固化建屋 非常用電源建屋 制御建屋			
		高レベル廃液共用貯槽	S	第2非常用ディーゼル発電機	S							
		高レベル濃縮廃液一時貯槽 不溶残渣処理一時貯槽	S S	第2非常用蓄電池 高レベル廃液濃縮槽加熱蒸気温度高による加熱停止回路及び遮断弁	S S							
	固体廃棄物の廃棄施設	ガラス溶融炉 高レベル廃液混合供給槽 供給槽 固化セル移送台車	S S S S	冷却水設備安全冷却水系 第2非常用ディーゼル発電機 第2非常用蓄電池 固化セル移送台車上の質量高によるガラス流下停止回路 結合装置圧力信号による流下ノズル加熱停止回路 ガラス溶融炉の流下停止系	S S S S S S	機器等の支持構造物	S	高レベル廃液ガラス固化建屋 非常用電源建屋 制御建屋				
	収納管、通風管		S				機器等の支持構造物	S	高レベル廃液ガラス固化建屋 第1ガラス固化体貯蔵建屋			

6-1-290

添付書類六 第1.6-1表 クラス別施設 抜粋 (2/6)

(つづき)

耐震クラス	クラス別施設	主要設備等 (注1) (注9)			補助設備 (注2)			直接支持構造物 (注3)		間接支持構造物 (注4) (注10)		波及的影響を考慮すべき設備 (注5)
		施設名	適用範囲	耐震クラス	適用範囲	耐震クラス	適用範囲	耐震クラス	適用範囲	適用範囲	適用範囲	
S	4) プルトニウムを含む溶液を内蔵する系統及び機器 (つづき)	脱硝施設	硝酸プルトニウム貯槽 混合槽 一時貯槽 定量ポット 中間ポット 脱硝装置	S S S S S S	冷却水設備安全冷却水系 第2非常用ディーゼル発電機 第2非常用蓄電池	S S S	機器等の支持構造物	S	ウラン・プルトニウム混合脱硝建屋 非常用電源建屋 制御建屋	グローブボックス (定量ポット、中間ポット及び脱硝装置) (注12)		
		酸及び溶媒の回収施設	溶媒回収設備 第1洗浄器	S				機器等の支持構造物	S	分離建屋		
	5) 上記3)及び4)の系統及び機器から放射性物質が漏えいした場合に、その影響の拡大を防止するための施設	セル等	高レベル放射性液体廃棄物又はプルトニウムを含む溶液を内蔵するSクラスの系統及び機器を収納するセル、グローブボックス及び配管収納容器並びにせん断セル (注12)	S								
	その他再処理設備の附属施設	蒸気供給設備安全蒸気系	S	第2非常用ディーゼル発電機 第2非常用蓄電池	S S	機器等の支持構造物	S	前処理建屋 分離建屋 高レベル廃液ガラス固化建屋 非常用電源建屋 制御建屋				

6-1-293

添付書類六 第1.6-1表 クラス別施設 抜粋 (3/6)

(つづき)

耐震クラス	クラス別施設	主要設備等 (注1)			補助設備 (注2)		直接支持構造物 (注3)		間接支持構造物 (注4)(注10)		波及的影響を考慮すべき設備 (注5)
		施設名	適用範囲	耐震クラス	適用範囲	耐震クラス	適用範囲	耐震クラス	適用範囲	適用範囲	
S	7) 上記1)～6)の施設の機能を確保するための設備 (非常用所内電源系統、安全圧縮空気系、安全蒸気系及び安全冷却水系)	その他再処理設備の附属施設	非常用所内電源系統 第1非常用ディーゼル発電機 第1非常用蓄電池重油タンク 第2非常用ディーゼル発電機 第2非常用蓄電池 燃料油貯蔵タンク	S S S S S			機器等の支持構造物	S	使用済燃料受け入れ・貯蔵建屋 前処理建屋 分離建屋 精製建屋 ウラン・プルトニウム混合脱硝建屋 高レベル廃液ガラス固化建屋 非常用電源建屋 制御建屋 漏道	北換気筒(注13)	
			安全圧縮空気系 空気圧縮機 空気貯槽 安全蒸気系 ボイラ 安全冷却水系 冷却塔 冷却水循環ポンプ	S S S S S S S							

6-1-296

添付書類六 第1.6-1表 クラス別施設 抜粋 (4/6)

(つづき)

耐震クラス	クラス別施設	主要設備等 (注1)			補助設備 (注2)		直接支持構造物 (注3)		間接支持構造物 (注4)(注10)		波及的影響を考慮すべき設備 (注5)
		施設名	適用範囲	耐震クラス	適用範囲	耐震クラス	適用範囲	耐震クラス	適用範囲	適用範囲	
S	7) 上記1)～6)の施設の機能を確保するための設備 (安全上重要な施設の漏えい液を受ける漏えい液受皿の集液溝の液位警報及び漏えい液受皿から漏えい液を回収するための系統のうち安全上重要な施設) (つづき)	-	以下のセルの漏えい液受皿の集液溝の液位警報及び漏えい液受皿から漏えい液を回収するための系統	S			機器等の支持構造物	S	精製建屋 ウラン・プルトニウム混合脱硝建屋 高レベル廃液ガラス固化建屋 制御建屋		
			ウラン・プルトニウム混合脱硝建屋 硝酸プルトニウム貯槽セル 混合セル 一時貯槽セル 高レベル廃液ガラス固化建屋 高レベル濃縮廃液貯槽セル 不溶解残渣液貯槽セル 高レベル廃液共用貯槽セル 高レベル濃縮廃液一時貯槽セル 不溶解残渣液一時貯槽セル 高レベル廃液混合槽セル 固化セル 以下のセルの漏えい液受皿の集液溝の液位警報 精製建屋 プルトニウム精製塔セル プルトニウム濃縮供給槽セル 油水分離槽セル 放射性配管分岐第1セル	S S							

6-1-299

添付書類六 第1.6-1表 クラス別施設 抜粋 (5/6)

(つづき)

耐震クラス	クラス別施設	主要設備等 (注1)			補助設備 (注2)		直接支持構造物 (注3)		間接支持構造物 (注4)(注10)		波及的影響を考慮すべき設備 (注5)
		施設名	適用範囲	耐震クラス	適用範囲	耐震クラス	適用範囲	耐震クラス	適用範囲	適用範囲	
C	S、Bクラスに属さない施設	使用済燃料の受入れ施設及び貯蔵施設	使用済燃料輸送容器管理建屋天井クレーン 使用済燃料輸送容器移送台車 使用済燃料輸送容器保守設備	C C C			機器等の支持構造物	C	使用済燃料輸送容器管理建屋(注8) 使用済燃料受入れ・貯蔵建屋		
		気体廃棄物の廃棄施設	S及びBクラス以外の塔槽型廃ガス処理設備及び換気設備	C			機器等の支持構造物	C			
		液体廃棄物の廃棄施設	第2放出前貯槽 第2海洋放出ポンプ 海洋放出管 (第2海洋放出ポンプを経て第1海洋放出ポンプから導かれる海洋放出管との合流点までの範囲) 低レベル廃液処理設備 (MOX燃料加工施設との取合いに係る配管)	C C C C			機器等の支持構造物	C	使用済燃料受入れ・貯蔵管理建屋 低レベル廃液処理建屋		

6-1-309

添付書類六 第1.6-1表 クラス別施設 抜粋 (6/6)

- (注1) 主要設備等とは、当該機能に直接的に関連する設備及び構築物をいう。
- (注2) 補助設備とは、当該機能に間接的に関連し、主要設備等の補助的役割を持つ設備をいう。
- (注3) 直接支持構造物とは、主要設備等、補助設備に直接取り付けられる支持構造物、又はこれらの設備の荷重を直接的に受ける支持構造物をいう。
- (注4) 間接支持構造物とは、直接支持構造物から伝達される荷重を受ける構造物(建物・構築物)をいう。
- (注5) 波及的影響を考慮すべき設備とは、下位の耐震クラスに属するものの破損によって上位の分類に属するものに波及的影響を及ぼすおそれのある設備であり、主要設備等に適用される地震力により、上位の分類に属するものに波及的影響を及ぼさないように設計する。
- (注6) 第1切断装置は、固体廃棄物の廃棄施設であるが、燃料貯蔵設備のチャンネルボックス・バーナブルポイズン取扱ビットに設置しているため、当該ビットへの波及的影響を考慮すべき設備として、本欄に記載するものとする。
- (注7) 第1ガラス固化体貯蔵建屋床面走行クレーンはBクラスであるが、Sクラスの遮蔽容器と一体構造のため、Sクラス施設に適用される地震力に対し、耐えるように設計する。
- (注8) 使用済燃料輸送容器管理建屋の使用済燃料収納使用済燃料輸送容器保管庫及びトレーラエリアは、輸送容器に波及的破損を与えないよう設計する。
- (注9) 溶解設備のハル洗浄槽、水パフ槽、分配設備のプルトニウム洗浄器、分離建屋一時貯留処理設備の第5一時貯留処理槽、第9一時貯留処理槽、第10一時貯留処理槽、精製建屋一時貯留処理設備の第4一時貯留処理槽及び溶媒回収設備の溶媒再生系分離・分配系の第1洗浄器はBクラスであるが、溶液の放射線分解により発生する水素の爆発を適切に防止するため、Sクラスとする。
- (注10) 使用済燃料輸送容器管理建屋の除染エリア、使用済燃料受入れ・貯蔵建屋、前処理建屋、分離建屋、精製建屋、ウラン脱硝建屋、ウラン・プルトニウム混合脱硝建屋、ウラン・プルトニウム混合脱硝設備の混合槽に至るプルトニウム溶液の主要な流れに位置する設備並びにプルトニウム精製設備のプルトニウム溶液一時貯槽、プルトニウム濃縮液一時貯槽、リサイクル槽、希釈槽、分離建屋一時貯留処理設備の第1一時貯留処理槽、第2一時貯留処理槽、第7一時貯留処理槽、第8一時貯留処理槽、精製建屋一時貯留処理設備の第1一時貯留処理槽、第2一時貯留処理槽、第3一時貯留処理槽及びウラン・プルトニウム混合脱硝設備の一時貯槽とする。また、これらの設備はプルトニウムを含む溶液を内蔵する機器としてもSクラスに属する設備であり、これらを収納するセル等もSクラスとする。
- (注12) ウラン・プルトニウム混合脱硝設備の定量ポット、中間ポット及び脱硝装置のグローブボックスは、損傷により公衆に与える放射線の影響が十分小さいためBクラスとする。ただし、収納するSクラスの機器へ波及的影響を与えないようSクラス施設に適用される地震力に対し、耐えるように設計する。
- (注13) 北機気筒はCクラスであるが、Sクラスの冷却塔へ波及的影響を与えないようSクラス施設に適用される地震力に対し、耐えるように設計する。

6-1-311

添付書類六 第1.6-5表
重大事故等対処設備（主要設備）の設備分類 抜粋（1/2）

6-1-317

(つづき)

系統機能	設備		代替する機能を有する安全機能を有する施設 (1) 内は、設計基準等が定める設備を意味し、 設備及びその前書き(要度分類)	設備分類	直接支持構造物		間接支持構造物		補助・ 構築物	
	設備名称	構成する機器			設備	前書き	分類	設備		設備
内部ループ過剰による冷却	冷却安全回路水系	内部ループ配管・弁	安全冷却水系	S	常設耐震重要度大事故等対処設備	機器・配管等の支持構造物	常設耐震重要度大事故等対処設備	前記設備類、分離機類、補修機類、 ウラン・プルトニウム混合設備類、 高レベル廃液ガラス固化機類	Sa	-
		冷却ポンプ配管・弁								
		冷却ファン配管・弁								
	冷却水供給水配管・弁	第1貯水罐				緊急時に稼働				
貯槽等への注水	冷却安全回路水系	機器注水配管・弁	安全冷却水系	S	常設耐震重要度大事故等対処設備	機器・配管等の支持構造物	常設耐震重要度大事故等対処設備	前記設備類、分離機類、補修機類、 ウラン・プルトニウム混合設備類、 高レベル廃液ガラス固化機類	Sa	-
		冷却ポンプ配管・弁								
		冷却ファン配管・弁								
	冷却水供給水配管・弁	第1貯水罐				緊急時に稼働				
高圧コイル等への過剰による冷却	冷却安全回路水系	冷却ポンプ配管・弁	安全冷却水系	S	常設耐震重要度大事故等対処設備	機器・配管等の支持構造物	常設耐震重要度大事故等対処設備	前記設備類、分離機類、補修機類、 ウラン・プルトニウム混合設備類、 高レベル廃液ガラス固化機類	Sa	-
		冷却ファン配管・弁								
		冷却水供給水配管・弁								
	冷却水供給水配管・弁	第1貯水罐				緊急時に稼働				
セルへの過剰注水の構築及び代替セル稼働による消化	セル過剰注水設備	配管・弁	過剰注水設備	S	常設耐震重要度大事故等対処設備	機器・配管等の支持構造物	常設耐震重要度大事故等対処設備	前記設備類、分離機類、補修機類、 ウラン・プルトニウム混合設備類、 高レベル廃液ガラス固化機類	Sa	-
		隔離弁								
		過剰注水防止設備からセル内に 導出するユニット								
		セル過剰注水防止ユニット								
		監視部								
		下部制御部								
		高レベル廃液排出制御部								
		第1ユニット制御部								
		充注制御部								
		監視制御台系								
		ダクト・ダンパ								
	冷却安全回路水系	機器注水配管・弁	安全冷却水系	S	常設耐震重要度大事故等対処設備	機器・配管等の支持構造物	常設耐震重要度大事故等対処設備	前記設備類、分離機類、補修機類、 ウラン・プルトニウム混合設備類、 高レベル廃液ガラス固化機類	Sa	-
冷却ポンプ配管・弁 (隔離部)										
冷却ファン配管・弁										
冷却水供給水配管・弁	第1貯水罐				緊急時に稼働					
冷却セル注水	ダクト・ダンパ	注水配管・導出するユニット	機器注水設備	S	常設耐震重要度大事故等対処設備	機器・配管等の支持構造物	常設耐震重要度大事故等対処設備	前記設備類、分離機類、補修機類、 ウラン・プルトニウム混合設備類、 高レベル廃液ガラス固化機類、 構造	Sa	-
		注水配管	(注水配管)	(S)	常設耐震重要度大事故等対処設備	-	-	支持機構、基礎	Sa	-

添付書類六 第1.6-5表
重大事故等対処設備（主要設備）の設備分類 抜粋（2/2）

6-1-318

(つづき)

系統機能	設備		代替する機能を有する安全機能を有する施設 (1) 内は、設計基準等が定める設備を意味し、 設備及びその前書き(要度分類)	設備分類	直接支持構造物		間接支持構造物		補助・ 構築物	
	設備名称	構成する機器			設備	前書き	分類	設備		設備
本装置室を未燃に防止するための 安全の確保	冷却安全圧縮空気系	本装置室配管・弁	安全圧縮空気系	S	常設耐震重要度大事故等対処設備	機器・配管等の支持構造物	常設耐震重要度大事故等対処設備	前記設備類、分離機類、補修機類、 ウラン・プルトニウム混合設備類、 高レベル廃液ガラス固化機類	Sa	-
		機器注水配管・弁								
		機器注水配管								
		圧縮空気自動給付機								
		圧縮空気自動給付機ユニット								
機器注水配管・弁	第1貯水罐				緊急時に稼働					
本装置室の再燃を防止するための 安全の確保	冷却安全圧縮空気系	機器注水配管・弁	安全圧縮空気系	S	常設耐震重要度大事故等対処設備	機器・配管等の支持構造物	常設耐震重要度大事故等対処設備	前記設備類、分離機類、補修機類、 ウラン・プルトニウム混合設備類、 高レベル廃液ガラス固化機類	Sa	-
		機器注水配管								
		圧縮空気自動給付機ユニット								
セルへの過剰注水の構築及び代替セル稼働による消化	セル過剰注水設備	配管・弁	過剰注水設備	S	常設耐震重要度大事故等対処設備	機器・配管等の支持構造物	常設耐震重要度大事故等対処設備	前記設備類、分離機類、補修機類、 ウラン・プルトニウム混合設備類、 高レベル廃液ガラス固化機類	Sa	-
		隔離弁								
		本装置室								
		過剰注水防止設備からセル内に 導出するユニット								
		セル過剰注水防止ユニット								
		監視部								
		下部制御部								
		高レベル廃液排出制御部								
		第1ユニット制御部								
		充注制御部								
		監視制御台系								
	ダクト・ダンパ									
冷却セル注水	ダクト・ダンパ	注水配管・導出するユニット	機器注水設備	S	常設耐震重要度大事故等対処設備	機器・配管等の支持構造物	常設耐震重要度大事故等対処設備	前記設備類、分離機類、補修機類、 ウラン・プルトニウム混合設備類、 高レベル廃液ガラス固化機類、 構造	Sa	-
注水配管		(注水配管)	(S)	常設耐震重要度大事故等対処設備	-	-	支持機構、基礎	Sa	-	

添付書類六 第1.7.18-1表
 主要な重大事故等対処設備の設備分類 抜粋

第1.7.18-1表 主要な重大事故等対処設備の設備分類 その他の設備（高レベル廃液ガラス固化建屋）										
系統機能	設備	重大事故等対処設備の分類	重大事故等					重大事故等対処設備の設置、保管場所	代替する機能を有する安全機能を有する施設	
	設備名称	常設/可搬型	臨界事故	冷却機能の喪失による蒸発乾固	放射性分解により発生する水素による爆発	有機溶媒等による火災又は爆発	使用済燃料貯蔵槽の冷却等の機能の喪失	屋内と屋外の両方該当する場合は「屋内・屋外」と併記	安重/非安重	設備
重大事故等に対処するための流路、通水先、注水先、供給先、排出元等	高レベル廃液混合槽	常設	-	○	○	-	-	屋内	安重	(高レベル廃液混合槽)
	高レベル廃液共用貯槽	常設	-	○	○	-	-	屋内	安重	(高レベル廃液共用貯槽)
	高レベル濃縮廃液貯槽	常設	-	○	○	-	-	屋内	安重	(高レベル濃縮廃液貯槽)
	高レベル濃縮液一時貯槽	常設	-	○	○	-	-	屋内	安重	(高レベル濃縮液一時貯槽)
	供給槽	常設	-	○	○	-	-	屋内	安重	(供給槽)
	供給液槽	常設	-	○	○	-	-	屋内	安重	(供給液槽)

6-1-888

添付書類六 第1.7.18-3表
安全機能に対する設備の耐震設計 抜粋

(つづき)

施設	対象設備	確保する機能等	評価対象	
ウラン・プルトニウム混合燃料製造施設	ウラン・プルトニウム混合燃料貯蔵設備	硝酸プルトニウム貯槽	放射的制限値(寸法) 放射性物質の漏えい防止	寸法 閉じ込めバウンダリ
		混合槽	放射的制限値(寸法) 放射性物質の漏えい防止	寸法 閉じ込めバウンダリ
		一時貯槽	放射的制限値(寸法) 放射性物質の漏えい防止	寸法 閉じ込めバウンダリ
		定量ポット	放射的制限値(寸法) 放射性物質の漏えい防止	寸法 閉じ込めバウンダリ
	ウラン・プルトニウム混合燃料貯蔵設備(ウラン・プルトニウム混合燃料系)	中間ポット	放射的制限値(寸法) 放射性物質の漏えい防止	寸法 閉じ込めバウンダリ
ウラン・プルトニウム混合燃料貯蔵設備	燃料貯蔵槽	放射的制限値(寸法) 放射性物質の漏えい防止	寸法 閉じ込めバウンダリ	
ウラン・プルトニウム混合燃料貯蔵設備	貯蔵ホール	放射的制限値(寸法)	寸法	
高レベル廃液ガラス固化施設	高レベル廃液貯蔵設備	高レベル濃縮廃液貯槽	放射性物質の漏えい防止	閉じ込めバウンダリ
		高レベル濃縮廃液一時貯槽	放射性物質の漏えい防止	閉じ込めバウンダリ
	高レベル濃縮廃液貯蔵設備(不溶解残渣廃液貯蔵系)	不溶解残渣廃液貯槽	放射性物質の漏えい防止	閉じ込めバウンダリ
		不溶解残渣廃液一時貯槽	放射性物質の漏えい防止	閉じ込めバウンダリ
	高レベル濃縮廃液貯蔵設備(共用貯蔵系)	高レベル濃縮共用貯槽	放射性物質の漏えい防止	閉じ込めバウンダリ
		高レベル濃縮混合槽	放射性物質の漏えい防止	閉じ込めバウンダリ
	高レベル濃縮ガラス固化設備	供給槽	放射性物質の漏えい防止	閉じ込めバウンダリ
		供給槽	放射性物質の漏えい防止	閉じ込めバウンダリ
		ガラス溶融炉	放射性物質の漏えい防止	閉じ込めバウンダリ
	高レベル濃縮ガラス固化廃液処理設備	蒸気洗浄槽	放射性物質の漏えい防止	閉じ込めバウンダリ
蒸気洗浄器		放射性物質の漏えい防止	閉じ込めバウンダリ	
ガラス固化体貯蔵設備	収納管及び通風管	冷却機能	冷却空気流路	
第1ガラス固化体貯蔵施設	ガラス固化体貯蔵設備	収納管及び通風管	冷却機能	冷却空気流路
前処理施設、分離施設、精製施設、ウラン・プルトニウム混合燃料製造施設、高レベル濃縮ガラス固化施設、分離施設と精製施設を接続する配管、精製施設とウラン・プルトニウム混合燃料製造施設を接続する配管、分離施設と高レベル濃縮ガラス固化施設を接続する配管	—	安全上重要な施設のうち、プルトニウムを含む溶液及び高レベル濃縮の主要な流れを構成する配管	放射性物質の漏えい防止	閉じ込めバウンダリ

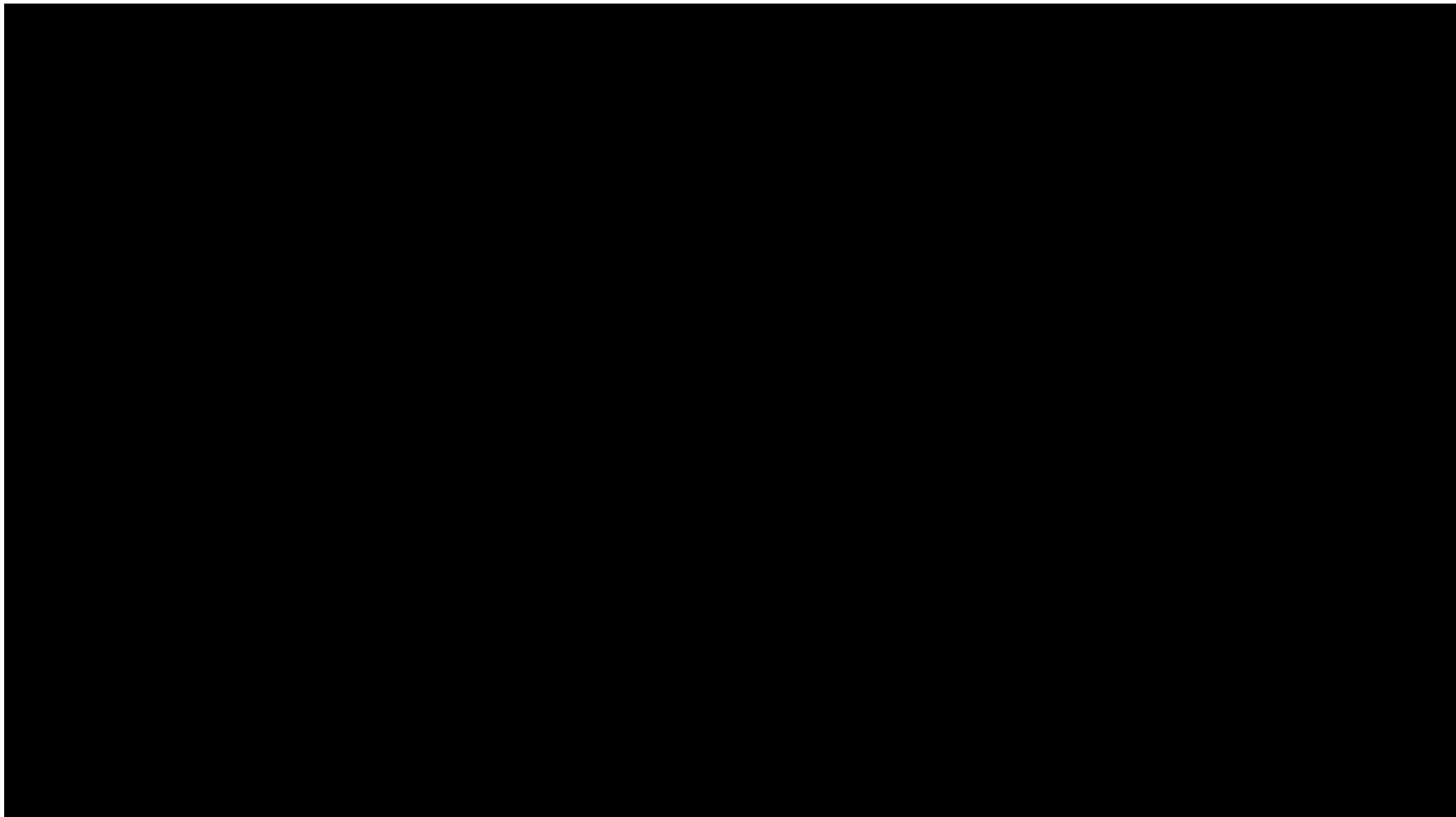

記載方法 (左側 : DB, 右側 : SA)
記載凡例 : DB 耐震クラス, 1.2Ss/SA 耐震クラス, 1.2Ss

DB/SA	記載項目	記載内容
【DB】	DB 耐震クラス	S, B, C, B-1, B-2, C-1, C-2
	1.2Ss の有無 (左側) (起因系)	1.2Ss, 無記入
【SA】	SA 耐震クラス	(S), (B), (C), S, B, C () は常設耐震重要重大事故等対処設備 (代替元の耐震クラスを記載) () 無しは常設耐震重要重大事故等対処設備以外
	1.2Ss の有無 (右側) (対処系)	1.2Ss, 無記入

第1.2.2.1.2.1-1図
高レベル濃縮廃液貯蔵系の系統図

第5-1図 高レベル濃縮廃液貯蔵系の耐震クラス範囲の概要図

(2) 高レベル濃縮廃液貯蔵系に係る系統機能と耐震クラス

各主流路の範囲に含まれる主要機器及び主配管（「2. (3) 主流路範囲の設定」に示す）に対する系統機能（「2. (1) 要求される機能、性能について」に示す）ごとの耐震クラスを第5-1表に示し、各主要機器及び主配管の耐震設計を整理した。なお各主要機器の耐震設計は、設計基準対象の施設及び重大事故等対処設備の最上位の耐震クラスを示す。

第5-1表の耐震クラスの凡例を以下に示す。

<安全機能を有する施設の凡例>

S : 耐震Sクラス（耐震重要施設）

B/C : 耐震B/Cクラス

1.2Ss : 基準地震動Ssを1.2倍した地震力に対して必要な設計基準対象の施設の安全機能が損なわれない施設

<重大事故等対処設備の凡例>

(S) : 安全機能を有する施設（耐震Sクラス）の機能を代替する重大事故等対処設備

(B)/(C) : 安全機能を有する施設（耐震B/Cクラス）の機能を代替する重大事故等対処設備

S : 代替する安全機能が無い重大事故等対処設備（耐震Sクラス）

B/C : 代替する安全機能が無い重大事故等対処設備（耐震B/Cクラス）

1.2Ss : 基準地震動Ssを1.2倍した地震力に対して必要な機能を維持する重大事故等対処設備

なお、波及影響を考慮する機器の耐震設計はクラス別施設表に基づき記載し、それら以外の機器については「補足説明資料 耐震建物30」にて整理する。

第5-1表 高レベル濃縮廃液貯蔵系の耐震クラス (1/12)

設備	機器、配管名称	属性 (静的) (動的)	設計基準対象の施設						重大事故等対処設備								耐震設計
			第24条	第10条				第11/35条	第39条				第40条				
			放射性液体 廃棄物の処理 及び廃棄	放射性物質 の保持機能	使用済燃料 等を含む溶 液の崩壊熱 除去	セル等の漏 えい拡大防 止及び漏え い液回収	室等の漏え い拡大防止	Pu溶液又は 高レベル廃 液を保有す る貯槽の水 素掃気	内部ルーブ への通水に よる冷却	貯槽等への 注水	冷却コイル 等への通水 による冷却	セルへの導出経 路の構築及び代 替セル排気系に よる対応 (管理放出：蒸 発乾固)	水素爆発を 未然に防止 するための 空気供給	水素爆発の 再発を防止 するための 空気供給	セルへの導出経路の構築 及び代替セル排気系によ る対応 (管理放出：水素爆発)		
放射性液体廃棄物の処理及び廃棄，放射性物質の保持機能：[高レベル廃液濃縮缶]⇒[]又は[]⇒第1高レベル濃縮廃液一時貯槽又は第2高レベル濃縮廃液一時貯槽																	
高レベル廃液濃縮系	[高レベル廃液濃縮缶]		左記設備の耐震設計は、別紙1-2-4-2-1-1-1 高レベル廃液濃縮系にて記載。														
	[主配管（溶液保持系，高レベル廃液処理系）]		左記設備の耐震設計は、別紙1-2-4-2-1-1-1 高レベル廃液濃縮系にて記載。														
	[主配管（溶液保持系，漏えい液回収系，高レベル廃液処理系）]		左記設備の耐震設計は、別紙1-2-4-2-1-1-1 高レベル廃液濃縮系にて記載。														
高レベル濃縮廃液貯蔵系	[]	静的	S	S, 1.2Ss	-	-	-	-	-	-	-	-	-	-	-	-	S, 1.2Ss/-
	主配管（高レベル廃液処理系）	静的	S	S, 1.2Ss	-	-	-	-	-	-	-	-	-	-	-	-	S, 1.2Ss/-
	高レベル濃縮廃液一時貯槽	静的	S	S, 1.2Ss	S, 1.2Ss	-	-	S, 1.2Ss	(S), 1.2Ss	(S), 1.2Ss	(S), 1.2Ss	(S), 1.2Ss	(S), 1.2Ss	(S), 1.2Ss	(S), 1.2Ss	(S), 1.2Ss	S, 1.2Ss/(S), 1.2Ss
放射性液体廃棄物の処理及び廃棄，放射性物質の保持機能：第1高レベル濃縮廃液一時貯槽又は第2高レベル濃縮廃液一時貯槽⇒[]又は[]⇒第1高レベル濃縮廃液貯槽又は第2高レベル濃縮廃液貯槽																	
高レベル濃縮廃液貯蔵系	高レベル濃縮廃液一時貯槽	静的	S	S, 1.2Ss	S, 1.2Ss	-	-	S, 1.2Ss	(S), 1.2Ss	(S), 1.2Ss	(S), 1.2Ss	(S), 1.2Ss	(S), 1.2Ss	(S), 1.2Ss	(S), 1.2Ss	(S), 1.2Ss	S, 1.2Ss/(S), 1.2Ss
	主配管（高レベル廃液処理系）	静的	S	S, 1.2Ss	-	-	-	-	-	-	-	-	-	-	-	-	S, 1.2Ss/-
	[]	静的	S	S, 1.2Ss	-	-	-	-	-	-	-	-	-	-	-	-	S, 1.2Ss/-
	主配管（高レベル廃液処理系）	静的	S	S, 1.2Ss	-	-	-	-	-	-	-	-	-	-	-	-	S, 1.2Ss/-
	高レベル濃縮廃液貯槽	静的	S	S, 1.2Ss	S, 1.2Ss	-	-	S, 1.2Ss	(S), 1.2Ss	(S), 1.2Ss	(S), 1.2Ss	(S), 1.2Ss	(S), 1.2Ss	(S), 1.2Ss	(S), 1.2Ss	(S), 1.2Ss	S, 1.2Ss/(S), 1.2Ss
放射性液体廃棄物の処理及び廃棄，放射性物質の保持機能：第1高レベル濃縮廃液貯槽又は第2高レベル濃縮廃液貯槽⇒[]又は[]⇒[高レベル廃液混合槽A/B]																	
高レベル濃縮廃液貯蔵系	高レベル濃縮廃液貯槽	静的	S	S, 1.2Ss	S, 1.2Ss	-	-	S, 1.2Ss	(S), 1.2Ss	(S), 1.2Ss	(S), 1.2Ss	(S), 1.2Ss	(S), 1.2Ss	(S), 1.2Ss	(S), 1.2Ss	(S), 1.2Ss	S, 1.2Ss/(S), 1.2Ss
	主配管（高レベル廃液処理系）	静的	S	S, 1.2Ss	-	-	-	-	-	-	-	-	-	-	-	-	S, 1.2Ss/-
	[]	静的	S	S, 1.2Ss	-	-	-	-	-	-	-	-	-	-	-	-	S, 1.2Ss/-
	主配管（高レベル廃液処理系）	静的	S	S, 1.2Ss	-	-	-	-	-	-	-	-	-	-	-	-	S, 1.2Ss/-
高レベル廃液ガラス 固化設備	[高レベル廃液混合槽]		左記設備の耐震設計は、別紙1-2-4-3-1 高レベル廃液ガラス固化設備にて記載。														

第5-1表 高レベル濃縮廃液貯蔵系の耐震クラス (2/12)

設備	機器、配管名称	属性 (静的) (動的)	設計基準対象の施設						重大事故等対処設備							耐震設計
			第24条	第10条				第11/35条	第39条				第40条			
			放射性液体 廃棄物の処理 及び廃棄	放射性物質 の保持機能	使用済燃料 等を含む溶液 の崩壊熱除去	セル等の漏 えい拡大防 止及び漏え い液回収	室等の漏え い拡大防止	Pu溶液又は 高レベル廃 液を保有す る貯槽の水 素掃気	内部ルー プへの通水に よる冷却	貯槽等への 注水	冷却コイル 等への通水 による冷却	セルへの導出経 路の構築及び代 替セル排気系に よる対応 (管理放出：蒸 発乾固)	水素爆発を 未然に防止 するための 空気供給	水素爆発の 再発を防止 するための 空気供給	セルへの導出経路の構築 及び代替セル排気系によ る対応 (管理放出：水素爆発)	
放射性液体廃棄物の処理及び廃棄，放射性物質の保持機能：第1高レベル濃縮廃液貯槽又は第2高レベル濃縮廃液貯槽⇒[]又は[]⇒第1高レベル濃縮廃液一時貯槽又は第2高レベル濃縮廃液一時貯槽																
高レベル濃縮廃液貯蔵系	高レベル濃縮廃液貯槽	静的	S	S, 1.2Ss	S, 1.2Ss	-	-	S, 1.2Ss	(S), 1.2Ss	(S), 1.2Ss	(S), 1.2Ss	(S), 1.2Ss	(S), 1.2Ss	(S), 1.2Ss	(S), 1.2Ss	S, 1.2Ss/(S), 1.2Ss
	主配管 (高レベル廃液処理系)	静的	S	S, 1.2Ss	-	-	-	-	-	-	-	-	-	-	-	S, 1.2Ss/-
	[]	静的	S	S, 1.2Ss	-	-	-	-	-	-	-	-	-	-	-	S, 1.2Ss/-
	主配管 (高レベル廃液処理系)	静的	S	S, 1.2Ss	-	-	-	-	-	-	-	-	-	-	-	S, 1.2Ss/-
	高レベル濃縮廃液一時貯槽	静的	S	S, 1.2Ss	S, 1.2Ss	-	-	S, 1.2Ss	(S), 1.2Ss	(S), 1.2Ss	(S), 1.2Ss	(S), 1.2Ss	(S), 1.2Ss	(S), 1.2Ss	(S), 1.2Ss	S, 1.2Ss/(S), 1.2Ss
放射性液体廃棄物の処理及び廃棄，放射性物質の保持機能：[]⇒[]																
高レベル廃液ガラス 固化設備	[]	左記設備の耐震設計は、別紙1-2-4-3-1 高レベル廃液ガラス固化設備にて記載。														
高レベル濃縮廃液貯蔵系	主配管 (高レベル廃液処理系)	静的	S	S, 1.2Ss	-	-	-	-	-	-	-	-	-	-	-	S, 1.2Ss/-
	[]	静的	S	S, 1.2Ss	S, 1.2Ss	-	-	S, 1.2Ss	(S), 1.2Ss	(S), 1.2Ss	(S), 1.2Ss	(S), 1.2Ss	(S), 1.2Ss	(S), 1.2Ss	(S), 1.2Ss	S, 1.2Ss/(S), 1.2Ss
使用済燃料等を含む溶液の崩壊熱除去：[内部ループの配管]⇒[安全冷却水系供給ヘッダー]⇒冷却対象貯槽の冷却コイル⇒[安全冷却水戻りヘッダー]⇒[内部ループの配管]																
安全冷却水系	[主配管 (崩壊熱除去系：再処理設備 本体用, 内部ループ通水系, 冷却コイル 等通水系)]	左記設備の耐震設計は、別紙1-2-5-2-1-1 安全冷却水系にて記載。														
高レベル濃縮廃液貯蔵系	冷却対象貯槽の冷却コイル (高レベル濃縮廃液一時貯槽)	静的	S	S, 1.2Ss	S, 1.2Ss	-	-	S, 1.2Ss	(S), 1.2Ss	(S), 1.2Ss	(S), 1.2Ss	(S), 1.2Ss	(S), 1.2Ss	(S), 1.2Ss	(S), 1.2Ss	S, 1.2Ss/(S), 1.2Ss
	冷却対象貯槽の冷却コイル (高レベル濃縮廃液貯槽)	静的	S	S, 1.2Ss	S, 1.2Ss	-	-	S, 1.2Ss	(S), 1.2Ss	(S), 1.2Ss	(S), 1.2Ss	(S), 1.2Ss	(S), 1.2Ss	(S), 1.2Ss	(S), 1.2Ss	S, 1.2Ss/(S), 1.2Ss
安全冷却水系	[主配管 (崩壊熱除去系：再処理設備 本体用, 内部ループ通水系, 冷却コイル 等通水系)]	左記設備の耐震設計は、別紙1-2-5-2-1-1 安全冷却水系にて記載。														
セル等の漏えい拡大防止及び漏えい液回収<重力流による回収> (重力流で他の漏えい液受皿に回収する配管)：漏えい液受皿 (重力流回収) ⇒漏えい液受皿 (最終受皿)																
高レベル濃縮廃液貯蔵系	漏えい液受皿	静的	-	-	-	S	-	-	-	-	-	-	-	-	-	S/-
	主配管 (漏えい液回収系)	静的	-	-	-	S	-	-	-	-	-	-	-	-	-	S/-
	主配管 (漏えい拡大防止系)	静的	-	-	-	B	-	-	-	-	-	-	-	-	-	B/-
	漏えい液受皿	静的	-	-	-	S	-	-	-	-	-	-	-	-	-	S/-
高レベル廃液ガラス 固化設備	[漏えい液受皿]	左記設備の耐震設計は、別紙1-2-4-3-1 高レベル廃液ガラス固化設備にて記載。														

第5-1表 高レベル濃縮廃液貯蔵系の耐震クラス (3/12)

設備	機器、配管名称	属性 (静的) (動的)	設計基準対象の施設						重大事故等対処設備							耐震設計
			第24条	第10条				第11/35条	第39条				第40条			
			放射性液体 廃棄物の処理 及び廃棄	放射性物質 の保持機能	使用済燃料 等を含む溶 液の崩壊熱 除去	セル等の漏 えい拡大防 止及び漏え い液回収	室等の漏え い拡大防止	Pu溶液又は 高レベル廃 液を保有す る貯槽の水 素掃気	内部ルー プへの通水に よる冷却	貯槽等への 注水	冷却コイル 等への通水 による冷却	セルへの導出経 路の構築及び代 替セル排気系に よる対応 (管理放出：蒸 発乾固)	水素爆発を 未然に防止 するための 空気供給	水素爆発の 再発を防止 するための 空気供給	セルへの導出経路の構築 及び代替セル排気系によ る対応 (管理放出：水素爆発)	
セル等の漏えい拡大防止及び漏えい液回収<漏えい液回収ポンプによる回収> (漏えい液の流れ) : 漏えい液受皿⇒漏えい液回収ポンプ⇒ [回収先の貯槽]																
高レベル濃縮廃液貯蔵系	漏えい液受皿	静的	-	-	-	S	-	-	-	-	-	-	-	-	-	S/-
	主配管 (漏えい液回収系)	静的	-	-	-	S	-	-	-	-	-	-	-	-	-	S/-
	漏えい液回収ポンプ	静的	-	-	-	S	-	-	-	-	-	-	-	-	-	S/-
	主配管 (漏えい液回収系)	静的	-	-	-	S	-	-	-	-	-	-	-	-	-	S/-
共用貯蔵系	[高レベル廃液共用貯槽]	左記設備の耐震設計は、別紙1-2-4-2-1-2-4 共用貯蔵系にて記載。														
セル等の漏えい拡大防止及び漏えい液回収<漏えい液回収ポンプによる回収> (漏えい液回収ポンプ駆動用の安全蒸気の流れ) : [安全蒸気ボイラ] ⇒漏えい液回収ポンプ駆動用安全蒸気接続口⇒漏えい液回収ポンプ																
安全蒸気系	[安全蒸気系]	左記設備の耐震設計は、別紙1-2-5-2-2-1 安全蒸気系にて記載。														
高レベル濃縮廃液貯蔵系	主配管 (漏えい液回収系)	静的	-	-	-	S	-	-	-	-	-	-	-	-	-	S/-
	漏えい液回収ポンプ	静的	-	-	-	S	-	-	-	-	-	-	-	-	-	S/-
セル等の漏えい拡大防止及び漏えい液回収<漏えい液回収ポンプによる回収> (漏えい液受皿への の流れ) : [] ⇒漏えい液受皿																
	[純水中間貯槽]	左記設備の耐震設計は、にて記載。														
	[主配管 (漏えい液回収系)]	左記設備の耐震設計は、にて記載。														
高レベル濃縮廃液貯蔵系	主配管 (漏えい液回収系)	静的	-	-	-	S	-	-	-	-	-	-	-	-	-	S/-
	漏えい液受皿	静的	-	-	-	S	-	-	-	-	-	-	-	-	-	S/-
室等の漏えい拡大防止<重力流による回収> (重力流で他の漏えい液受皿に回収する配管) : 漏えい液受皿⇒漏えい液受皿 (最終受皿)																
高レベル濃縮廃液貯蔵系	漏えい液受皿	静的	-	-	-	-	B-2	-	-	-	-	-	-	-	-	B-2/-
	漏えい液受皿	静的	-	-	-	-	C-1	-	-	-	-	-	-	-	-	C-1/-
	主配管 (漏えい拡大防止系)	静的	-	-	-	-	B	-	-	-	-	-	-	-	-	B/-
	主配管 (漏えい拡大防止系)	静的	-	-	-	-	C	-	-	-	-	-	-	-	-	C/-
	漏えい液受皿	静的	-	-	-	-	S	-	-	-	-	-	-	-	-	S/-

第5-1表 高レベル濃縮廃液貯蔵系の耐震クラス (4/12)

設備	機器、配管名称	属性 (静的) (動的)	設計基準対象の施設					重大事故等対処設備									耐震設計
			第24条	第10条			第11/35条	第39条				第40条					
			放射性液体 廃棄物の処理 及び廃棄	放射性物質 の保持機能	使用済燃料 等を含む溶 液の崩壊熱 除去	セル等の漏 えい拡大防 止及び漏え い液回収	室等の漏え い拡大防止	Pu溶液又は 高レベル廃 液を保有す る貯槽の水 素掃気	内部ループ への通水に よる冷却	貯槽等への 注水	冷却コイル 等への通水 による冷却	セルへの導出経 路の構築及び代 替セル排気系に よる対応 (管理放出：蒸 発乾固)	水素爆発を 未然に防止 するための 空気供給	水素爆発の 再発を防止 するための 空気供給	セルへの導出経路の構築 及び代替セル排気系によ る対応 (管理放出：水素爆発)		
Pu溶液又は高レベル廃液を保有する貯槽の水素掃気： [空気圧縮機] ⇒ [空気貯槽（水素掃気用）] ⇒ [弁（掃気対象貯槽から見て第1弁）] ⇒ 掃気対象貯槽（第1高レベル濃縮廃液貯槽、第2高レベル濃縮廃液貯槽、第1高レベル濃縮廃液一時貯槽、第2高レベル濃縮廃液一時貯槽）																	
安全圧縮空気系	[空気圧縮機]		左記設備の耐震設計は、別紙1-2-5-1-2-1 安全圧縮空気系にて記載。														
	[主配管（水素掃気系，流下停止用冷却空気系，臨界事故時水素掃気系，計測制御用空気系，機器駆動用空気系，計装用空気系）]		左記設備の耐震設計は、別紙1-2-5-1-2-1 安全圧縮空気系にて記載。														
	[空気貯槽（水素掃気用）]		左記設備の耐震設計は、別紙1-2-5-1-2-1 安全圧縮空気系にて記載。														
	[主配管（水素掃気系，流下停止用冷却空気系）]		左記設備の耐震設計は、別紙1-2-5-1-2-1 安全圧縮空気系にて記載。														
	[主配管（水素掃気系）]		左記設備の耐震設計は、別紙1-2-5-1-2-1 安全圧縮空気系にて記載。														
	[主配管（水素掃気系，未然防止掃気系）]		左記設備の耐震設計は、別紙1-2-5-1-2-1 安全圧縮空気系にて記載。														
	[主配管（水素掃気系，未然防止掃気系，貯槽等注水系）]		左記設備の耐震設計は、別紙1-2-5-1-2-1 安全圧縮空気系にて記載。														
高レベル濃縮廃液貯蔵系	主配管（水素掃気系，未然防止掃気系，貯槽等注水系）	静的	—	—	—	—	—	S	—	(S), 1.2Ss	—	—	(S), 1.2Ss	—	—	S/(S), 1.2Ss	
	掃気対象貯槽（高レベル濃縮廃液貯槽）	静的	S	S, 1.2Ss	S, 1.2Ss	—	—	S, 1.2Ss	(S), 1.2Ss	(S), 1.2Ss	(S), 1.2Ss	(S), 1.2Ss	(S), 1.2Ss	(S), 1.2Ss	(S), 1.2Ss	S, 1.2Ss/(S), 1.2Ss	
	掃気対象貯槽（高レベル濃縮廃液一時貯槽）	静的	S	S, 1.2Ss	S, 1.2Ss	—	—	S, 1.2Ss	(S), 1.2Ss	(S), 1.2Ss	(S), 1.2Ss	(S), 1.2Ss	(S), 1.2Ss	(S), 1.2Ss	(S), 1.2Ss	S, 1.2Ss/(S), 1.2Ss	

第5-1表 高レベル濃縮廃液貯蔵系の耐震クラス (5/12)

設備	機器、配管名称	属性 (静的) (動的)	設計基準対象の施設					重大事故等対処設備									耐震設計
			第24条	第10条			第11/35条	第39条				第40条					
			放射性液体 廃棄物の処理 及び廃棄	放射性物質 の保持機能	使用済燃料 等を含む溶 液の崩壊熱 除去	セル等の漏 えい拡大防 止及び漏え い液回収	室等の漏え い拡大防止	Pu溶液又は 高レベル廃 液を保有す る貯槽の水 素掃気	内部ルー プへの通水に よる冷却	貯槽等への 注水	冷却コイル 等への通水 による冷却	セルへの導出経 路の構築及び代 替セル排気系に よる対応 (管理放出：蒸 発乾固)	水素爆発を 未然に防止 するための 空気供給	水素爆発の 再発を防止 するための 空気供給	セルへの導出経路の構築 及び代替セル排気系によ る対応 (管理放出：水素爆発)		
内部ループへの通水による冷却：[第1貯水槽]⇒[可搬型中型移送ポンプ]⇒[内部ループ通水接続口(給水口)]⇒[安全冷却水系供給ヘッダー]⇒蒸発乾固の発生を仮定する機器の冷却コイル⇒[安全冷却水戻りヘッダー]⇒[内部ループ通水接続口(排水口)]⇒[可搬型排水受槽]⇒[可搬型中型移送ポンプ]⇒[第1貯水槽]																	
水供給設備	[第1貯水槽]		左記設備の耐震設計は、別紙1-2-5-3-4 水供給設備にて記載。														
代替安全冷却水系	[可搬型中型移送ポンプ]		左記設備の耐震設計は、別紙1-4 代替安全冷却水系にて記載。														
	[可搬型建屋外ホース]		左記設備の耐震設計は、別紙1-4 代替安全冷却水系にて記載。														
	[可搬型建屋内ホース]		左記設備の耐震設計は、別紙1-4 代替安全冷却水系にて記載。														
	[主配管(内部ループ通水系, 冷却コイル等通水系)]		左記設備の耐震設計は、別紙1-4 代替安全冷却水系にて記載。														
	[可搬型建屋内ホース]		左記設備の耐震設計は、別紙1-4 代替安全冷却水系にて記載。														
	主配管(内部ループ通水系)		左記設備の耐震設計は、別紙1-4 代替安全冷却水系にて記載。														
安全冷却水系	主配管(崩壊熱除去系：再処理設備本体用, 内部ループ通水系, 冷却コイル等通水系)		左記設備の耐震設計は、別紙1-2-5-2-1-1_安全冷却水系にて記載。														
高レベル濃縮廃液貯蔵系	蒸発乾固の発生を仮定する機器の冷却コイル(高レベル濃縮廃液貯槽)	静的	S	S, 1.2Ss	S, 1.2Ss	—	—	S, 1.2Ss	(S), 1.2Ss	(S), 1.2Ss	(S), 1.2Ss	(S), 1.2Ss	(S), 1.2Ss	(S), 1.2Ss	(S), 1.2Ss	S, 1.2Ss/(S), 1.2Ss	
	蒸発乾固の発生を仮定する機器の冷却コイル(高レベル濃縮廃液一時貯槽)	静的	S	S, 1.2Ss	S, 1.2Ss	—	—	S, 1.2Ss	(S), 1.2Ss	(S), 1.2Ss	(S), 1.2Ss	(S), 1.2Ss	(S), 1.2Ss	(S), 1.2Ss	(S), 1.2Ss	S, 1.2Ss/(S), 1.2Ss	
安全冷却水系	主配管(崩壊熱除去系：再処理設備本体用, 内部ループ通水系, 冷却コイル等通水系)		左記設備の耐震設計は、別紙1-2-5-2-1-1_安全冷却水系にて記載。														
代替安全冷却水系	主配管(内部ループ通水系)		左記設備の耐震設計は、別紙1-4 代替安全冷却水系にて記載。														
	[可搬型建屋内ホース]		左記設備の耐震設計は、別紙1-4 代替安全冷却水系にて記載。														
	[主配管(内部ループ通水系, 冷却コイル等通水系)]		左記設備の耐震設計は、別紙1-4 代替安全冷却水系にて記載。														
	[可搬型建屋内ホース]		左記設備の耐震設計は、別紙1-4 代替安全冷却水系にて記載。														
	[可搬型建屋外ホース]		左記設備の耐震設計は、別紙1-4 代替安全冷却水系にて記載。														
	[可搬型排水受槽]		左記設備の耐震設計は、別紙1-4 代替安全冷却水系にて記載。														
	[可搬型中型移送ポンプ]		左記設備の耐震設計は、別紙1-4 代替安全冷却水系にて記載。														
水供給設備	[第1貯水槽]		左記設備の耐震設計は、別紙1-2-5-3-4 水供給設備にて記載。														

第5-1表 高レベル濃縮廃液貯蔵系の耐震クラス (6/12)

設備	機器、配管名称	属性 (静的) (動的)	設計基準対象の施設					重大事故等対処設備								耐震設計
			第24条	第10条			第11/35条	第39条				第40条				
			放射性液体 廃棄物の処理 及び廃棄	放射性物質 の保持機能	使用済燃料 等を含む溶 液の崩壊熱 除去	セル等の漏 えい拡大防 止及び漏え い液回収	室等の漏え い拡大防止	Pu溶液又は 高レベル廃 液を保有す る貯槽の水 素掃気	内部ルーブ への通水に よる冷却	貯槽等への 注水	冷却コイル 等への通水 による冷却	セルへの導出経 路の構築及び代 替セル排気系に よる対応 (管理放出：蒸 発乾固)	水素爆発を 未然に防止 するための 空気供給	水素爆発の 再発を防止 するための 空気供給	セルへの導出経路の構築 及び代替セル排気系によ る対応 (管理放出：水素爆発)	
貯槽等への注水：[第1貯水槽] ⇒ [可搬型中型移送ポンプ] ⇒ [機器注水接続口] ⇒ 蒸発乾固の発生を仮定する機器																
水供給設備	[第1貯水槽]		左記設備の耐震設計は、別紙1-2-5-3-4 水供給設備にて記載。													
代替安全冷却水系	[可搬型中型移送ポンプ]		左記設備の耐震設計は、別紙1-4 代替安全冷却水系にて記載。													
	[可搬型建屋外ホース]		左記設備の耐震設計は、別紙1-4 代替安全冷却水系にて記載。													
	[可搬型建屋内ホース]		左記設備の耐震設計は、別紙1-4 代替安全冷却水系にて記載。													
	[主配管（貯槽等注水系）]		左記設備の耐震設計は、別紙1-4 代替安全冷却水系にて記載。													
	[可搬型建屋内ホース]		左記設備の耐震設計は、別紙1-4 代替安全冷却水系にて記載。													
	[主配管（貯槽等注水系）]		左記設備の耐震設計は、別紙1-4 代替安全冷却水系にて記載。													
代替安全圧縮空気系	主配管（未然防止掃気系、貯槽等注水系）		左記設備の耐震設計は、別紙1-4 代替安全圧縮空気系にて記載。													
安全圧縮空気系	主配管（水素掃気系、未然防止掃気系、貯槽等注水系）		左記設備の耐震設計は、別紙1-2-5-1-2-1 安全圧縮空気系にて記載。													
高レベル濃縮廃液貯蔵系	主配管（水素掃気系、未然防止掃気系、貯槽等注水系）	静的	—	—	—	—	—	S	—	(S), 1. 2Ss	—	—	(S), 1. 2Ss	—	—	S/(S), 1. 2Ss
	蒸発乾固の発生を仮定する機器（高レベル濃縮廃液貯槽）	静的	S	S, 1. 2Ss	S, 1. 2Ss	—	—	S, 1. 2Ss	(S), 1. 2Ss	(S), 1. 2Ss	(S), 1. 2Ss	(S), 1. 2Ss	(S), 1. 2Ss	(S), 1. 2Ss	(S), 1. 2Ss	S, 1. 2Ss/(S), 1. 2Ss
	蒸発乾固の発生を仮定する機器（高レベル濃縮廃液一時貯槽）	静的	S	S, 1. 2Ss	S, 1. 2Ss	—	—	S, 1. 2Ss	(S), 1. 2Ss	(S), 1. 2Ss	(S), 1. 2Ss	(S), 1. 2Ss	(S), 1. 2Ss	(S), 1. 2Ss	(S), 1. 2Ss	(S), 1. 2Ss

第5-1表 高レベル濃縮廃液貯蔵系の耐震クラス (7/12)

設備	機器、配管名称	属性 (静的) (動的)	設計基準対象の施設					重大事故等対処設備									耐震設計
			第24条	第10条			第11/35条	第39条				第40条					
			放射性液体 廃棄物の処理 及び廃棄	放射性物質 の保持機能	使用済燃料 等を含む溶 液の崩壊熱 除去	セル等の漏 えい拡大防 止及び漏え い液回収	室等の漏え い拡大防止	Pu溶液又は 高レベル廃 液を保有す る貯槽の水 素掃気	内部ループ への通水に よる冷却	貯槽等への 注水	冷却コイル 等への通水 による冷却	セルへの導出経 路の構築及び代 替セル排気系に よる対応 (管理放出：蒸 発乾固)	水素爆発を 未然に防止 するための 空気供給	水素爆発の 再発を防止 するための 空気供給	セルへの導出経路の構築 及び代替セル排気系によ る対応 (管理放出：水素爆発)		
冷却コイル等への通水による冷却：[第1貯水槽]⇒[可搬型中型移送ポンプ]⇒[冷却コイル通水接続口(給水口)]⇒[代替安全冷却水系供給配管接続部]⇒蒸発乾固の発生を仮定する機器の冷却コイル⇒[代替安全冷却水戻り配管接続部]⇒[冷却コイル通水接続口(排水口)]⇒[可搬型排水受槽]⇒[可搬型中型移送ポンプ]⇒[第1貯水槽]																	
水供給設備	[第1貯水槽]		左記設備の耐震設計は、別紙1-2-5-3-4 水供給設備にて記載。														
代替安全冷却水系	[可搬型中型移送ポンプ]		左記設備の耐震設計は、別紙1-4 代替安全冷却水系にて記載。														
	[可搬型建屋外ホース]		左記設備の耐震設計は、別紙1-4 代替安全冷却水系にて記載。														
	[可搬型建屋内ホース]		左記設備の耐震設計は、別紙1-4 代替安全冷却水系にて記載。														
	[主配管(内部ループ通水系, 冷却コイル等通水系)]		左記設備の耐震設計は、別紙1-4 代替安全冷却水系にて記載。														
	[可搬型建屋内ホース]		左記設備の耐震設計は、別紙1-4 代替安全冷却水系にて記載。														
	主配管(冷却コイル等通水系)		左記設備の耐震設計は、別紙1-4 代替安全冷却水系にて記載。														
安全冷却水系	主配管(崩壊熱除去系：再処理設備本体用, 内部ループ通水系, 冷却コイル等通水系)		左記設備の耐震設計は、別紙1-2-5-2-1-1_安全冷却水系にて記載。														
高レベル濃縮廃液貯蔵系	蒸発乾固の発生を仮定する機器の冷却コイル(高レベル濃縮廃液貯槽)	静的	S	S, 1.2Ss	S, 1.2Ss	—	—	S, 1.2Ss	(S), 1.2Ss	(S), 1.2Ss	(S), 1.2Ss	(S), 1.2Ss	(S), 1.2Ss	(S), 1.2Ss	(S), 1.2Ss	S, 1.2Ss/(S), 1.2Ss	
	蒸発乾固の発生を仮定する機器の冷却コイル(高レベル濃縮廃液一時貯槽)	静的	S	S, 1.2Ss	S, 1.2Ss	—	—	S, 1.2Ss	(S), 1.2Ss	(S), 1.2Ss	(S), 1.2Ss	(S), 1.2Ss	(S), 1.2Ss	(S), 1.2Ss	(S), 1.2Ss	S, 1.2Ss/(S), 1.2Ss	
安全冷却水系	主配管(崩壊熱除去系：再処理設備本体用, 内部ループ通水系, 冷却コイル等通水系)		左記設備の耐震設計は、別紙1-2-5-2-1-1_安全冷却水系にて記載。														
代替安全冷却水系	主配管(冷却コイル等通水系)		左記設備の耐震設計は、別紙1-4 代替安全冷却水系にて記載。														
	[可搬型建屋内ホース]		左記設備の耐震設計は、別紙1-4 代替安全冷却水系にて記載。														
	[主配管(内部ループ通水系, 冷却コイル等通水系)]		左記設備の耐震設計は、別紙1-4 代替安全冷却水系にて記載。														
	[可搬型建屋内ホース]		左記設備の耐震設計は、別紙1-4 代替安全冷却水系にて記載。														
	[可搬型建屋外ホース]		左記設備の耐震設計は、別紙1-4 代替安全冷却水系にて記載。														
	[可搬型排水受槽]		左記設備の耐震設計は、別紙1-4 代替安全冷却水系にて記載。														
	[可搬型中型移送ポンプ]		左記設備の耐震設計は、別紙1-4 代替安全冷却水系にて記載。														
水供給設備	[第1貯水槽]		左記設備の耐震設計は、別紙1-2-5-3-4 水供給設備にて記載。														

第5-1表 高レベル濃縮廃液貯蔵系の耐震クラス (8/12)

設備	機器、配管名称	属性 (静的) (動的)	設計基準対象の施設					重大事故等対処設備									耐震設計
			第24条	第10条			第11/35条	第39条				第40条					
			放射性液体 廃棄物の処理 及び廃棄	放射性物質 の保持機能	使用済燃料 等を含む溶液 の崩壊熱除去	セル等の漏 えい拡大防 止及び漏え い液回収	室等の漏え い拡大防止	Pu溶液又は 高レベル廃 液を保有す る貯槽の水 素掃気	内部ループ への通水に よる冷却	貯槽等への 注水	冷却コイル 等への通水 による冷却	セルへの導出経 路の構築及び代 替セル排気系に よる対応 (管理放出：蒸 発乾固)	水素爆発を 未然に防止 するための 空気供給	水素爆発の 再発を防止 するための 空気供給	セルへの導出経路の構築 及び代替セル排気系によ る対応 (管理放出：水素爆発)		
セルへの導出経路の構築及び代替セル排気系による対応（管理放出：蒸発乾固）＜蒸発乾固の発生を仮定する機器から代替換気設備（セル導出設備）への廃ガスライン＞：蒸発乾固の発生を仮定する機器⇒[高レベル廃液ガラス固化建屋塔槽類廃ガス処理設備 高レベル濃縮廃液廃ガス処理系]⇒[凝縮器]⇒[セル導出ユニットフィルタ]⇒[導出先セル]																	
高レベル濃縮廃液貯蔵系	蒸発乾固の発生を仮定する機器（高レベル濃縮廃液貯槽）	静的	S	S, 1.2Ss	S, 1.2Ss	—	—	S, 1.2Ss	(S), 1.2Ss	(S), 1.2Ss	(S), 1.2Ss	(S), 1.2Ss	(S), 1.2Ss	(S), 1.2Ss	(S), 1.2Ss	S, 1.2Ss/(S), 1.2Ss	
	蒸発乾固の発生を仮定する機器（高レベル濃縮廃液一時貯槽）	静的	S	S, 1.2Ss	S, 1.2Ss	—	—	S, 1.2Ss	(S), 1.2Ss	(S), 1.2Ss	(S), 1.2Ss	(S), 1.2Ss	(S), 1.2Ss	(S), 1.2Ss	(S), 1.2Ss	S, 1.2Ss/(S), 1.2Ss	
高レベル濃縮廃液廃ガス処理系	[主配管（溶液保持系, 廃ガス処理系, 代替換気系）]	左記設備の耐震設計は、別紙1-2-4-1-2-5-1 高レベル廃液ガラス固化建屋塔槽類廃ガス処理系 高レベル濃縮廃液廃ガス処理系にて記載。															
代替換気設備	[主配管（代替換気系）]	左記設備の耐震設計は、別紙1-4 代替換気設備にて記載。															
	[凝縮器]	左記設備の耐震設計は、別紙1-4 代替換気設備にて記載。															
	[主配管（代替換気系）]	左記設備の耐震設計は、別紙1-4 代替換気設備にて記載。															
	[セル導出ユニットフィルタ]	左記設備の耐震設計は、別紙1-4 代替換気設備にて記載。															
	[主配管（代替換気系）]	左記設備の耐震設計は、別紙1-4 代替換気設備にて記載。															
高レベル廃液ガラス固化建屋換気設備	[主配管（溶液保持系, 建屋換気系, 代替換気系）]	左記設備の耐震設計は、別紙1-2-4-1-4-6 高レベル廃液ガラス固化建屋換気設備にて記載。															

第5-1表 高レベル濃縮廃液貯蔵系の耐震クラス (9/12)

設備	機器、配管名称	属性 (静的) (動的)	設計基準対象の施設					重大事故等対処設備						耐震設計
			第24条	第10条			第11/35条	第39条			第40条			
			放射性液体 廃棄物の処理 及び廃棄	放射性物質 の保持機能	使用済燃料 等を含む溶液 の崩壊熱除去	セル等の漏 えい拡大防 止及び漏え い液回収	室等の漏え い拡大防止	Pu溶液又は 高レベル廃 液を保有す る貯槽の水 素掃気	内部ルー プへの通水に よる冷却	貯槽等への 注水	冷却コイル 等への通水 による冷却	セルへの導出経 路の構築及び代 替セル排気系に よる対応 (管理放出：蒸 発乾固)	水素爆発を 未然に防止 するための 空気供給	
セルへの導出経路の構築及び代替セル排気系による対応 (管理放出：蒸発乾固) <導出先セルから主排気筒への排気ライン>：導出先セル⇒ [可搬型フィルタ] ⇒ [可搬型排風機] ⇒ [主排気筒]														
高レベル廃液ガラス 固化建屋換気設備	[主配管 (溶液保持系, 建屋換気系, 代 替換気系)]		左記設備の耐震設計は、別紙1-2-4-1-4-6 高レベル廃液ガラス固化建屋換気設備にて記載。											
代替換気設備	[可搬型ダクト]		左記設備の耐震設計は、別紙1-4 代替換気設備にて記載。											
	[可搬型フィルタ]		左記設備の耐震設計は、別紙1-4 代替換気設備にて記載。											
	[可搬型ダクト]		左記設備の耐震設計は、別紙1-4 代替換気設備にて記載。											
	[可搬型排風機]		左記設備の耐震設計は、別紙1-4 代替換気設備にて記載。											
	[可搬型ダクト]		左記設備の耐震設計は、別紙1-4 代替換気設備にて記載。											
高レベル廃液ガラス 固化建屋換気設備	[主配管 (溶液保持系, 建屋換気系, 代 替換気系)]		左記設備の耐震設計は、別紙1-2-4-1-4-6 高レベル廃液ガラス固化建屋換気設備にて記載。											
主排気筒	[主排気筒]		左記設備の耐震設計は、別紙1-3 主排気筒にて記載。											

第5-1表 高レベル濃縮廃液貯蔵系の耐震クラス (10/12)

設備	機器、配管名称	属性 (静的) (動的)	設計基準対象の施設					重大事故等対処設備									耐震設計
			第24条	第10条			第11/35条	第39条				第40条					
			放射性液体 廃棄物の処理 及び廃棄	放射性物質 の保持機能	使用済燃料 等を含む溶 液の崩壊熱 除去	セル等の漏 えい拡大防 止及び漏え い液回収	室等の漏え い拡大防止	Pu溶液又は 高レベル廃 液を保有す る貯槽の水 素掃気	内部ルーブ への通水に よる冷却	貯槽等への 注水	冷却コイル 等への通水 による冷却	セルへの導出経 路の構築及び代 替セル排気系に よる対応 (管理放出：蒸 発乾固)	水素爆発を 未然に防止 するための 空気供給	水素爆発の 再発を防止 するための 空気供給	セルへの導出経路の構築 及び代替セル排気系によ る対応 (管理放出：水素爆発)		
水素爆発を未然に防止するための空気供給<可搬型空気圧縮機からの圧縮空気供給 (第1接続口)> : [可搬型空気圧縮機] ⇒ [代替安全圧縮空気系の接続口] ⇒ [代替安全圧縮空気系供給配管接続部] ⇒ [弁 (掃気対象貯槽から見て第1弁)] ⇒ 水素爆発の発生を仮定する機器																	
代替安全圧縮空気系	[可搬型空気圧縮機]		左記設備の耐震設計は、別紙1-4 代替安全圧縮空気系にて記載。														
	[可搬型建屋外ホース]		左記設備の耐震設計は、別紙1-4 代替安全圧縮空気系にて記載。														
	[可搬型建屋内ホース]		左記設備の耐震設計は、別紙1-4 代替安全圧縮空気系にて記載。														
	[主配管 (未然防止掃気系)]		左記設備の耐震設計は、別紙1-4 代替安全圧縮空気系にて記載。														
	[主配管 (未然防止掃気系, 貯槽等注水系)]		左記設備の耐震設計は、別紙1-4 代替安全圧縮空気系にて記載。														
安全圧縮空気系	[主配管 (水素掃気系, 未然防止掃気系)]		左記設備の耐震設計は、別紙1-2-5-1-2-1 安全圧縮空気系にて記載。														
	[主配管 (水素掃気系, 未然防止掃気系, 貯槽等注水系)]		左記設備の耐震設計は、別紙1-2-5-1-2-1 安全圧縮空気系にて記載。														
高レベル濃縮廃液貯蔵系	主配管 (水素掃気系, 未然防止掃気系, 貯槽等注水系)	静的	-	-	-	-	-	S	-	(S), 1. 2Ss	-	-	(S), 1. 2Ss	-	-	S/(S), 1. 2Ss	
	水素爆発の発生を仮定する機器 (高レベル濃縮廃液貯槽)	静的	S	S, 1. 2Ss	S, 1. 2Ss	-	-	S, 1. 2Ss	(S), 1. 2Ss	(S), 1. 2Ss	(S), 1. 2Ss	(S), 1. 2Ss	(S), 1. 2Ss	(S), 1. 2Ss	(S), 1. 2Ss	S, 1. 2Ss/(S), 1. 2Ss	
	水素爆発の発生を仮定する機器 (高レベル濃縮廃液一時貯槽)	静的	S	S, 1. 2Ss	S, 1. 2Ss	-	-	S, 1. 2Ss	(S), 1. 2Ss	(S), 1. 2Ss	(S), 1. 2Ss	(S), 1. 2Ss	(S), 1. 2Ss	(S), 1. 2Ss	(S), 1. 2Ss	(S), 1. 2Ss	S, 1. 2Ss/(S), 1. 2Ss
水素爆発を未然に防止するための空気供給<可搬型空気圧縮機からの圧縮空気供給 (第2接続口)> : [可搬型空気圧縮機] ⇒ [代替安全圧縮空気系の接続口] ⇒ 水素爆発の発生を仮定する機器																	
代替安全圧縮空気系	[可搬型空気圧縮機]		左記設備の耐震設計は、別紙1-4 代替安全圧縮空気系にて記載。														
	[可搬型建屋外ホース]		左記設備の耐震設計は、別紙1-4 代替安全圧縮空気系にて記載。														
	[可搬型建屋内ホース]		左記設備の耐震設計は、別紙1-4 代替安全圧縮空気系にて記載。														
	[主配管 (未然防止掃気系)]		左記設備の耐震設計は、別紙1-4 代替安全圧縮空気系にて記載。														
	[主配管 (未然防止掃気系, 貯槽等注水系)]		左記設備の耐震設計は、別紙1-4 代替安全圧縮空気系にて記載。														
高レベル濃縮廃液貯蔵系	水素爆発の発生を仮定する機器 (高レベル濃縮廃液貯槽)	静的	S	S, 1. 2Ss	S, 1. 2Ss	-	-	S, 1. 2Ss	(S), 1. 2Ss	(S), 1. 2Ss	(S), 1. 2Ss	(S), 1. 2Ss	(S), 1. 2Ss	(S), 1. 2Ss	(S), 1. 2Ss	(S), 1. 2Ss	S, 1. 2Ss/(S), 1. 2Ss
	水素爆発の発生を仮定する機器 (高レベル濃縮廃液一時貯槽)	静的	S	S, 1. 2Ss	S, 1. 2Ss	-	-	S, 1. 2Ss	(S), 1. 2Ss	(S), 1. 2Ss	(S), 1. 2Ss	(S), 1. 2Ss	(S), 1. 2Ss	(S), 1. 2Ss	(S), 1. 2Ss	(S), 1. 2Ss	S, 1. 2Ss/(S), 1. 2Ss

第5-1表 高レベル濃縮廃液貯蔵系の耐震クラス (11/12)

設備	機器、配管名称	属性 (静的) (動的)	設計基準対象の施設					重大事故等対処設備									耐震設計
			第24条	第10条			第11/35条	第39条				第40条					
			放射性液体 廃棄物の処 理及び廃棄	放射性物質 の保持機能	使用済燃料 等を含む溶 液の崩壊熱 除去	セル等の漏 えい拡大防 止及び漏え い液回収	室等の漏え い拡大防止	Pu溶液又は 高レベル廃 液を保有す る貯槽の水 素掃気	内部ループ への通水に よる冷却	貯槽等への 注水	冷却コイル 等への通水 による冷却	セルへの導出経 路の構築及び代 替セル排気系に よる対応 (管理放出：蒸 発乾固)	水素爆発を 未然に防止 するための 空気供給	水素爆発の 再発を防止 するための 空気供給	セルへの導出経路の構築 及び代替セル排気系によ る対応 (管理放出：水素爆発)		
水素爆発の再発を防止するための空気供給<可搬型空気圧縮機からの圧縮空気供給>：[可搬型空気圧縮機]⇒[代替安全圧縮空気系の接続口]⇒水素爆発の発生を仮定する機器																	
代替安全圧縮空気系	[可搬型空気圧縮機]		左記設備の耐震設計は、別紙1-4 代替安全圧縮空気系にて記載。														
	[可搬型建屋外ホース]		左記設備の耐震設計は、別紙1-4 代替安全圧縮空気系にて記載。														
	[可搬型建屋内ホース]		左記設備の耐震設計は、別紙1-4 代替安全圧縮空気系にて記載。														
	[主配管（再発防止掃気系）]		左記設備の耐震設計は、別紙1-4 代替安全圧縮空気系にて記載。														
	[主配管（再発防止掃気系、貯槽等注水系）]		左記設備の耐震設計は、別紙1-4 代替安全圧縮空気系にて記載。														
高レベル濃縮廃液貯蔵系	水素爆発の発生を仮定する機器（高レベル濃縮廃液貯槽）	静的	S	S, 1.2Ss	S, 1.2Ss	—	—	S, 1.2Ss	(S), 1.2Ss	(S), 1.2Ss	(S), 1.2Ss	(S), 1.2Ss	(S), 1.2Ss	(S), 1.2Ss	(S), 1.2Ss	(S), 1.2Ss	S, 1.2Ss/(S), 1.2Ss
	水素爆発の発生を仮定する機器（高レベル濃縮廃液一時貯槽）	静的	S	S, 1.2Ss	S, 1.2Ss	—	—	S, 1.2Ss	(S), 1.2Ss	(S), 1.2Ss	(S), 1.2Ss	(S), 1.2Ss	(S), 1.2Ss	(S), 1.2Ss	(S), 1.2Ss	(S), 1.2Ss	S, 1.2Ss/(S), 1.2Ss
セルへの導出経路の構築及び代替セル排気系による対応（管理放出：水素爆発）<水素爆発の発生を仮定する機器から代替換気設備（セル導出設備）への廃ガスライン>：水素爆発の発生を仮定する機器⇒[高レベル廃液ガラス固化建屋塔槽類廃ガス処理設備 高レベル濃縮廃液ガス処理系]⇒[凝縮器]⇒[セル導出ユニットフィルタ]⇒導出先セル																	
高レベル濃縮廃液貯蔵系	水素爆発の発生を仮定する機器（高レベル濃縮廃液貯槽）	静的	S	S, 1.2Ss	S, 1.2Ss	—	—	S, 1.2Ss	(S), 1.2Ss	(S), 1.2Ss	(S), 1.2Ss	(S), 1.2Ss	(S), 1.2Ss	(S), 1.2Ss	(S), 1.2Ss	(S), 1.2Ss	S, 1.2Ss/(S), 1.2Ss
	水素爆発の発生を仮定する機器（高レベル濃縮廃液一時貯槽）	静的	S	S, 1.2Ss	S, 1.2Ss	—	—	S, 1.2Ss	(S), 1.2Ss	(S), 1.2Ss	(S), 1.2Ss	(S), 1.2Ss	(S), 1.2Ss	(S), 1.2Ss	(S), 1.2Ss	(S), 1.2Ss	S, 1.2Ss/(S), 1.2Ss
高レベル濃縮廃液廃ガス処理系	[主配管（溶液保持系、廃ガス処理系、代替換気系）]		左記設備の耐震設計は、別紙1-2-4-1-2-5-1 高レベル廃液ガラス固化建屋塔槽類廃ガス処理系 高レベル濃縮廃液廃ガス処理系にて記載。														
代替換気設備	[主配管（代替換気系）]		左記設備の耐震設計は、別紙1-4 代替換気設備にて記載。														
	[凝縮器]		左記設備の耐震設計は、別紙1-4 代替換気設備にて記載。														
	[主配管（代替換気系）]		左記設備の耐震設計は、別紙1-4 代替換気設備にて記載。														
	[セル導出ユニットフィルタ]		左記設備の耐震設計は、別紙1-4 代替換気設備にて記載。														
	[主配管（代替換気系）]		左記設備の耐震設計は、別紙1-4 代替換気設備にて記載。														
高レベル廃液ガラス固化建屋換気設備	[主配管（溶液保持系、建屋換気系、代替換気系）]		左記設備の耐震設計は、別紙1-2-4-1-4-6 高レベル廃液ガラス固化建屋換気設備にて記載。														

第5-1表 高レベル濃縮廃液貯蔵系の耐震クラス (12/12)

設備	機器、配管名称	属性 (静的) (動的)	設計基準対象の施設					重大事故等対処設備									耐震設計
			第24条	第10条			第11/35条	第39条				第40条					
			放射性液体 廃棄物の処理 及び廃棄	放射性物質 の保持機能	使用済燃料 等を含む溶 液の崩壊熱 除去	セル等の漏 えい拡大防 止及び漏え い液回収	室等の漏え い拡大防止	Pu溶液又は 高レベル廃 液を保有す る貯槽の水 素掃気	内部ループ への通水に よる冷却	貯槽等への 注水	冷却コイル 等への通水 による冷却	セルへの導出経 路の構築及び代 替セル排気系に よる対応 (管理放出：蒸 発乾固)	水素爆発を 未然に防止 するための 空気供給	水素爆発の 再発を防止 するための 空気供給	セルへの導出経路の構築 及び代替セル排気系によ る対応 (管理放出：水素爆発)		
セルへの導出経路の構築及び代替セル排気系による対応（管理放出：水素爆発）＜水素爆発の発生を仮定する機器から代替換気設備（セル導出設備）への廃ガスライン（水封安全器）＞：水素爆発の発生を仮定する機器⇒[高レベル廃液ガラス固化建屋塔槽類廃ガス処理設備]⇒[水封安全器]⇒[導出先セル]																	
高レベル濃縮廃液貯蔵系	水素爆発の発生を仮定する機器（高レベル濃縮廃液貯槽）	静的	S	S, 1. 2Ss	S, 1. 2Ss	—	—	S, 1. 2Ss	(S), 1. 2Ss	(S), 1. 2Ss	(S), 1. 2Ss	(S), 1. 2Ss	(S), 1. 2Ss	(S), 1. 2Ss	(S), 1. 2Ss	S, 1. 2Ss/(S), 1. 2Ss	
	水素爆発の発生を仮定する機器（高レベル濃縮廃液一時貯槽）	静的	S	S, 1. 2Ss	S, 1. 2Ss	—	—	S, 1. 2Ss	(S), 1. 2Ss	(S), 1. 2Ss	(S), 1. 2Ss	(S), 1. 2Ss	(S), 1. 2Ss	(S), 1. 2Ss	(S), 1. 2Ss	S, 1. 2Ss/(S), 1. 2Ss	
高レベル濃縮廃液廃ガス処理系	[主配管（溶液保持系、廃ガス処理系、代替換気系）]	左記設備の耐震設計は、別紙1-2-4-1-2-5-1 高レベル廃液ガラス固化建屋塔槽類廃ガス処理系 高レベル濃縮廃液廃ガス処理系にて記載。															
代替換気設備	[主配管（代替換気系）]	左記設備の耐震設計は、別紙1-4 代替換気設備にて記載。															
	[廃ガスシールポット]	左記設備の耐震設計は、別紙1-4 代替換気設備にて記載。															
	[主配管（代替換気系）]	左記設備の耐震設計は、別紙1-4 代替換気設備にて記載。															
セルへの導出経路の構築及び代替セル排気系による対応（管理放出：水素爆発）＜導出先セルから主排気筒への排気ライン＞：導出先セル⇒[可搬型フィルタ]⇒[可搬型排風機]⇒[主排気筒]																	
高レベル廃液ガラス固化建屋換気設備	[主配管（溶液保持系、建屋換気系、代替換気系）]	左記設備の耐震設計は、別紙1-2-4-1-4-6 高レベル廃液ガラス固化建屋換気設備にて記載。															
代替換気設備	[可搬型ダクト]	左記設備の耐震設計は、別紙1-4 代替換気設備にて記載。															
	[可搬型フィルタ]	左記設備の耐震設計は、別紙1-4 代替換気設備にて記載。															
	[可搬型ダクト]	左記設備の耐震設計は、別紙1-4 代替換気設備にて記載。															
	[可搬型排風機]	左記設備の耐震設計は、別紙1-4 代替換気設備にて記載。															
	[可搬型ダクト]	左記設備の耐震設計は、別紙1-4 代替換気設備にて記載。															
高レベル廃液ガラス固化建屋換気設備	[主配管（溶液保持系、建屋換気系、代替換気系）]	左記設備の耐震設計は、別紙1-2-4-1-4-6 高レベル廃液ガラス固化建屋換気設備にて記載。															
主排気筒	[主排気筒]	左記設備の耐震設計は、別紙1-3 主排気筒にて記載。															

(3) 下位クラス接続等の留意すべき設備

「3. (1) 事業変更許可申請書の耐震クラス」、「3. (2) 高レベル濃縮廃液貯蔵系に係る系統機能と耐震クラス」以外の高レベル濃縮廃液貯蔵系の特徴を踏まえた主流路の耐震設計範囲の留意事項（下位クラス設備との接続）について以下に示す。

<漏えい液回収系の重力流による回収ラインの耐震範囲>

- 漏えい液を重力流で回収するラインの主配管は、その配管を設置するセル内に設置している漏えい液受皿がSクラスである場合は、仮に重力流での回収ラインが地震等で損傷したとしても漏えい液回収機能としては維持できるため、漏えい検知ポットから回収先の漏えい液受皿までがBクラスの耐震範囲である。（第5-2図参照）
- 漏えい液回収系のうち、プルトニウムを含む溶液が漏えいした場合にその漏えいした溶液を保持する漏えい液受皿は、第5-3図に示すようにSクラスで設計する。

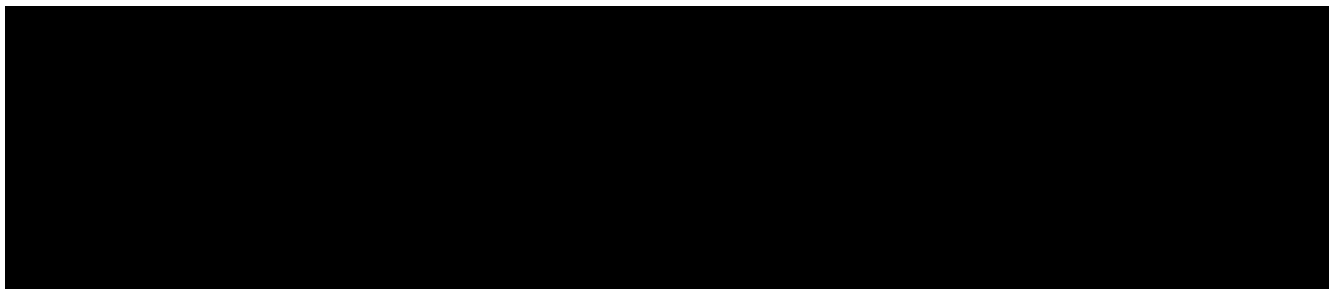

第5-2図 漏えい液を重力流で回収するライン

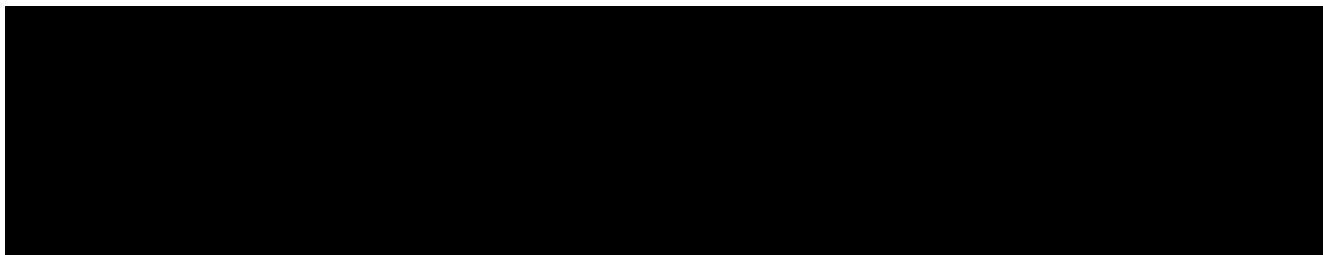

第5-3図 漏えい液を保持する漏えい液受皿

<セル等の漏えい拡大防止及び漏えい液回収>

- 漏えい液受皿 (Sクラス)
- 主配管 (漏えい液回収系) (Sクラス)
- 主配管 (漏えい液回収系) (Bクラス)
- 漏えい液受皿 (Sクラス)

4. 抽出結果

色塗りにて抽出した機器等のリスト(抽出リスト)、色塗り結果を「添付3」に示す。
抽出結果を反映した申請対象設備リストを「添付2」に示す。

設計図書等を確認するにあたり、設計図書の記載に係る留意事項を「別紙1-2-6 別紙1-2における共通的な記載事項」に示す。

また、高レベル濃縮廃液貯蔵系の設計図書等の色塗りについては、兼用設備があることから、設備範囲及び主流路となる範囲が明確になるように着色（設計基準対象の施設に係る系統機能は赤、重大事故等対処設備に係る系統機能は緑）する。

以上

添付 1

別紙 2 機能要求②抜粋 (高レベル濃縮廃液貯蔵系)

共通09 別紙 2 一覧参照

名称
第 24 条：廃棄施設
第 10 条：閉じ込めの機能
第 11 条・第 35 条：火災等による損傷の防止
第 39 条：冷却機能の喪失による蒸発乾固に対処するための設備
第 40 条：放射線分解により発生する水素による爆発に対処するための設備

系統機能及び基本設計方針番号の整理表（高レベル濃縮廃液貯蔵系）
 第十条 閉じ込めの機能

項目番号	基本設計方針	要求種別	主な設備	共通09 別紙への展開		
				機能名称	基本設計方針紐付け番号	
1	第1章 共通項目 4. 閉じ込めの機能 4.1 閉じ込め 安全機能を有する施設は、放射性物質を系統若しくは機器に閉じ込める。又は漏えいした場合においても、セル、グローブボックス及びこれらと同等の閉じ込め機能を有する施設（以下「セル等」という。）若しくは建屋内に保持し、放射性物質を限定された区域に閉じ込める設計とする。	設置要求 機能要求① 機能要求②	プルトニウム精製設備の注水槽、注水槽の液位計 ・北換気筒 ・低レベル廃棄物処理建屋換気筒 ・施設共通 基本設計方針 【機能要求②】 ・使用済燃料受入れ設備（燃料取出し設備） ・使用済燃料貯蔵設備（燃料移送設備、燃料貯蔵設備、燃料送出し設備、プール水冷却系、プール水浄化系、補給水設備） ・せん断処理設備 ・溶解設備 ・清澄・計量設備 ・分離設備 ・分配設備 ・分離建屋一時貯留処理設備 ・ウラン精製設備 ・プルトニウム精製設備 ・精製建屋一時貯留処理設備 ・ウラン脱硝設備（受入れ系、蒸発濃縮系、ウラン脱硝系） ・ウラン・プルトニウム混合脱硝設備（溶液系、ウラン・プルトニウム混合脱硝系、焙焼・還元系、粉体系） ・酸回収設備（第1酸回収系、第2酸回収系） ・溶媒回収設備（分離・分配系、プルトニウム精製系、ウラン精製系、溶媒処理系） ・ウラン酸化物貯蔵設備 ・ウラン・プルトニウム混合酸化物貯蔵設備 ・計測制御設備 ・安全保護回路 ・せん断処理・溶解廃ガス処理設備 ・塔槽類廃ガス処理設備（前処理建屋塔槽類廃ガス処理設備、塔槽類廃ガス処理系（分離建屋）、パルセータ廃ガス処理系（分離建屋）、塔槽類廃ガス処理系（ウラン系）、塔槽類廃ガス処理系（プルトニウム系）、パルセータ廃ガス処理系（精製建屋）、溶媒処理廃ガス処理系、ウラン脱硝建屋塔槽類廃ガス処理設備、ウラン・プルトニウム混合脱硝建屋塔槽類廃ガス処理設備、高レベル濃縮廃液廃ガス処理系、不溶解残渣廃液廃ガス処理系、低レベル廃液処理建屋塔槽類廃ガス処理設備、低レベル濃縮廃液処理廃ガス処理系、廃溶媒処理廃ガス処理系、雑固体廃棄物焼却処理廃ガス処理系、塔槽類廃ガス処理系（低レベル廃棄物処理建屋）、チャンネルボックス・バーナブルボイゾン処理建屋塔槽類廃ガス処理設備、ハル・エンドピース貯蔵建屋塔槽類廃ガス処理設備、分析建屋塔槽類廃ガス処理設備） ・高レベル廃液ガラス固化廃ガス処理設備 ・主排気筒 ・高レベル廃液処理設備（高レベル廃液濃縮系、アルカリ廃液濃縮系、高レベル濃縮廃液貯蔵系、不溶解残渣廃液貯蔵系、アルカリ濃縮廃液貯蔵系、共用貯蔵系） ・低レベル廃液処理設備（第1低レベル廃液処理系、第2低レベル廃液処理系、使用済燃料の受入れ施設及び貯蔵施設廃液処理系、油除去系、海洋放出管理系） ・高レベル廃液ガラス固化設備 ・低レベル固体廃棄物処理設備（低レベル濃縮廃液処理系、廃溶媒処理系、雑固体廃棄物処理系、チャンネルボックス・バーナブルボイゾン処理系） ・低レベル固体廃棄物貯蔵設備（廃樹脂貯蔵系、ハル・エンドピース貯蔵系） ・安全圧縮空気系 ・安全冷却水系 ・分析設備 上記の設備のうち、使用済燃料等を内包又は取り扱う主要な系統及び機器 ・換気設備（使用済燃料輸送容器管理建屋排気系、使用済燃料受入れ・貯蔵建屋排気系、前処理建屋排気系、分離建屋排気系、精製建屋排気系、ウラン脱硝建屋排気系、ウラン・プルトニウム混合脱硝建屋排気系、ウラン・プルトニウム混合酸化物貯蔵建屋排気系、高レベル廃液ガラス固化建屋排気系、第1ガラス固化体貯蔵建屋排気系、低レベル廃液処理建屋排気系、低レベル廃棄物処理建屋排気系、ハル・エンドピース貯蔵建屋排気系、チャンネルボックス・バーナブルボイゾン処理建屋排気系、分析建屋排気系） 上記の換気設備のうち、主要な系統及び機器	⇒ (別紙1-2、別紙1-3)へ展開	・放射性物質の保持機能 ・安全上重要な施設の安全機能の支援 (計測制御設備等については、別紙1-3へ展開)	10条-1

系統機能及び基本設計方針番号の整理表（高レベル濃縮廃液貯蔵系）
 第十条 閉じ込めの機能

項目番号	基本設計方針	要求種別	主な設備	共通09 別紙への展開		
				機能名称	基本設計方針紐付け番号	
6	(2) 漏えい液の回収 液体状の放射性物質を内包する系統及び機器を収納するセル等の床にはステンレス鋼製の漏えい液受皿を設置し、液体状の放射性物質がセル等に漏えいした場合は、漏えい検知装置により検知し、漏えいの拡大を防止するとともに、漏えいした液の性状に応じて定めた移送先に移送し処理できる設計とする。	機能要求① 機能要求② 評価要求	<ul style="list-style-type: none"> ・せん断処理設備 ・溶解設備 ・清澄・計量設備 ・分離設備 ・分配設備 ・分離建屋一時貯留処理設備 ・ウラン精製設備 ・プルトニウム精製設備 ・精製建屋一時貯留処理設備 ・ウラン・プルトニウム混合脱硝設備（溶液系、ウラン・プルトニウム混合脱硝系） ・酸回収設備（第1酸回収系、第2酸回収系） ・溶媒回収設備（分離・分配系、プルトニウム精製系、ウラン精製系、溶媒処理系） ・計測制御設備 ・せん断処理・溶解廃ガス処理設備 ・塔槽類廃ガス処理設備（塔槽類廃ガス処理系（分離建屋）、塔槽類廃ガス処理系（ウラン系）、塔槽類廃ガス処理系（プルトニウム系）、ウラン・プルトニウム混合脱硝建屋塔槽類廃ガス処理設備、高レベル濃縮廃液廃ガス処理系、不溶解残渣廃液廃ガス処理系） ・高レベル廃液ガラス固化廃ガス処理設備 ・換気設備（高レベル廃液ガラス固化建屋排気系） ・高レベル廃液処理設備（高レベル廃液濃縮系、アルカリ廃液濃縮系、高レベル濃縮廃液貯蔵系、不溶解残渣廃液貯蔵系、アルカリ濃縮廃液貯蔵系、共用貯蔵系） ・低レベル廃液処理設備（第1低レベル廃液処理系、第2低レベル廃液処理系） ・高レベル廃液ガラス固化設備 ・分析設備 上記の設備のうち、セル等からの漏えい液回収に係る系統及び機器 回収が重力流によらない場合：漏えい液受皿、漏えい検知装置 回収が重力流による場合：漏えい液受皿、漏えい検知装置及び漏えい液受皿から最終回収先の貯槽までの配管 ※漏えいした液が沸騰又は爆発のおそれのある液体状の放射性物質を内包する機器からの漏えいにおける受皿以降の回収系統は、項目番号8で抽出する。 ※未臨界濃度以上のプルトニウム溶液を連続移送する配管からの漏えいの可能性があり、回収が重力流によらない漏えい液受皿の集液溝を監視する装置については、項目番号10で抽出する。	⇒ (別紙1-2、別紙1-3)へ展開	<ul style="list-style-type: none"> ・セル等の漏えい拡大防止及び漏えい液回収 ・室等の漏えい拡大防止 (計測制御設備等については、別紙1-3へ展開)	10条-6
7	液体状の放射性物質を内包する系統及び機器を設置する室の床には漏えい液受皿を設置し、万一液体状の放射性物質が漏えいした場合は、漏えいを検知し、漏えいの拡大を防止するとともに、漏えいした液の移送及び処理ができる設計とする。	機能要求① 機能要求② 評価要求	<ul style="list-style-type: none"> ・使用済燃料貯蔵設備（プール水浄化系） ・ウラン精製設備 ・精製建屋一時貯留処理設備 ・ウラン脱硝設備（受入系、蒸発濃縮系、ウラン脱硝系） ・ウラン・プルトニウム混合脱硝設備（溶液系、ウラン・プルトニウム混合脱硝系） ・溶媒回収設備（プルトニウム精製系） ・計測制御設備 ・高レベル廃液処理設備（高レベル濃縮廃液貯蔵系） ・低レベル廃液処理設備（第1低レベル廃液処理系、使用済燃料の受入れ施設及び貯蔵施設廃液処理系、海洋放出管理系） ・低レベル固体廃棄物処理設備（低レベル濃縮廃液処理系、廃溶媒処理系） ・低レベル固体廃棄物貯蔵設備（廃樹脂貯蔵系、ハル・エンドピース貯蔵系） ・分析設備 上記の設備のうち、室に設置している漏えい液受皿からの漏えい液回収に係る系統及び機器 回収が重力流によらない場合：漏えい液受皿、漏えいを検知するための設備 回収が重力流による場合：漏えい液受皿、漏えいを検知するための設備及び漏えい液受皿から最終回収先の貯槽までの配管	⇒ (別紙1-2、別紙1-3)へ展開	<ul style="list-style-type: none"> ・セル等の漏えい拡大防止及び漏えい液回収 ・室等の漏えい拡大防止 (計測制御設備等については、別紙1-3へ展開)	10条-7
9	a. 沸騰するおそれのある又はn-ドデカン引火点に達するおそれのある漏えい液の回収 漏えいした液の発熱量が大きく、沸騰のおそれがあるか又はTBP、n-ドデカン及びこれらの混合物（以下「有機溶媒」という。）を含む漏えいした液がn-ドデカンの引火点に達するおそれのあるセル等については、漏えいを検知するための漏えい検知装置を多重化し、万一外部電源が喪失した場合でも、漏えいした液を確実に移送するために、スチームジェットポンプを使用する場合の蒸気はその再処理設備の附属施設の安全蒸気系から、ポンプを使用する場合の電源は非常用所内電源系統から供給する設計とする。また、ポンプは、多重化するか、万一故障しても漏えいした液が沸騰に至らない間に修理又は交換できる設計とする。 なお、沸騰するおそれのある又はn-ドデカンの引火点に達するおそれのある漏えい液をスチームジェットポンプにより移送する場合に安全蒸気系の設計については、第2章 個別項目の「7. 其他再処理設備の附属施設」の「7.2.3 蒸気供給設備」に示す。	機能要求① 機能要求② 評価要求 冒頭宣言	<ul style="list-style-type: none"> ・溶解設備 ・清澄・計量設備 ・分離設備 ・分配設備 ・分離建屋一時貯留処理設備 ・プルトニウム精製設備 ・ウラン・プルトニウム混合脱硝設備（溶液系） ・高レベル廃液ガラス固化廃ガス処理設備 ・高レベル廃液処理設備（高レベル濃縮廃液貯蔵系、高レベル濃縮廃液貯蔵系、不溶解残渣廃液貯蔵系、共用貯蔵系） ・高レベル廃液ガラス固化設備 ・計測制御設備 ・安全蒸気系 上記の設備のうち、沸騰するおそれがある漏えい液又はn-ドデカンの引火点に達するおそれのある漏えい液受皿、漏えい検知装置、漏えい液受皿から回収貯槽までの配管、ポンプで回収する場合はポンプ、スチームジェットポンプで回収する場合はスチームジェットポンプ並びに安全蒸気の供給に必要な系統及び機器を対象とする。発熱量が大きく、安全に回収するために希釈が必要な場合には、希釈液の供給系統も含める。	⇒ (別紙1-2、別紙1-3)へ展開	<ul style="list-style-type: none"> ・セル等の漏えい拡大防止及び漏えい液回収 ・安全上重要な施設の安全機能の支援 (計測制御設備等については、別紙1-3へ展開)	10条-9
10	b. 臨界のおそれのある漏えい液の回収 通常の運転状態において硝酸プルトニウム並びに硝酸プルトニウム及び硝酸ウランの混合溶液の無限体系の未臨界濃度以上のプルトニウムを含む溶液を内包する機器を収納するセルの床には、万一漏えいが発生した場合でも臨界とならない漏えい液受皿を設ける設計とする。 なお、漏えい液受皿の臨界管理に関する設計については、第1章 共通項目の「1. 核燃料物質の臨界防止」の「1.1 核燃料物質の臨界防止に関する設計」に基づくものとする。	機能要求② 評価要求 冒頭宣言	<ul style="list-style-type: none"> ・プルトニウム精製設備 ・精製施設一時貯留処理設備 ・ウラン・プルトニウム混合脱硝設備（溶液系） 上記の設備のうち、臨界防止として、液厚管理の必要がある漏えい液受皿	⇒ (別紙1-2、別紙1-3)へ展開	<ul style="list-style-type: none"> ・セル等の漏えい拡大防止及び漏えい液回収 	10条-10

系統機能及び基本設計方針番号の整理表（高レベル濃縮廃液貯蔵系）
 第十条 閉じ込めの機能

項目番号	基本設計方針	要求種別	主な設備	共通09 別紙への展開		
				機能名称	基本設計方針紐付け番号	
11	連続移送の配管から漏えいのおそれがあり、漏えいしたプルトニウムを含む溶液の回収が重力流によらない場合は、漏えい検知装置を臨界安全管理の観点から多重化し、万一漏えいした場合には、漏えいを確実に検知し移送する設計とする。 通常の運転状態において無限体系の未臨界濃度以上のプルトニウムを含む溶液を連続移送する配管から漏えいのおそれがあり、漏えいしたプルトニウムを含む溶液の回収が重力流によらない場合は、漏えい液受皿の集液溝を監視する装置により、漏えいを検知する設計とする。	設置要求 機能要求② 評価要求	施設共通 基本設計方針 【機能要求②】 ・プルトニウム精製設備 ・計測制御設備 上記の設備のうち、連続移送配管から漏えいした未臨界濃度以上のプルトニウムを含む溶液の回収が重力流によらない漏えい液受皿、漏えい検知装置	⇒ (別紙1-3) へ展開	・セル等の漏えい拡大防止及び漏えい液回収	10条-11
13	熱媒をセル内に設置された流体状の放射性物質を内包する設備へ供給する場合は、熱媒中への放射性物質の漏えいを検知できる設計とする。	機能要求① 機能要求②	施設共通 基本設計方針 【機能要求②】 セル内に熱媒を供給する設備の経路上に設置している計測制御設備	⇒ (別紙1-3) へ展開	・熱媒中への使用済燃料等の漏えい検知	10条-13
15	4.1.4 放射性物質を取り扱う設備、セル等及び室の負圧維持 プルトニウムを含む溶液及び高レベル廃液を内包する系統及び機器、セル等並びにこれらを収納する建屋は、原則として、気体廃棄物の廃棄施設により常時負圧に保ち、それぞれの気圧は、原則として、建屋、セル等、系統及び機器の順に低くすることで漏えいの拡大を防止する設計とする。 また、上記以外の放射性物質を内包する系統及び機器、セル等並びにこれらを収納する建屋は、気体廃棄物の廃棄施設により負圧に保ち、それぞれの気圧は、建屋、セル等、系統及び機器の順に低くすることで漏えいの拡大を防止する設計とする。 気体廃棄物の廃棄施設は、放射性物質の漏えい及び逆流を防止する設計とするとともに、フィルタ、洗浄塔等により放射性物質を適切に除去した後、主排気筒、北換気筒又は低レベル廃棄物処理建屋換気筒から放出する設計とする。 なお、放射性物質を適切に除去するための系統及び機器に関する設計については、第2章 個別項目の「5.放射性廃棄物の廃棄施設」に示す。	機能要求① 機能要求② 冒頭宣言	・分離設備 ・分配設備 ・プルトニウム精製設備 ・精製建屋一時貯留処理設備 ・ウラン脱硝設備（受入れ系、ウラン脱硝系） ・ウラン・プルトニウム混合脱硝設備（溶液系、ウラン・プルトニウム混合脱硝系、焙焼・還元系、粉体系） ・酸回収設備（第1酸回収系、第2酸回収系） ・溶媒回収設備（溶媒処理系） ・せん断処理・溶解廃ガス処理設備 ・塔槽類廃ガス処理設備（前処理建屋塔槽類廃ガス処理設備、塔槽類廃ガス処理系（分離建屋）、パルセータ廃ガス処理系（分離建屋）、塔槽類廃ガス処理系（ウラン系）、塔槽類廃ガス処理系（プルトニウム系）、パルセータ廃ガス処理系（精製建屋）、溶媒処理廃ガス処理系、ウラン脱硝建屋塔槽類廃ガス処理設備、ウラン・プルトニウム混合脱硝建屋塔槽類廃ガス処理設備、高レベル濃縮廃液廃ガス処理系、不溶解残渣廃液廃ガス処理系、低レベル廃液処理建屋塔槽類廃ガス処理設備、低レベル濃縮廃液処理廃ガス処理系、廃溶媒処理廃ガス処理系、雑固体廃棄物焼却処理廃ガス処理系、塔槽類廃ガス処理系（低レベル廃棄物処理建屋）、チャンネルボックス・バーナブルポイズン処理建屋塔槽類廃ガス処理設備、ハル・エンドピース貯蔵建屋塔槽類廃ガス処理設備、分析建屋塔槽類廃ガス処理設備） ・高レベル廃液ガラス固化廃ガス処理設備 ・換気設備（使用済燃料輸送容器管理建屋排気系、使用済燃料受入れ・貯蔵建屋排気系、前処理建屋排気系、分離建屋排気系、精製建屋排気系、ウラン脱硝建屋排気系、ウラン・プルトニウム混合脱硝建屋排気系、ウラン・プルトニウム混合酸化物貯蔵建屋排気系、高レベル廃液ガラス固化建屋排気系、第1ガラス固化体貯蔵建屋排気系、低レベル廃液処理建屋排気系、低レベル廃棄物処理建屋排気系、ハル・エンドピース貯蔵建屋排気系、チャンネルボックス・バーナブルポイズン処理建屋排気系、分析建屋排気系） ・高レベル廃液処理設備（高レベル廃液濃縮系、高レベル濃縮廃液貯蔵系） ・低レベル廃液処理設備（第1低レベル廃液処理系、第2低レベル廃液処理系） ・低レベル固体廃棄物処理設備（雑固体廃棄物処理系） ・分析設備 上記の設備のうち、主要な系統及び機器	⇒ (別紙1-2) へ展開	・放射性物質を保持する系統の負圧維持	10条-15
16	設計基準事故時においても、可能な限り負圧維持並びに漏えい及び逆流防止の機能が確保される設計とするとともに、一部の換気系統の機能が損なわれた場合においても、再処理施設全体として気体の閉じ込め機能を確保する設計とする。	機能要求① 機能要求②	・分離設備 ・分配設備 ・プルトニウム精製設備 ・精製建屋一時貯留処理設備 ・ウラン・プルトニウム混合脱硝設備（ウラン・プルトニウム混合脱硝系、焙焼・還元系、粉体系） ・計測制御設備 ・安全保護回路 ・せん断処理・溶解廃ガス処理設備 ・塔槽類廃ガス処理設備（前処理建屋塔槽類廃ガス処理設備、塔槽類廃ガス処理系（分離建屋）、パルセータ廃ガス処理系（分離建屋）、塔槽類廃ガス処理系（プルトニウム系）、パルセータ廃ガス処理系（精製建屋）、ウラン・プルトニウム混合脱硝建屋塔槽類廃ガス処理設備、高レベル濃縮廃液廃ガス処理系、不溶解残渣廃液廃ガス処理系） ・高レベル廃液ガラス固化廃ガス処理設備 ・換気設備（前処理建屋排気系、分離建屋給気系、分離建屋排気系、精製建屋給気系、精製建屋排気系、ウラン・プルトニウム混合脱硝建屋排気系、高レベル廃液ガラス固化建屋排気系） ・主排気筒 ・高レベル廃液処理設備（高レベル廃液濃縮系） 上記の設備のうち、主要な系統及び機器	⇒ (別紙1-2) へ展開	・設計基準事故時における閉じ込め機能	10条-16
17	4.1.5 グローブボックス及びフード プルトニウムを含む溶液及び粉末を取り扱うグローブボックスは、給気口及び排気口を除き密閉できる設計とする。	機能要求②	・プルトニウム精製設備 ・ウラン・プルトニウム混合脱硝設備（溶液系、ウラン・プルトニウム混合脱硝系、焙焼・還元系、粉体系） 上記の設備のプルトニウムを含む溶液及び粉末を取り扱うグローブボックス	⇒ (別紙1-3) へ展開	・G Bの密閉構造	10条-17
18	フードは、気体廃棄物の廃棄施設により開口部からの空気流入風速を確保する設計とする。	機能要求① 機能要求②	・プルトニウム精製設備 ・ウラン脱硝設備（受入れ系、ウラン脱硝系） ・ウラン・プルトニウム混合脱硝設備（粉体系） ・塔槽類廃ガス処理設備（塔槽類廃ガス処理系（低レベル廃棄物処理建屋）） ・換気設備（使用済燃料受入れ・貯蔵建屋排気系、分離建屋排気系、精製建屋排気系、ウラン脱硝建屋排気系、ウラン・プルトニウム混合脱硝建屋排気系、分析建屋排気系） ・分析設備 上記の設備のうち、フード及びフードからの排気系	⇒ (別紙1-2) へ展開	・フードの面速維持	10条-18

項目番号	基本設計方針	要求種別	主な設備	共通09 別紙への展開		
				機能名称	基本設計方針紐付け番号	
19	<p>4.1.6 崩壊熱除去</p> <p>再処理施設は、使用済燃料及びその溶解液、放射性廃棄物等の貯蔵及び処理時に発生する崩壊熱による異常な温度上昇を防止する設計とする。</p> <p>なお、溶解液等の貯蔵及び処理時に発生する崩壊熱による溶液の異常な温度上昇を防止するために使用する安全冷却水系の設計については、第2章 個別項目の「7. その他再処理設備の附属施設」の「7.2.2 冷却水設備」に示す。</p> <p>また、使用済燃料、製品貯蔵容器及び放射性廃棄物であるガラス固化体の貯蔵時に発生する崩壊熱による異常な温度上昇の防止に関する設計については、それぞれ第2章 個別項目の「1. 使用済燃料の受入施設及び貯蔵施設」、「3. 製品貯蔵施設」及び「5. 放射性廃棄物の廃棄施設」の「5.3 固体廃棄物の廃棄施設」に示す。</p>	機能要求① 機能要求② 評価要求 冒頭宣言	<ul style="list-style-type: none"> 溶解設備 清澄・計量設備 分離設備 分離建屋一時貯留処理設備 プルトニウム精製設備 精製建屋一時貯留処理設備 ウラン・プルトニウム混合脱硝設備（溶液系） 高レベル廃液処理設備（高レベル廃液濃縮系、高レベル濃縮廃液貯蔵系、不溶解残渣廃液貯蔵系、共用貯蔵系） 高レベル廃液ガラス固化設備 安全冷却水系 <p>上記設備のうち、事業変更許可申請書 添付書類六 第9.5-2表に記載の崩壊熱除去用冷却水を必要とする機器へ冷却水を供給する系統及び機器（冷却塔、ポンプ、熱交換器、容器）</p>	⇒ (別紙1-2、別紙1-3)へ展開	<ul style="list-style-type: none"> 使用済燃料等を含む溶液の崩壊熱除去 安全上重要な施設の安全機能の支援 <p>(計測制御設備等については、別紙1-3へ展開)</p>	10条-19
20	<p>4.1.7 液体状の放射性物質の施設外への漏えい防止</p> <p>液体状の放射性物質を内包する系統及び機器を設置する室の床には「4.1.3 放射性物質の漏えい拡大防止」に示す漏えい液受皿を設置し、液体状の放射性物質が施設外へ漏えいすることを防止する設計としている。</p> <p>漏えい液受皿を設置しない場合は、液体状の放射性物質を取り扱う設備の周辺部又は施設外に通じる出入口若しくはその周辺部に堰を設置し、最大容量の機器から全量漏えいした場合においても、液体状の放射性物質が施設外へ漏えいすることを防止する設計とする。</p>	機能要求② 評価要求	<ul style="list-style-type: none"> 前処理建屋 分離建屋 精製建屋 ウラン脱硝建屋 低レベル廃棄物処理建屋 チャンネルボックス・バーナブルポイズン処理建屋 <p>上記の建屋において、施設外に通じる出入口又はその周辺部に設置している液体状の放射性物質の施設外への漏えいを防止する堰</p>	⇒ (別紙1-3)へ展開	施設外漏えい防止堰の設置	10条-20

添付 2

申請対象設備リスト
(高レベル濃縮廃液貯蔵系)

申請対象設備リスト (系統設備)
(1/1)

番号	施設区分		設備区分			機器名称(許可)	機器名称	機種	基本設計方針 紐付け番号	エビデンス 紐付け番号	設置場所	数量	申請回	変更区分	DB区分	SA区分	耐震設計	兼用 (主従)	共用 (主従)	備考
1	放射性廃棄物の廃棄施設	液体廃棄物の廃棄施設	高レベル廃液処理設備	高レベル廃液貯蔵設備	高レベル濃縮廃液貯蔵系	高レベル濃縮廃液一時貯槽	第1,第2高レベル濃縮廃液一時貯槽	容器	10条-1,19 11条/35条-40 24条-4 【代替換気設備】 39条-4,5,9,32 【代替換気設備】 40条-4,5,9,32 【代替安全圧縮空気系】 40条-7,27,47 【代替安全冷却水系】 39条-6,7,8,10,40	機-09-1	KA	2	②-2	既設	安重	常設SA	S, 1.2Ss/(S), 1.2Ss	主:高レベル濃縮廃液貯蔵系 従:代替換気設備 代替安全圧縮空気系 代替安全冷却水系	—	EFD番号: EFD_2
2	放射性廃棄物の廃棄施設	液体廃棄物の廃棄施設	高レベル廃液処理設備	高レベル廃液貯蔵設備	高レベル濃縮廃液貯蔵系	高レベル濃縮廃液貯槽	第1,第2高レベル濃縮廃液貯槽	容器	10条-1,19 11条/35条-40 24条-4 【代替換気設備】 39条-4,5,9,32 【代替換気設備】 40条-4,5,9,32 【代替安全圧縮空気系】 40条-7,27,47 【代替安全冷却水系】 39条-6,7,8,10,40	機-09-2	KA	2	②-2	既設	安重	常設SA	S, 1.2Ss/(S), 1.2Ss	主:高レベル濃縮廃液貯蔵系 従:代替換気設備 代替安全圧縮空気系 代替安全冷却水系	—	EFD番号: EFD_3,4
3	放射性廃棄物の廃棄施設	液体廃棄物の廃棄施設	高レベル廃液処理設備	高レベル廃液貯蔵設備	高レベル濃縮廃液貯蔵系	漏えい液受皿	放射性配管分岐セル漏えい液受皿1,2	容器	10条-6	機-09-3	KA	2	②-2	既設	安重	—	S/—	—	—	EFD番号: EFD_8
4	放射性廃棄物の廃棄施設	液体廃棄物の廃棄施設	高レベル廃液処理設備	高レベル廃液貯蔵設備	高レベル濃縮廃液貯蔵系	漏えい液受皿	高レベル濃縮廃液貯槽第1,第2セル漏えい液受皿	容器	10条-6,9	機-09-4	KA	2	②-2	既設	安重	—	S/—	—	—	EFD番号: EFD_3,4
5	放射性廃棄物の廃棄施設	液体廃棄物の廃棄施設	高レベル廃液処理設備	高レベル廃液貯蔵設備	高レベル濃縮廃液貯蔵系	漏えい液受皿	高レベル濃縮廃液一時貯槽セル漏えい液受皿	容器	10条-6,9	機-09-6	KA	1	②-2	既設	安重	—	S/—	—	—	EFD番号: EFD_2
6	放射性廃棄物の廃棄施設	液体廃棄物の廃棄施設	高レベル廃液処理設備	高レベル廃液貯蔵設備	高レベル濃縮廃液貯蔵系	漏えい液受皿	分配器セル漏えい液受皿	容器	10条-6	機-09-8	KA	1	②-2	既設	安重	—	S/—	—	—	EFD番号: EFD_1
7	放射性廃棄物の廃棄施設	液体廃棄物の廃棄施設	高レベル廃液処理設備	高レベル廃液貯蔵設備	高レベル濃縮廃液貯蔵系	高レベル濃縮廃液貯蔵系	第1,第2高レベル濃縮廃液分配器	容器	10条-1	機-09-9	KA	2	②-2	既設	安重	—	S, 1.2Ss/—	—	—	EFD番号: EFD_1
8	放射性廃棄物の廃棄施設	液体廃棄物の廃棄施設	高レベル廃液処理設備	高レベル廃液貯蔵設備	高レベル濃縮廃液貯蔵系	スチームジェットポンプ	高レベル濃縮廃液貯槽第1,第2セル漏えい液受皿 スチームジェットポンプ	ポンプ	10条-9	機-09-5	KA	4	②-2	既設	安重	—	S/—	—	—	EFD番号: EFD_3,4
9	放射性廃棄物の廃棄施設	液体廃棄物の廃棄施設	高レベル廃液処理設備	高レベル廃液貯蔵設備	高レベル濃縮廃液貯蔵系	スチームジェットポンプ	高レベル濃縮廃液一時貯槽セル漏えい液受皿 スチームジェットポンプ	ポンプ	10条-9	機-09-7	KA	2	②-2	既設	安重	—	S/—	—	—	EFD番号: EFD_2
10	放射性廃棄物の廃棄施設	液体廃棄物の廃棄施設	高レベル廃液処理設備	高レベル廃液貯蔵設備	高レベル濃縮廃液貯蔵系	高レベル濃縮廃液貯蔵系	主配管(高レベル廃液処理系)	主配管	10条-1 24条-4	配-09-1	KA	一式	②-2	既設	安重	—	S, 1.2Ss/—	—	—	流体:放射性廃液
11	放射性廃棄物の廃棄施設	液体廃棄物の廃棄施設	高レベル廃液処理設備	高レベル廃液貯蔵設備	高レベル濃縮廃液貯蔵系	高レベル濃縮廃液貯蔵系	主配管(水素掃気系,未然防止掃気系,貯槽等注水系)	主配管	11条/35条-40 【代替安全圧縮空気系】 40条-7,27,47 【代替安全冷却水系】 39条-7,20,40	配-09-2	KA	一式	②-2	既設	安重	常設SA	S/(S), 1.2Ss	主:高レベル濃縮廃液貯蔵系 従:代替安全圧縮空気系 代替安全冷却水系	—	流体1:圧縮空気 流体2:汽水
12	放射性廃棄物の廃棄施設	液体廃棄物の廃棄施設	高レベル廃液処理設備	高レベル廃液貯蔵設備	高レベル濃縮廃液貯蔵系	高レベル濃縮廃液貯蔵系	主配管(漏えい液回収系)	主配管	10条-9	配-09-3	KA	一式	②-2	既設	安重	—	S/—	—	—	流体:放射性廃液
13	放射性廃棄物の廃棄施設	液体廃棄物の廃棄施設	高レベル廃液処理設備	高レベル廃液貯蔵設備	高レベル濃縮廃液貯蔵系	高レベル濃縮廃液貯蔵系	主配管(漏えい液回収系)	主配管	10条-9	配-09-4	KA	一式	②-2	既設	安重	—	S/—	—	—	流体:蒸気
14	放射性廃棄物の廃棄施設	液体廃棄物の廃棄施設	高レベル廃液処理設備	高レベル廃液貯蔵設備	高レベル濃縮廃液貯蔵系	高レベル濃縮廃液貯蔵系	主配管(漏えい液回収系)	主配管	10条-9	配-09-5	KA	一式	②-2	既設	安重	—	S/—	—	—	流体:希釈水(純水)
15	放射性廃棄物の廃棄施設	液体廃棄物の廃棄施設	高レベル廃液処理設備	高レベル廃液貯蔵設備	高レベル濃縮廃液貯蔵系	高レベル濃縮廃液貯蔵系	主配管(高レベル廃液処理系)	主配管	10条-1 24条-4	配-09-6	KA	一式	②-2	既設	安重	—	S/—	—	—	流体:放射性廃液
16	放射性廃棄物の廃棄施設	液体廃棄物の廃棄施設	高レベル廃液処理設備	高レベル廃液貯蔵設備	高レベル濃縮廃液貯蔵系	高レベル濃縮廃液貯蔵系	主配管(漏えい拡大防止系)	主配管	10条-6	配-09-7	KA	一式	②-2	既設	非安重	—	B/—	—	—	流体:放射性廃液
17	放射性廃棄物の廃棄施設	液体廃棄物の廃棄施設	高レベル廃液処理設備	高レベル廃液貯蔵設備	高レベル濃縮廃液貯蔵系	高レベル濃縮廃液貯蔵系	主配管(漏えい拡大防止系)	主配管	10条-6	配-09-8	KA	一式	②-2	既設	非安重	—	C/—	—	—	流体:放射性廃液
18	放射性廃棄物の廃棄施設	液体廃棄物の廃棄施設	高レベル廃液処理設備	高レベル廃液貯蔵設備	高レベル濃縮廃液貯蔵系	配管収納容器	AT06配管収納容器1	容器	10条-6	機-07-4	AT06	一式	②-2	既設	安重	—	S/—	—	—	EFD番号: EFD_8
19	放射性廃棄物の廃棄施設	液体廃棄物の廃棄施設	高レベル廃液処理設備	高レベル廃液貯蔵設備	高レベル濃縮廃液貯蔵系	配管収納容器	AT06配管収納容器2	容器	10条-6	機-07-1	AT06	一式	②-2	既設	非安重	—	B-2/—	—	—	EFD番号: EFD_8
20	放射性廃棄物の廃棄施設	液体廃棄物の廃棄施設	高レベル廃液処理設備	高レベル廃液貯蔵設備	高レベル濃縮廃液貯蔵系	漏えい液受皿	AT06漏えい液受皿1	容器	10条-7	機-07-2	AT06	一式	②-2	既設	非安重	—	B-2/—	—	—	EFD番号: EFD_8
21	放射性廃棄物の廃棄施設	液体廃棄物の廃棄施設	高レベル廃液処理設備	高レベル廃液貯蔵設備	高レベル濃縮廃液貯蔵系	漏えい液受皿	AT06漏えい液受皿2	容器	10条-7	機-07-3	AT06	一式	②-2	既設	非安重	—	C-1/—	—	—	EFD番号: EFD_8

添付 3

申請対象設備抽出結果
(高レベル濃縮廃液貯蔵系)

(1) 高レベル濃縮廃液貯蔵系

抽出リスト(機器)
(1/1)

【機器等の抽出】

紐付け番号	施設区分		設備区分			機器名称(許可)	機器名称	機種	機器番号	設置場所	数量	申請回	変更区分	DB区分	SA区分	耐震設計	兼用 (主従)	共用 (主従)	備考
機-09-1	放射性廃棄物の 廃棄施設	液体廃棄物の廃 棄施設	高レベル廃液処 理設備	高レベル廃液貯 蔵設備	高レベル濃縮廃 液貯蔵系	高レベル濃縮廃液一時貯槽	第1, 第2高レベル濃縮廃液一時貯槽	容器	■■■■■ (第1高レベル濃 縮廃液一時貯 槽) ■■■■■ (第2高レベル濃 縮廃液一時貯 槽)	KA	2	②-2	既設	安重	常設SA	S, 1.2Ss/(S), 1.2Ss	主:高レベル濃 縮廃液貯蔵系 従:代替換気設 備 代替安全圧縮空 気系 代替安全冷却水 系	—	EFD番号: EFD_2
機-09-2	放射性廃棄物の 廃棄施設	液体廃棄物の廃 棄施設	高レベル廃液処 理設備	高レベル廃液貯 蔵設備	高レベル濃縮廃 液貯蔵系	高レベル濃縮廃液貯槽	第1, 第2高レベル濃縮廃液貯槽	容器	■■■■■ (第1高レベル濃 縮廃液貯槽) ■■■■■ (第2高レベル濃 縮廃液貯槽)	KA	2	②-2	既設	安重	常設SA	S, 1.2Ss/(S), 1.2Ss	主:高レベル濃 縮廃液貯蔵系 従:代替換気設 備 代替安全圧縮空 気系 代替安全冷却水 系	—	EFD番号: EFD_3, 4
機-09-3	放射性廃棄物の 廃棄施設	液体廃棄物の廃 棄施設	高レベル廃液処 理設備	高レベル廃液貯 蔵設備	高レベル濃縮廃 液貯蔵系	漏えい液受皿	放射性配管分岐セル漏えい液受皿1, 2	容器	■■■■■ (放射性配管分 岐セル漏えい液 受皿1) ■■■■■ (放射性配管分 岐セル漏えい液 受皿2)	KA	2	②-2	既設	安重	—	S/—	—	—	EFD番号: EFD_8
機-09-4	放射性廃棄物の 廃棄施設	液体廃棄物の廃 棄施設	高レベル廃液処 理設備	高レベル廃液貯 蔵設備	高レベル濃縮廃 液貯蔵系	漏えい液受皿	高レベル濃縮廃液貯槽第1, 第2セル漏えい液 受皿	容器	■■■■■ (高レベル濃縮 廃液貯槽第1セル 漏えい液受皿) ■■■■■ (高レベル濃縮 廃液貯槽第2セル 漏えい液受皿)	KA	2	②-2	既設	安重	—	S/—	—	—	EFD番号: EFD_3, 4
機-09-6	放射性廃棄物の 廃棄施設	液体廃棄物の廃 棄施設	高レベル廃液処 理設備	高レベル廃液貯 蔵設備	高レベル濃縮廃 液貯蔵系	漏えい液受皿	高レベル濃縮廃液一時貯槽セル漏えい液受 皿	容器	■■■■■	KA	1	②-2	既設	安重	—	S/—	—	—	EFD番号: EFD_2
機-09-8	放射性廃棄物の 廃棄施設	液体廃棄物の廃 棄施設	高レベル廃液処 理設備	高レベル廃液貯 蔵設備	高レベル濃縮廃 液貯蔵系	漏えい液受皿	分配器セル漏えい液受皿	容器	■■■■■	KA	1	②-2	既設	安重	—	S/—	—	—	EFD番号: EFD_1
機-09-9	放射性廃棄物の 廃棄施設	液体廃棄物の廃 棄施設	高レベル廃液処 理設備	高レベル廃液貯 蔵設備	高レベル濃縮廃 液貯蔵系	高レベル濃縮廃液貯蔵系	第1, 第2高レベル濃縮廃液分配器	容器	■■■■■ (第1高レベル濃 縮廃液分配器) ■■■■■ (第2高レベル濃 縮廃液分配器)	KA	2	②-2	既設	安重	—	S, 1.2Ss/—	—	—	EFD番号: EFD_1
機-09-5	放射性廃棄物の 廃棄施設	液体廃棄物の廃 棄施設	高レベル廃液処 理設備	高レベル廃液貯 蔵設備	高レベル濃縮廃 液貯蔵系	スチームジェットポンプ	高レベル濃縮廃液貯槽第1, 第2セル漏えい液 受皿 スチームジェットポンプ	ポンプ	■■■■■ (高レベル濃縮 廃液貯槽第1セル 漏えい液受皿ス チームジェット ポンプ1A) ■■■■■ (高レベル濃縮 廃液貯槽第1セル 漏えい液受皿ス チームジェット ポンプ1B) ■■■■■ (高レベル濃縮 廃液貯槽第2セル 漏えい液受皿ス チームジェット ポンプA) ■■■■■ (高レベル濃縮 廃液貯槽第2セル 漏えい液受皿ス チームジェット ポンプB)	KA	4	②-2	既設	安重	—	S/—	—	—	EFD番号: EFD_3, 4
機-09-7	放射性廃棄物の 廃棄施設	液体廃棄物の廃 棄施設	高レベル廃液処 理設備	高レベル廃液貯 蔵設備	高レベル濃縮廃 液貯蔵系	スチームジェットポンプ	高レベル濃縮廃液一時貯槽セル漏えい液受 皿 スチームジェットポンプ	ポンプ	■■■■■ (高レベル濃縮 廃液一時貯槽セ ル漏えい液受皿 スチームジェッ トポンプA) ■■■■■ (高レベル濃縮 廃液一時貯槽セ ル漏えい液受皿 スチームジェッ トポンプB)	KA	2	②-2	既設	安重	—	S/—	—	—	EFD番号: EFD_2
機-07-4	放射性廃棄物の 廃棄施設	液体廃棄物の廃 棄施設	高レベル廃液処 理設備	高レベル廃液貯 蔵設備	高レベル濃縮廃 液貯蔵系	配管収納容器	AT06配管収納容器1	容器	■■■■■	AT06	一式	②-2	既設	安重	—	S/—	—	—	EFD番号: EFD_8
機-07-1	放射性廃棄物の 廃棄施設	液体廃棄物の廃 棄施設	高レベル廃液処 理設備	高レベル廃液貯 蔵設備	高レベル濃縮廃 液貯蔵系	配管収納容器	AT06配管収納容器2	容器	■■■■■	AT06	一式	②-2	既設	非安重	—	B-2/—	—	—	EFD番号: EFD_8
機-07-2	放射性廃棄物の 廃棄施設	液体廃棄物の廃 棄施設	高レベル廃液処 理設備	高レベル廃液貯 蔵設備	高レベル濃縮廃 液貯蔵系	漏えい液受皿	AT06漏えい液受皿1	容器	■■■■■	AT06	一式	②-2	既設	非安重	—	B-2/—	—	—	EFD番号: EFD_8
機-07-3	放射性廃棄物の 廃棄施設	液体廃棄物の廃 棄施設	高レベル廃液処 理設備	高レベル廃液貯 蔵設備	高レベル濃縮廃 液貯蔵系	漏えい液受皿	AT06漏えい液受皿2	容器	■■■■■	AT06	一式	②-2	既設	非安重	—	C-1/—	—	—	EFD番号: EFD_8

抽出リスト(配管)
(1/1)

【機器等の抽出】

紐付け番号	施設区分		設備区分			機器名称(許可)	機器名称	機種	機器番号	設置場所	数量	申請回	変更区分	DB区分	SA区分	耐震設計	兼用 (主従)	共用 (主従)	備考
配-09-1	放射性廃棄物の 廃棄施設	液体廃棄物の廃 棄施設	高レベル廃液処 理設備	高レベル廃液貯 蔵設備	高レベル濃縮廃 液貯蔵系	高レベル濃縮廃液貯蔵系	主配管(高レベル廃液処理系)	主配管	—	KA	一式	②-2	既設	安重	—	S, 1.2Ss/—	—	—	流体:放射性廃液
配-09-2	放射性廃棄物の 廃棄施設	液体廃棄物の廃 棄施設	高レベル廃液処 理設備	高レベル廃液貯 蔵設備	高レベル濃縮廃 液貯蔵系	高レベル濃縮廃液貯蔵系	主配管(水素掃気系,未燃防止掃気系,貯槽 等注水系)	主配管	—	KA	一式	②-2	既設	安重	常設SA	S/(S), 1.2Ss	主:高レベル濃 縮廃液貯蔵系 従:代替安全圧 縮空気系 代替安全冷却水 系	—	流体1:圧縮空気 流体2:汽水
配-09-3	放射性廃棄物の 廃棄施設	液体廃棄物の廃 棄施設	高レベル廃液処 理設備	高レベル廃液貯 蔵設備	高レベル濃縮廃 液貯蔵系	高レベル濃縮廃液貯蔵系	主配管(漏えい液回収系)	主配管	—	KA	一式	②-2	既設	安重	—	S/—	—	—	流体:放射性廃液
配-09-4	放射性廃棄物の 廃棄施設	液体廃棄物の廃 棄施設	高レベル廃液処 理設備	高レベル廃液貯 蔵設備	高レベル濃縮廃 液貯蔵系	高レベル濃縮廃液貯蔵系	主配管(漏えい液回収系)	主配管	—	KA	一式	②-2	既設	安重	—	S/—	—	—	流体:蒸気
配-09-5	放射性廃棄物の 廃棄施設	液体廃棄物の廃 棄施設	高レベル廃液処 理設備	高レベル廃液貯 蔵設備	高レベル濃縮廃 液貯蔵系	高レベル濃縮廃液貯蔵系	主配管(漏えい液回収系)	主配管	—	KA	一式	②-2	既設	安重	—	S/—	—	—	流体:希釈水(純水)
配-09-6	放射性廃棄物の 廃棄施設	液体廃棄物の廃 棄施設	高レベル廃液処 理設備	高レベル廃液貯 蔵設備	高レベル濃縮廃 液貯蔵系	高レベル濃縮廃液貯蔵系	主配管(高レベル廃液処理系)	主配管	—	KA	一式	②-2	既設	安重	—	S/—	—	—	流体:放射性廃液
配-09-7	放射性廃棄物の 廃棄施設	液体廃棄物の廃 棄施設	高レベル廃液処 理設備	高レベル廃液貯 蔵設備	高レベル濃縮廃 液貯蔵系	高レベル濃縮廃液貯蔵系	主配管(漏えい拡大防止系)	主配管	—	KA	一式	②-2	既設	非安重	—	B/—	—	—	流体:放射性廃液
配-09-8	放射性廃棄物の 廃棄施設	液体廃棄物の廃 棄施設	高レベル廃液処 理設備	高レベル廃液貯 蔵設備	高レベル濃縮廃 液貯蔵系	高レベル濃縮廃液貯蔵系	主配管(漏えい拡大防止系)	主配管	—	KA	一式	②-2	既設	非安重	—	C/—	—	—	流体:放射性廃液

共通09 別紙1-2-4-2-1-2-1
 高レベル濃縮廃液貯蔵系 ②-bの理由整理表

EFD 青四角番号	本文 第4-1表	②-bの理由
1	D, J, L	ユーティリティラインであり主流路としない(SA対処設備以外)
2	I	ガイドパイプ、計装用の配管(SA対処設備以外)、信号等であり流路ではない
3	A, B, C, E, F	ドレン、ベント、バイパス、オーバーフロー、テスト・バックアップラインであり主流路としない
4	H	分析試料採取配管であり主配管としない
5	M	崩壊熱除去評価対象外の貯槽または冷却ジャケットへの安全冷却水供給ラインであり主流路としない
6	K	閉じ込め機能を有する仕様表対象機器の排気ラインではないため主流路としない
7	F, G	非安重の漏えい液回収スチームジェット配管であり主流路としない
8	G	デミスタ・凝縮器等から発生した凝縮水ラインであり主流路としない
11	N	安全機能に関係しない機器等の将来増設用ラインであり、主流路としない
22	個別1※1	<u>Pu溶液又は高レベル廃液保持に係らない廃液、硝酸、溶媒等の移送ラインのため主流路としない</u>
23	個別1※2	<u>設備内で処理したアルカリ廃液を廃液処理するための回収ラインであり、漏えい時の影響が小さいため、当該設備を主流路と設定しない。</u>
24	個別1※3	<u>使用済硝酸を含む廃液を収集する貯槽を始点として主流路を設定しているため、各建屋からの使用済硝酸の受入れラインは、主流路と設定しない。</u>

※1：高レベル廃液ガラス固化廃ガス処理設備にて個別理由を示す

※2：分離建屋 一時貯留処理設備にて個別理由を示す

※3：酸回収設備にて個別理由を示す

<EFD矢羽根取合い概要>

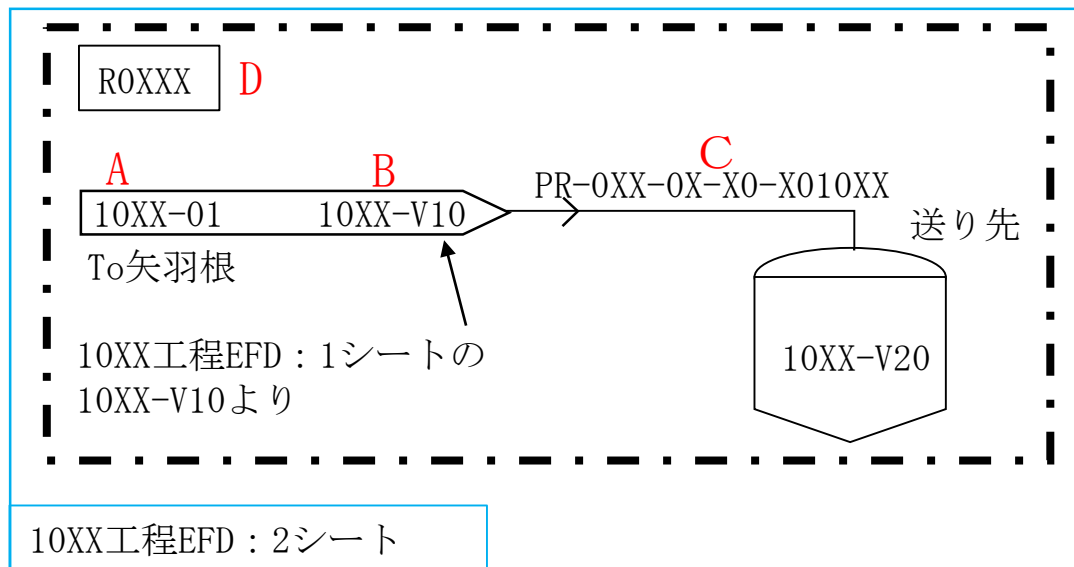
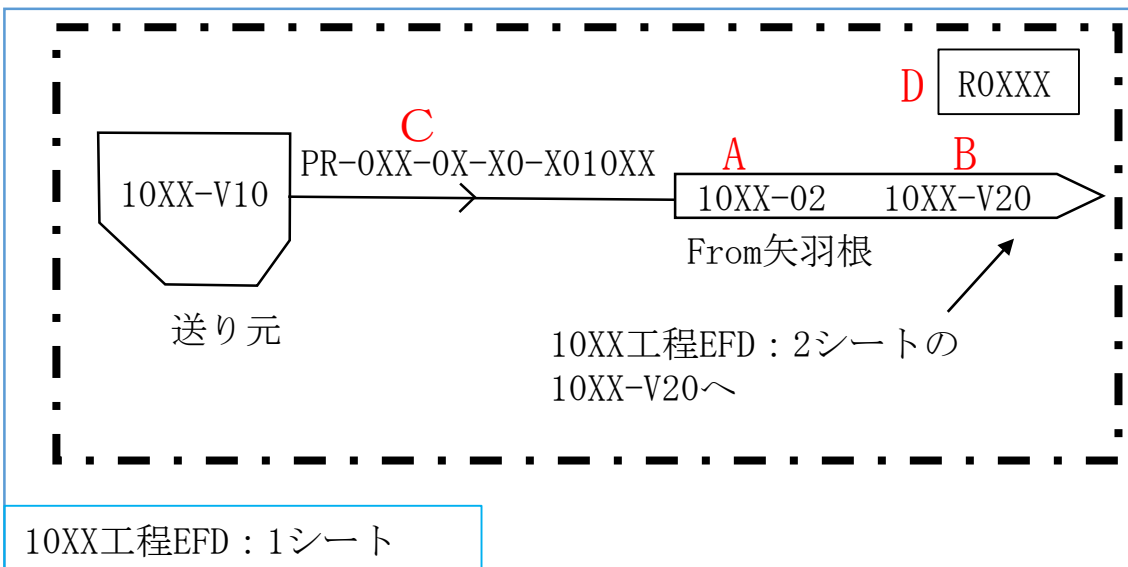

A : 送り元、送り先の工程番号とその系統番号の系統図のシート番号を示す。

「(系統番号: 10XX) - (系統番号の系統図のシート番号: 01, 02)」

※同一シート内で矢羽根で送り元、送り先を示す場合は、系統番号を省略する場合がある。

B : 送り元、送り先のタンク等を示す。「送り先: 10XX-V20, 送り元: 10XX-V10」

※配管分岐、ヘッダ等から機器へ接続される場合は、Bの記載を「MANIFOLD」、「HEADER」と記載する。

C : 配管番号を示す。「配管番号: PR-0XX-0X-X010XX」

※他系統の配管を記載する場合は、「(系統番号) + (配管番号)」で示す。

D : 部屋番号を示す。「部屋番号: ROXXX」、一点鎖線にて部屋の範囲を示している。

※ From-To の関係にある矢羽根は同一の部屋で取合う。

<矢羽根取合い確認>

①From矢羽根内の情報より、To矢羽根が記載されているEFDシートが特定される。(10XX工程、シート番号: 2)

②From矢羽根が記載されている部屋と同一の部屋にTo矢羽根が記載されている。

(10XX工程、シート番号: 2のROXXXの一点鎖線の範囲内にTo矢羽根が存在)

③上記②において、複数の矢羽根が存在している場合はFrom矢羽根の情報(系統番号、シート番号、送り元)及び配管番号が一致しているものが目的のTo矢羽根となる。(10XX工程、シート番号: 1、送り元: 10XX-V10、配管番号: PR-0XX-0X-X010XX)

矢羽根に取合うEFDの
シート番号を追加

EFDにシート番号
(EFD_1,EFD_2,...)を振る

矢羽根に取合うEFDのシート番号を追加

1

EFDにシート番号 (EFD_1,EFD_2,...)を振る

<EFD中の色塗り凡例>

— : 設計基準対象の施設の系統機能

— : 重大事故等対処設備の系統機能

↷ : 設備区分点

↷ : 耐震設計区分点

↷ : 紐付番号区分点

1, 2, 3... : EFDシート番号

□ : 主流路としない理由 (番号は別紙②-b 理由整理表に示す。)

□ : 2. (4)b. 主要機器として抽出しない範囲で抜粋

○設備 : 本別紙1-2にて説明対象の設備区分

ただし、兼用設備の従登録の設備区分に該当する場合は、○設備で示す主登録の設備区分において説明

記載方法 (左側 : DB、右側 : SA)

記載凡例 : DB耐震クラス、1.2Ss / SA耐震クラス、1.2Ss

DB耐震クラス : S, B, C, B-1, B-2, C-1, C-2

1.2Ssの有無 (左側) (起因系) : 1.2Ss, 無記入

SA耐震クラス : (S), (B), (C), S, B, C

: ()は常設耐震重要重大事故等対処設備

: (代替元の耐震クラスを記載)

: ()無しは常設耐震重要重大事故等対処設備以外

1.2Ssの有無 (右側) (対処系) : 1.2Ss, 無記入

